

Thermo Scientific

Incubateur à CO₂

Vios IDx

165 / 255

Mode d'emploi

50173013_Rev. _

Mars 2025

© 2024 Thermo Fisher Scientific Inc. Tous droits réservés.

Marques déposées

Vios™ est une marque déposée de Thermo Fisher Scientific.

Thermo Scientific est une marque détenue par Thermo Fisher Scientific, Inc.

Toutes les autres marques mentionnées dans ce manuel sont la propriété exclusive de leurs propriétaires respectifs.



Thermo Electron LED GmbH
Robert-Bosch-Straße 1
D - 63505 Langenselbold
Allemagne

Die Thermo Electron LED GmbH est affiliée à :
Thermo Fisher Scientific Inc.
168 3rd Avenue
Waltham, MA 02451
États-Unis

Importateur au Royaume-Uni :

Life Technologies, 3 Fountain Drive
Inchinnan Business Park
PA4 9RF
Écosse

Thermo Fisher Scientific Inc. fournit ce document à ses clients à l'achat d'un produit afin d'en assurer le fonctionnement correct. Ces instructions d'utilisation sont protégées par copyright. La reproduction – même partielle – est interdite sans le consentement écrit de Thermo Fisher Scientific Inc.

Le contenu du présent mode d'emploi peut être modifié sans préavis. Toutes les données contenues dans ce document sont à titre informatif uniquement et ne sont pas contractuelles. Les configurations système et les données techniques contenues dans ce document remplacent toute information antérieure reçue par le client.

Thermo Fisher Scientific Inc. n'assure pas que le présent document est complet, précis ou exempt d'erreurs et n'est pas responsable de toute erreur ou omission qu'il contiendrait ou de tout dommage résultant de l'utilisation de celui-ci, même si son usage vise à suivre les instructions qu'il contient.

Le présent document ne fait partie d'aucun contrat de vente entre Thermo Fisher Scientific Inc. et un acheteur. Le présent document n'affecte en aucune manière, les conditions générales de la vente. Au contraire, les conditions générales de la vente feront préséance dans tous les cas de conflit avec les détails fournis dans le présent document.

Table des matières

Chapitre 0 Préface	0-1
Remarques générales	0-1
Exigences relatives au personnel	0-2
Personnel de service	0-2
Personnel de service	0-2
Caractéristiques de l'appareil et documentation de l'appareil	0-3
Identification de l'appareil	0-3
Responsabilités de l'opérateur	0-3
Instruction des employés	0-4
Validité du mode d'emploi	0-4
Garantie	0-5
Explication des consignes de sécurité et des pictogrammes	0-6
Instructions de sécurité et symboles du présent manuel de service	0-6
Pictogrammes complémentaires aux consignes de sécurité	0-6
Symboles utilisés sur l'appareil	0-8
Utilisation prévue	0-8
Normes et recommandations	0-9
Remarques de sécurité relatives aux gaz utilisés	0-11
Remarques de sécurité relatives au dioxyde de carbone (CO ₂)	0-11
Remarques de sécurité relatives à l'oxygène (O ₂)	0-12
Remarques de sécurité relatives à l'azote (N ₂)	0-12
Chapitre 1 Livraison du dispositif	1-1
Conditionnement	1-1
Contrôle de l'acceptation	1-1
Matériel fourni Vios iDx 165/255	1-2
Équipement standard Vios iDx 165/255	1-2
Équipement supplémentaire Vios iDx 165/255	1-2
Équipement supplémentaire pour le Vios iDx 250i	1-3
Chapitre 2 Installation	2-1
Conditions environnementales	2-1
Exigences	2-1
Ventilation de la pièce	2-2
Espace requis	2-3
Transport	2-4
Dispositifs d'empilement	2-5
Variantes d'empilage	2-10
Monter le chariot à roulettes	2-10
Monter le chariot à roulettes	2-11

Travaux de mise à jour/transformation	2-14
Chapitre 3 Description de l'appareil	3-1
Vios iDx 165/255 Vue avant	3-2
Vios iDx 165/255 Vue arrière	3-4
Dispositifs de sécurité Vios iDx 165/255	3-5
Atmosphère au sein de l'espace utilisable	3-6
Température	3-6
Humidité relative	3-6
Recommandation relative à la qualité de l'eau	3-6
Préfiltre	3-8
Filtre HEPA et guidage d'air	3-8
Alimentation en gaz	3-9
Alimentation en O ₂	3-10
Alimentation en N ₂	3-10
Contact de porte	3-11
Capteurs	3-12
Interfaces d'alimentation	3-14
Interfaces standard	3-14
Interfaces optionnelles	3-15
Raccordements de gaz	3-16
Plaque signalétique	3-16
Interface USB	3-16
Interface 4-20 mA	3-16
Contact d'alarme	3-18
Raccordement électrique	3-18
Composants de l'espace utile	3-18
Chambre intérieure	3-18
Porte vitrée ou la porte interne segmentée optionnelle	3-19
Réservoir d'eau	3-20
Procédure de remplissage d'eau	3-22
Système de chauffage	3-23
Ouvertures sur la paroi arrière	3-23
Système d'étagères	3-24
Kit de serrure de porte électromécanique	3-25
Chapitre 4 Procédure de démarrage	4-1
Laisser l'appareil s'adapter aux conditions ambiantes	4-2
Préparation de l'espace utile	4-2
Monter l'indicateur de niveau « MAX » et le préfiltre	4-3
Guidage d'air (Air duct)	4-4
Composants du guidage d'air	4-4
Installer le guidage d'air	4-4
Monter le filtre HEPA et le couvercle du réservoir d'eau	4-6
Installation du système d'étagères	4-8
Montage / démontage des montants de fixation	4-8
Installation des supports d'étagères	4-9
Mettre l'appareil à niveau	4-10
Vios iDx 255 Étagères demi-largeur (en option)	4-11

Raccordements des gaz	4-11
Monter les tuyaux sous pression gazeuse	4-12
Raccord pour gaz	4-13
Raccordement électrique	4-14
Raccordement à l'interface USB	4-16
Connexion du contact d'alarme	4-16
Relais d'alarme	4-16
Raccorder l'interface 4 - 20 mA	4-18
Chapitre 5 Fonctionnement	5-1
Préparation de l'appareil	5-1
Contrôle de l'appareil	5-1
Décontamination de l'espace utile de l'appareil	5-2
Mise en régime d'exploitation	5-3
Procédure de remplissage d'eau	5-5
Démarrage de l'appareil	5-7
Chargement de l'appareil	5-7
Chapitre 6 Fonctionnement	6-1
Interrupteur principal	6-2
Panneau de commande et structure d'exploitation	6-3
Explication des icônes	6-4
Réglages par défaut des témoins de l'écran tactile iCAN2.0™	6-5
Phase de chauffage des capteurs des circuits de régulation	6-5
Réponse des touches	6-6
Réglage de la valeur de consigne de la température	6-6
Réglage de la valeur de consigne pour le CO ₂	6-7
Réglage de la valeur de consigne de l'O ₂	6-8
Ajuster l'humidité	6-9
Fonction de démarrage automatique	6-11
Lancement de la procédure de démarrage automatique	6-11
Lancement de Steri-Run	6-14
Configuration utilisateur	6-15
Options	6-15
Tendance	6-22
Enregistrement de données	6-23
Réglages	6-26
Verrouillage des touches	6-41
Versions des logiciels	6-42
Messages d'erreur	6-42
Réaction à un événement message d'erreur	6-44
Réinitialisation de la fonction de protection contre la surchauffe	6-46
Actions à entreprendre en cas de panne de courant	6-46
Vue d'ensemble des causes d'erreurs et comment les supprimer	6-47
Chapitre 7 Arrêt.....	7-1
Mise hors service de l'appareil.....	7-1

Chapitre 8 Nettoyage et désinfection	8-1
Nettoyage	8-1
Nettoyage des surfaces extérieures :	8-1
Nettoyage de l'écran d'affichage :	8-2
Procédure de décontamination.....	8-2
Désinfectants recommandés	8-2
Désinfection par essuyage/spray	8-2
Cycle de stérilisation Steri-Run	8-6
Chapitre 9 Service après-vente	9-1
Inspections et contrôles	9-1
Contrôle quotidien	9-2
Inspection annuelle	9-2
Intervalles d'entretien.....	9-2
Maintenance mensuelle	9-2
Maintenance trimestrielle	9-2
Maintenance semestrielle	9-2
Maintenance annuelle	9-3
Étalonnage de la température	9-3
Préparation de l'étalonnage de la température	9-3
Effectuer la mesure de comparaison	9-4
Étalonner la température.	9-5
Étalonnage du CO ₂	9-7
Préparer l'étalonnage du CO ₂	9-7
Effectuer la mesure de comparaison	9-7
Étalonner le CO ₂	9-8
Échanger le filtre HEPA.....	9-11
Remplacer le filtre d'entrée du gaz.....	9-12
Filtre d'entrée de gaz de l'alimentation en gaz	9-12
Tous les filtres d'entrée de gaz.	9-13
Remplacer les fusibles de l'instrument.....	9-13
Remplacement du joint de porte.....	9-13
Chapitre 10 Maintenance en fin de vie du produit.....	10-1
Aperçu des matériaux utilisés.....	10-2
Chapitre 11 Données techniques	11-1
Vios iDx 165.....	11-2
Vios iDx 165.....	11-4
Vios iDx 255.....	11-6
Vios iDx 255.....	11-8
Chapitre 12 Communications de données	12-1
Interface USB	12-1
Installer le pilote de l'interface USB	12-2
Structure des séquences de commandes pour la communication de données	12-4
Description du protocole	12-4
Aperçu des paramètres généraux (adresses 0xxx).....	12-6
Lire les paramètres généraux	12-6

Aperçu des paramètres de l'incubateur (adresses 2xxx).....	12-6
Lire les paramètres (Basic)	12-7
Lire les paramètres (fonctions internes)	12-8
Structure de la mémoire de défauts.....	12-10
Diagramme de la structure d'un bloc de données de la mémoire de défauts	12-11
Aperçu des messages d'erreurs possibles en codage hex	12-12
Aperçu des messages d'erreurs possibles en codage binaire État général de l'appareil, circuit de régulation de la température et du CO2	12-12
Circuit de régulation de l'O2 et du niveau d'eau :	12-13
Structure de l'enregistreur de données.....	12-14
Diagramme de la structure d'un bloc de données de l'enregistreur de données	12-15
Aperçu des enregistrements d'événements en codage binaire Aperçu des enregistrements d'événements, partie I :	12-16
Aperçu des enregistrements d'événements partie II :	12-17
Exemple de codage de l'enregistreur de données.....	12-18
Fonctions d'interrogation de l'enregistreur de données	12-18
Exemple de codage pour interroger l'enregistreur de données	12-19
Programme Vios iDx 165/255.....	12-24
Vios iDx 165/255 Installation	12-25
Vios iDx 165/255 Utiliser	12-27
Chapitre 13 Journal de l'appareil	13-1
Chapitre 14 Coordonnées de Thermo Scientific.....	14-1
Chapitre 15 Journal de l'appareil	15-1
Chapitre 14 Annexe	14-1
Porte en six parties pour le Cell Locker	14-1
Installation des étagères	14-2

Liste des figures

Figure 2-1. Dimensions de l'appareil (Toutes les dimensions sont en mm).....	2-3
Figure 2-2. Points de levage	2-4
Figure 2-3. Dispositifs d'empilement.....	2-7
Figure 2-4. Cadre d'empilement et cadre de base avec éléments d'empilement	2-8
Figure 2-5. Visser la plaque d'adaptateur avec l'appareil inférieur.	2-8
Figure 2-6. Retirer les vis des cadres de support	2-9
Figure 2-7. Montage des cadres de support	2-9
Figure 2-8. Cadre de base avec roulettes, sans pied (version Vios iDx 165)	2-10
Figure 2-9. Cadre de base avec roulettes et pieds	2-12
Figure 2-10. Vis à l'arrière de l'appareil	2-12
Figure 2-11. Ajustement des pieds	2-13
Figure 3-1. Vios iDx 165/255 Vue avant	3-2
Figure 3-2. Vios iDx 165/255 Vue arrière.....	3-4
Figure 3-3. Filtre HEPA et boîtier de filtre à air	3-8
Figure 3-4. Guidage d'air (Air duct).....	3-9
Figure 3-5. Contact de porte	3-11
Figure 3-6. Capteurs de température, O ₂ , CO ₂ et d'humidité	3-12
Figure 3-7. Capteur de niveau d'eau	3-13
Figure 3-8. Interfaces de l'appareil (côté droit du coffret de commande)	3-14
Figure 3-9. Interfaces optionnelles de l'appareil (côté droit du boîtier de commande)	3-15
Figure 3-10. Vios iDx 165/255 avec porte vitrée	3-19
Figure 3-11. Vios iDx 165 avec porte interne en trois parties	3-20
Figure 3-12. Réservoir d'eau	3-21
Figure 3-13. Vanne de vidange et de remplissage du réservoir d'eau	3-21
Figure 3-14. Entonnoir	3-22
Figure 3-15. Ouvertures sur la paroi arrière.....	3-23
Figure 3-16. Éléments du système d'étagères	3-24
Figure 3-17. Levier de verrouillage de porte et déverrouillage d'urgence.....	3-25
Figure 4-1. Indicateur de niveau « MAX »	4-3
Figure 4-2. Indicateur de niveau « MAX » et préfiltre	4-3
Figure 4-3. Pièces du guidage d'air Vios iDx 165/255	4-4
Figure 4-4. Assembler le guidage d'air	4-5
Figure 4-5. Assembler le filtre HEPA et le boîtier de filtre à air.....	4-6

Liste des figures

Figure 4-6. Monter le boîtier du filtre à air sur le couvercle du réservoir d'eau	4-6
Figure 4-7. Installer le boîtier de filtre à air	4-7
Figure 4-8. Montage/démontage du système d'étagères	4-8
Figure 4-9. Installation des supports d'étagères	4-9
Figure 4-10. Montage des étagères demi-largeur.....	4-11
Figure 4-11. Monter les tuyaux sous pression gazeuse	4-12
Figure 4-12. Raccord pour gaz	4-13
Figure 4-13. Raccordement électrique.....	4-14
Figure 4-14. Exemple de raccordement du contact d'alarme	4-17
Figure 4-15. Affectation des broches de l'interface 4 - 20 mA	4-19
Figure 5-1. Réservoir d'eau	5-4
Figure 5-2. Entonnoir	5-5
Figure 5-3. Vanne de vidange et de remplissage de l'incubateur	5-6
Figure 5-4. Indicateur de niveau « MAX »	5-6
Figure 6-1. Interrupteur principal.....	6-2
Figure 6-2. Écran de départ : zones tactiles de l'écran.....	6-3
Figure 6-3. Explication des icônes	6-4
Figure 6-4. Menu de sélection de la température	6-6
Figure 6-5. Menu de sélection du CO2	6-7
Figure 6-6. Menu de sélection de l'O2	6-8
Figure 6-7. Menu Humidity mode (Mode humidité).....	6-10
Figure 6-8. Lancement de la procédure de démarrage automatique.....	6-12
Figure 6-9. Affichage d'état de la procédure de démarrage automatique.....	6-13
Figure 6-10. Interrompre le démarrage automatique	6-14
Figure 6-11. Menu User configuration (Configuration utilisateur)	6-15
Figure 6-12. Sélections du menu Options.....	6-16
Figure 6-13. Commutation du capteur d'eau marche/arrêt	6-17
Figure 6-14. Menu HEPA configuration (Configuration HEPA).....	6-19
Figure 6-15. Menu Configuration de la porte	6-20
Figure 6-16. Menu O2 configuration (Configuration O2).....	6-21
Figure 6-17. Aperçu graphique Tendances	6-22
Figure 6-18. Menu Data logging (Enregistrement de données).....	6-23
Figure 6-19. Visualisation des événements	6-24
Figure 6-20. Consulter le tableau des erreurs	6-25
Figure 6-21. Affichage de la liste de rappels.....	6-26
Figure 6-22. Menu Settings/Setup (Réglages).....	6-27
Figure 6-23. Modification du code de verrouillage du clavier.....	6-28
Figure 6-24. Menu Display (Affichage)	6-29
Figure 6-25. Réglage de la luminosité de l'écran.....	6-30
Figure 6-26. Définir la langue.....	6-31

Figure 6-27. Menu Date/heure	6-32
Figure 6-28. Configuration de l'heure.....	6-33
Figure 6-29. Menu Tonalité des touches.....	6-34
Figure 6-30. Menu Alarme	6-35
Figure 6-31. Réglage du relais d'alarme	6-36
Figure 6-32. Menu Intervalles de rappel	6-38
Figure 6-33. Réglage de l'intervalle de rappel de Steri-Run	6-38
Figure 6-34. Menu Cycle d'enregistrement	6-40
Figure 6-35. Fenêtre de saisie du verrouillage de clavier	6-41
Figure 6-36. Menu Versions des logiciels	6-42
Figure 6-37. Ouvrir les portes de l'appareil	6-43
Figure 6-38. Erreur système Ouverture trop longue de la porte.....	6-43
Figure 6-39. Exemple de message d'erreur concernant la température	6-45
Figure 6-40. Écran Temp Alarm (Alarme temp.)	6-45
Figure 7-1. Vanne de vidange et de remplissage du réservoir d'eau.....	7-1
Figure 8-1. Filtre HEPA et boîtier de filtre à air	8-5
Figure 8-2. Guidage d'air (Air duct).....	8-5
Figure 8-3. Vanne de vidange et de remplissage du réservoir d'eau.....	8-7
Figure 8-4. Phases du cycle de stérilisation Steri-Run.....	8-10
Figure 8-5. Menu Steri-Run.....	8-11
Figure 8-6. Cycle Steri-Run.....	8-12
Figure 8-7. Interrompre Steri-Run	8-13
Figure 8-8. Terminer Steri-Run	8-14
Figure 8-9. Déverrouillage d'urgence sur la face inférieure de l'incubateur	8-15
Figure 9-1. Préparation de l'étalonnage de la température.....	9-4
Figure 9-2. Menu de sélection de la température	9-5
Figure 9-3. Étalonner la température.	9-6
Figure 9-4. Ouverture de mesure dans une porte interne segmentée	9-8
Figure 9-5. Menu de sélection du CO2	9-9
Figure 9-6. Étalonner le CO2	9-10
Figure 9-7. Démonter le boîtier du filtre à air.....	9-11
Figure 9-8. Montage du filtre HEPA	9-12
Figure 9-9. Monter le filtre d'entrée du gaz	9-13
Figure 12-41. Gestionnaire de périphériques.....	12-2
Figure 12-42. Installer le pilote de l'interface USB - 1	12-2
Figure 12-43. Installer le pilote de l'interface USB - 2	12-3
Figure 12-44. Installer le pilote de l'interface USB -3	12-3
Figure 12-45. Installer le pilote de l'interface USB - 4	12-4
Figure 12-46. Structure d'un bloc de données de la mémoire de défauts.....	12-11
Figure 12-47. Structure d'un bloc de données de l'enregistreur de données.....	12-15

Liste des figures

Figure 12-48. Programme de Vios iDx 165/255.....	12-24
Figure 12-49. Installation du programme de Vios iDx 165/255 - 1.....	12-25
Figure 12-50. Installation du programme de Vios iDx 165/255 - 2.....	12-26
Figure 12-51. Interface utilisateur Vios iDx 165/255 - 1.....	12-27
Figure 12-52. Interface utilisateur Vios iDx 165/255 - 2.....	12-28
Figure 12-53. Interface utilisateur Vios iDx 165/255 - 3.....	12-29
Figure 12-54. Interface utilisateur Vios iDx 165/255 - 4.....	12-29
Figure 12-55. Interface utilisateur Vios iDx 165/255 - 5.....	12-30
Figure 12-56. Interface utilisateur Vios iDx 165/255 - 6.....	12-30
Figure 12-57. Interface utilisateur Vios iDx 165/255 - 7.....	12-32
Figure 12-58. Interface utilisateur Vios iDx 165/255 - 8.....	12-33
Figure 14-1. Porte en six parties pour le Cell Locker.....	14-1
Figure 14-2. Installation des supports.....	14-2
Figure 14-3. Étagère perforée avec rails de guidage non séparés.....	14-2
Figure 14-4. Étagère perforée avec rails de guidage divisés (dessous).....	14-3
Figure 14-5. Installation d'une étagère métallique perforée.....	14-3

Préface

Remarques générales

Ce mode d'emploi décrit les incubateurs à CO₂Vios iDx 165/255. Les incubateurs à CO₂ sont produits selon l'état de la technologie et leur fonctionnalité a été testée avant livraison.

Néanmoins, ces appareils peuvent tout de même présenter un risque. En particulier s'ils sont utilisés par un personnel insuffisamment formé ou s'ils sont utilisés de manière incorrecte et non conforme à leur destination.

Les procédures suivantes doivent donc être suivies pour prévenir les risques :

L'équipement ne peut être utilisé que par le personnel de service, la maintenance et les réparations ne peuvent être réalisées que par un personnel formé. Le personnel doit connaître et comprendre le présent manuel avant de travailler sur ou avec les appareils.

Les consignes de sécurité figurant sur l'appareil doivent rester lisibles ; veuillez ne pas les supprimer.

Conserver ce mode d'emploi à proximité de l'appareil afin de pouvoir consulter à tout moment les consignes de sécurité et les informations importantes sur le fonctionnement.

Si, selon vous, quelques éléments n'ont pas été traités de manière suffisamment détaillée dans ce mode d'emploi, veuillez contacter Thermo Fisher Scientific pour votre propre sécurité.

L'appareil doit être utilisé uniquement avec les pièces échangeables et les accessoires d'origine.

Les réglementations en matière de santé et de sécurité au travail doivent être respectées à tout moment !

Exigences relatives au personnel



ATTENTION

Les personnes en formation ou qui n'ont pas encore été définitivement formées à la manipulation de l'appareil ne peuvent travailler sur l'appareil que sous la supervision constante d'une personne expérimentée.

Personnel de service

Personnel spécialisé formé

Les experts formés sont des personnes possédant une formation technique appropriée et/ou de nombreuses années d'expérience dans le domaine de travail concerné. Sur base de leurs connaissances et expérience, ils sont en mesure de reconnaître et d'éviter les dangers issus de l'équipement de laboratoire. Elles répondent aux exigences spécifiques à chaque pays en matière de respect d'un âge minimum.

Utilisateurs informés

Les utilisateurs informés sont des personnes sans expérience et non formées, qui ont été guidés par le personnel spécialisé formé afin de pouvoir éviter les dangers liés à l'appareil.

Personnel de service

Personnel formé

Le personnel formé est constitué de personnes formées par Thermo Scientific en vue d'utiliser l'appareil et qui ont l'autorisation de procéder à la réparation, au service et à la maintenance de l'appareil.

Électriciens qualifiés

Les électriciens qualifiés sont des personnes qui, par leur formation et leur expérience professionnelle, ont les connaissances et sont capables d'éviter tous les risques et dangers liés à l'équipement de laboratoire, ils peuvent également éviter tous les risques liés à l'appareil lui-même, dans la mesure du possible.

Caractéristiques de l'appareil et documentation de l'appareil

Identification de l'appareil

Identification de l'appareil

Nom de l'appareil : incubateurs à CO₂

Nom de l'appareil : Vios iDx 165/255

Certification et Audit Qualité :

Conformité : marquage CE

Marque de certification :cTUVus

Responsabilités de l'opérateur

L'opérateur est responsable du bon état de l'appareil. En particulier, les points suivants doivent être respectés :

- cet appareil est en parfait état de marche avant d'être mis en service.
- l'appareil est utilisé correctement et conformément à l'usage prévu.
- la performance des produits est appropriée à l'usage et aux applications spécifiques du client.
- l'incubateur ne peut être utilisé que par le personnel de service.
- ce personnel porte à tout moment l'équipement de protection requis lorsqu'il travaille sur ou avec l'équipement.
- Si des substances dangereuses sont renversées sur ou dans l'incubateur, les mesures appropriées seront prises.
- il/elle connaît toutes les règles et réglementations, il/elle les communique à l'équipe.
- des procédures écrites seront élaborées pour le personnel travaillant avec cet appareil.

Celles-ci doivent être basés sur :

- le présent mode d'emploi
- les fiches de données de sécurité en vigueur
- les directives sanitaires de l'entreprise
- les réglementations techniques pertinentes

Cela comprend en particulier, le mode d'emploi :

- les mesures de désinfection doivent être appliquées pour l'appareil et les accessoires utilisés,

- les précautions de sécurité doivent être respectées lors du traitement de certains matériaux,
- le port d'équipements de protection, par exemple lors de la manipulation d'échantillons microbiologiques et biologiques,
- le type de mesures de sécurité à prendre lorsque des gaz et des conteneurs pressurisés de gaz sont utilisés,
- les mesures à prendre en cas d'accidents,
- le type de mesures et de règles de sécurité nécessaires lors de l'entrée et du travail dans une salle blanche,
- le fait que les travaux de réparation sur l'appareil doivent uniquement être effectués par du personnel formé et en particulier, connaissant la manipulation des gaz et des réservoirs de gaz.
- les intervalles d'entretien à respecter,
- l'importance de toujours utiliser l'appareil dans un environnement propre, rangé et adapté,
- Le fait de veiller à ce que les personnes non autorisées n'aient pas accès à l'appareil.

Instruction des employés

Le personnel qui travaille sur des systèmes impliquant une alimentation en CO₂ doivent être formés à la manipulation particulière du CO₂ avant de commencer à travailler :

- manipulation appropriée des bouteilles de gaz comprimé et des unités d'alimentation en gaz,
- l'obligation de rapporter les défaillances et les défauts des lignes d'alimentation en CO₂
- Mesures à prendre en cas d'accidents et de dysfonctionnement

Les instructions doivent être répétées à intervalles réguliers. Le mode d'emploi devra contenir des instructions spécifiques pour l'alimentation en gaz.

Validité du mode d'emploi

- Le contenu du présent mode d'emploi peut être modifié sans préavis.
- En cas de traduction dans d'autres langues, la version allemande du présent document fait foi.
- Le mode d'emploi doit être soigneusement conservé à proximité de l'appareil afin que les consignes de sécurité et autres informations importantes puissent être consultées à tout moment.

Pour toute question supplémentaire qui à votre avis n'est pas suffisamment élucidée dans le présent manuel de service, veuillez pour votre propre sécurité vous adresser à Thermo Scientific.

Garantie

- Thermo Scientific garantit seulement la sécurité et le bon fonctionnement de l'incubateur à CO₂ (pendant 2 ans) à condition que :
- l'appareil est utilisé et entretenu exclusivement pour les applications correspondant à sa finalité et conformément aux dispositions de la présente notice d'utilisation,
- aucune modification technique n'est entreprise sur l'appareil,
- l'utilisation de pièces de rechange ou des accessoires d'origine homologués par Thermo Scientific uniquement,
- les inspections et travaux de maintenance soient réalisés selon les intervalles prescrits.

Le Cell Locker et tous les accessoires sont couverts par une garantie d'un an. La période de garantie commence avec la livraison de l'appareil au client.

Explication des consignes de sécurité et des pictogrammes

Instructions de sécurité et symboles du présent manuel de service



DANGER Signale une situation dangereuse qui, si elle n'est pas évitée, pourrait entraîner des blessures graves, voire mortelles.



AVERTISSEMENT Signale une situation dangereuse qui, si elle n'est pas évitée, pourrait entraîner des blessures légères ou modérées.



ATTENTION Signale une situation qui, si elle n'est pas évitée, pourrait causer des dommages matériels.

Remarque Conseils d'utilisation et informations utiles.

Pictogrammes complémentaires aux consignes de sécurité



Porter des gants de sécurité !



Porter des lunettes de protection !



Porter une protection respiratoire !



Retirer la fiche secteur !



Lire le mode d'emploi.



Risque de basculement !



Risque d'écrasement!



Risque biologique !



Pollution environnementale !



Au moins 4 personnes sont nécessaires pour soulever l'appareil !



L'appareil est lourd ! Ne pas le soulever seul !



Soulever avec des aides mécaniques !



Manipuler les gaz correctement !



Liquides dangereux !



Décharge électrique !



Surfaces brûlantes !



Risque d'incendie !



Risque d'explosion !



Danger d'asphyxie !

Symboles utilisés sur l'appareil



Marquage de conformité CE : confirme la conformité aux lignes directrices de l'UE



Marque de conformité USA/Canada



Respecter le Mode d'emploi !



Surfaces brûlantes !

Utilisation prévue

DANGER

Il est interdit d'utiliser des cultures cellulaires et tissulaires non conformes aux dispositions des niveaux de sécurité L1, L2 et L3. Il est interdit d'utiliser comme échantillons des substances ou des liquides :

- qui sont facilement inflammables ou explosifs,
- dont les vapeurs dégagées forment des mélanges inflammables ou explosifs au contact avec l'air ;
- qui libèrent des substances toxiques.

La chambre Cell Locker n'est pas destinée à être utilisée dans les dispositifs médicaux.



Cet incubateur à CO₂ est destiné à la préparation et à la culture de cultures cellulaires, mais ne convient pas à des applications liées à la médecine et au diagnostic in vitro. À ces fins, des conditions ambiantes physiologiques contrôlées sont créées dans l'espace utile grâce à la régulation exacte des paramètres suivants :

- Température
- Teneur en CO₂
- Teneur en O₂//N₂
- Humidité relative

En principe, l'incubateur CO₂ a été développé pour une installation et une utilisation dans les domaines d'application suivants :

- Laboratoires pour des essais relevant de la biologie cellulaire et de la biotechnologie des niveaux de sécurité L1, L2 et L3.
- Laboratoire microbiologique médical selon DIN EN 12128
- Laboratoires de recherche dans des cliniques et hôpitaux

L'appareil est prévu uniquement pour un usage professionnel et ne doit être utilisé que par le personnel formé.

Normes et recommandations

L'appareil répond aux normes et standards de sécurité suivants :

- Directive 2014/35/UE relative au matériel électrique basse tension
- IEC 61010-1:2020 / AMD1:2016, Règles de sécurité pour les appareils électriques de mesure, de régulation et de laboratoire, section 1 : exigences générales
- IEC 61010-2-010:2019, Règles de sécurité pour les appareils électriques de mesure, de régulation et de laboratoire, section 2-010 : Prescriptions particulières pour les appareils de laboratoire utilisés pour l'échauffement des matières
- Directive EMC 2014/30/UE
- IEC 61326-1:2020, Matériel électrique de mesure, de commande et de laboratoire - Exigences CEM, partie 1 : exigences générales

Dans d'autres pays, les directives nationales en vigueur sont obligatoires.

Remarque

US (FCC)

Cet équipement a été testé et déclaré conforme aux limites imposées aux appareils numériques de classe A, selon à la section 15 du règlement de la FCC. Ces limites sont conçues pour fournir une protection raisonnable contre les interférences nuisibles lorsque l'équipement est utilisé dans un environnement commercial. Cet équipement génère, utilise et émet de l'énergie de fréquence radio. S'il n'est pas installé et utilisé conformément aux instructions, il peut provoquer des brouillages radioélectriques affectant les communications radio. L'utilisation de cet équipement dans une zone résidentielle est susceptible de provoquer des interférences nuisibles, auquel cas l'utilisateur sera tenu de corriger ces interférences à ses frais."

Canada (ICES-001)

This ISM device complies with Canadian ICES-001. Cet appareil ISM est conforme à la norme NMB-001 du Canada."

Remarques de sécurité relatives aux gaz utilisés

DANGER



Travaux d'installation :

Travaux sur les conduites d'alimentation et les récipients, bouteilles pressurisés de gaz ou récipients collecteurs, dans lesquels du CO₂ et/ou de l'₂/N₂ sont présents, ne peuvent être effectués que par le personnel spécialisé au moyen des outils adaptés.

AVERTISSEMENT



Veiller à : ne pas dépasser les limites d'exposition professionnelle pour le CO₂ et/ou l'O₂/ le N₂.

Pour la République fédérale d'Allemagne, il est recommandé de respecter les règles techniques relatives aux produits dangereux TRGS 900. Dans d'autres pays, des seuils différents peuvent être appliqués. Il faut respecter les valeurs limites d'exposition professionnelle nationales spécifiques au pays.

Remarques de sécurité relatives au dioxyde de carbone (CO₂)

Le CO₂ est classé comme gaz dangereux. Par conséquent, lors de la mise en service et de l'utilisation de l'incubateur à CO₂, les mesures de sécurité suivantes doivent être respectées :

DANGER



Risque d'asphyxie !

Il y a danger d'asphyxie lorsqu'une grande quantité de dioxyde de carbone (CO₂) est libérée dans l'environnement.

En cas de fuite de CO₂, immédiatement prendre des mesures de sécurité !



- Quitter immédiatement la pièce et sécuriser les entrées !
- Prévenir le service de sécurité ou les sapeurs-pompiers !

Remarques de sécurité relatives à l'oxygène (O₂)

L'O₂ est un gaz qui favorise la combustion. En combinaison avec des matières contenant des graisses, il y a danger d'explosion.

DANGER

Explosion d'oxygène !



Il y a danger d'explosion lorsque l'oxygène (O₂) est en contact avec des huiles, graisses et lubrifiants. Il existe de hauts risques d'explosion quand l'oxygène hautement comprimé entre en contact avec des substances comprenant des graisses ou huiles !



- Utiliser uniquement des agents de nettoyage ne contenant ni huile ni graisse pour nettoyer ces parties.
- Éviter tout contact des raccords et composants de l'unité d'oxygène avec des substances comprenant de l'huile, des graisses ou des lubrifiants !

DANGER

Risque d'incendie !



L'oxygène (O₂) favorise fortement la combustion. Ne pas utiliser de flammes nues directement à proximité d'unités comprenant de l'oxygène !



- Ne pas fumer à proximité d'une unité d'oxygène !
- Ne pas exposer les composants de l'unité d'oxygène à une chaleur excessive.

Remarques de sécurité relatives à l'azote (N₂)

L'azote se mélange facilement avec l'air. Des concentrations élevées en azote réduisent la teneur en oxygène de l'air.

DANGER

Risque d'asphyxie !



Il y a danger d'asphyxie lorsqu'une grande quantité d'azote (N₂) est libérée dans l'atmosphère.

En cas de fuite de N₂, immédiatement prendre des mesures de sécurité !



- Quitter immédiatement la pièce et sécuriser les entrées !
- Prévenir le service de sécurité ou les sapeurs-pompiers !

Livraison du dispositif

Table des matières

- „Conditionnement” à la page 1-1
- „Contrôle de l’acceptation” à la page 1-1
- „Matériel fourni Vios iDx 165/255” à la page 1-2

Conditionnement

Les incubateurs à CO₂ Vios iDx 165/255 sont livrés dans une caisse stable. Tous les matériaux d’emballage peuvent être séparés et sont réutilisables :

- Caisse : papier recyclé
- Mousse plastique : polyéthylène
- Film plastique : polyéthylène
- Ruban d’emballage : polypropylène
- Pieds : polypropylène
- Palette : bois non traité

Contrôle de l’acceptation

Contrôler l’appareil lors de la livraison :

- si la livraison est complète,
- l’absence de dégâts.

Si la livraison se révèle incomplète ou si vous constatez que l’appareil ou son emballage présente des dégâts de transport, notamment des dégâts dus à l’humidité et l’eau, veuillez informer sans attendre le transporteur ainsi que le support technique.

Matériel fourni Vios iDx 165/255

Équipement standard Vios iDx 165/255

Éléments livrés avec l'appareil	Nombre de pièces
Couvercle du réservoir d'eau	1
Capteur de niveau max. d'eau	1
Conduite d'air paroi arrière	1
Déфлекteur d'air plafond	1
Boîtier de filtre à air, y compris joint d'étanchéité	1
Préfiltre	1
Tablettes à insérer	3
Profilé de support pour tablettes	4
Étriers de support pour tablettes	6
Bouchon pour le port d'accès	1
Cordon d'alimentation	1
Jeu de tuyaux de raccordement au CO ₂	1
Mode d'emploi	1
Raccord rapide avec tuyau d'évacuation de l'eau	1

Équipement supplémentaire Vios iDx 165/255

Composants	Nombre de pièces
Régulation de l'oxygène	
Capteur d'O ₂	1
Jeu de tuyaux de raccordement à l'O ₂	1
Filtres	
Filtration HEPA	1
Interface 4...20 mA	
Connecteur 4...20 mA	1
Porte interne en trois parties	1
Porte interne en six parties	1
Cell Locker	6
Entonnoir	1

Équipement supplémentaire pour le Vios iDx 255

Dispositifs de 255 l avec étagères demi-largeur	Nombre de pièces
Cadre de support	3
Étagères demi-largeur	6
Porte interne en six parties	1

Installation

Table des matières

- „Conditions environnementales” à la page 2-1
- „Ventilation de la pièce” à la page 2-2
- „Espace requis” à la page 2-3
- „Transport” à la page 2-4
- „Dispositifs d'empilement” à la page 2-5
- „Travaux de mise à jour/transformation” à la page 2-13

Conditions environnementales

L'appareil doit être utilisé uniquement dans des lieux réunissant les conditions environnementales spéciales spécifiées ci-dessous :

Exigences

- Emplacement sec et protégé des courants d'air.
- Les distances minimales avec les surfaces adjacentes doivent être maintenues sur tous les côtés, voir „Espace requis” à la page 2-3.
- Le local d'exploitation de l'appareil doit être équipé d'un système d'aération approprié.
- Le sol doit être solide, non inflammable et plan.
- L'élément de support de l'appareil (piétement, paillasse de laboratoire) doit être résistant, exempt de toute vibration et apte à supporter le poids des appareils et de leurs chargements (notamment en cas d'appareils superposés).
- L'appareil est conçu pour fonctionner en un lieu situé au maximum à 2 000 m au-dessus du niveau de la mer.

Installation

Ventilation de la pièce

- Pour assurer une température d'incubation constante de 37 °C, la température ambiante doit se situer entre +18 °C et +34 °C.
- L'humidité relative est de max. 80 %.
- Pas d'exposition directe au soleil.
- Les appareils qui génèrent de grandes quantités de chaleur ne doivent pas être installés ou placés à proximité du **Vios iDx 165/255** .

Ventilation de la pièce

L'alimentation en CO₂/O₂/N₂ produit une légère surpression dans l'espace utile de l'incubateur ; la pression est libérée dans le local d'exploitation par le biais de l'ouverture compensatrice de pression.

Le système de compensation de la pression et l'ouverture de la porte vitrée / des portes intérieures segmentées pendant le fonctionnement de l'appareil engendrent la libération d'une quantité minimale de CO₂/O₂/N₂ dans le local d'exploitation. Le dispositif de ventilation doit assurer l'évacuation des gaz libérés en toute sécurité.

En outre, l'énergie dégagée par l'appareil en régime continu peut modifier les conditions climatiques du local.

- N'installer le **Vios iDx 165/255** que dans un local bien ventilé.
- Ne pas installer pas l'appareil dans une alcôve mal ventilée.
- La ventilation doit être assurée par un système ventilation technique, qui répond aux exigences des directives nationales relatives aux laboratoires ou par un système de ventilation tout aussi performant.

Espace requis



AVERTISSEMENT

ARRET d'URGENCE !

La prise secteur doit toujours être librement accessible pour le cas d'un ARRET d'URGENCE. Le raccordement au réseau doit être clairement reconnaissable par l'utilisateur et facile d'accès.

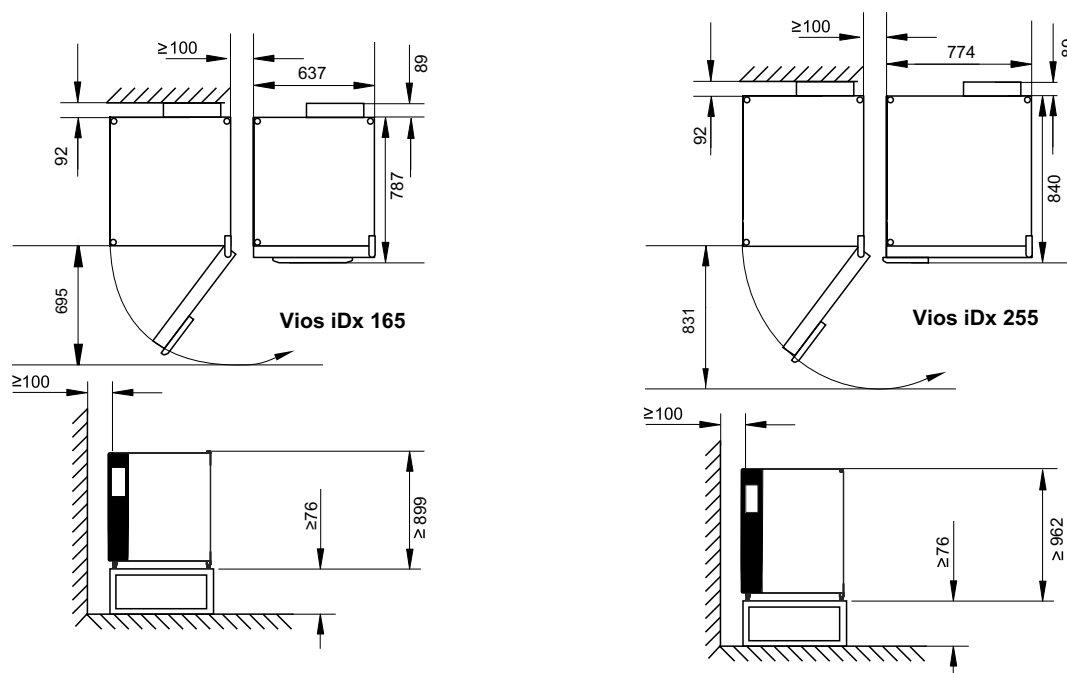

Figure 2-1. Dimensions de l'appareil (Toutes les dimensions sont en mm)

Remarque

Accès à l'appareil :

Il est recommandé de prévoir des distances latérales et arrières plus larges afin de faciliter l'accès à l'appareil à l'occasion des travaux de nettoyage et d'entretien. Afin de pouvoir incliner la porte, une distance de ≥ 31 cm/12,2 po avec le mur doit être maintenue du côté de la charnière de porte des appareils disposant d'une porte interne en six parties et du Cell Locker.

Transport

AVERTISSEMENT

Charges lourdes ! Risque lié au levage !

Ne jamais tenter de soulever l'incubateur seul ! Cela pourrait entraîner des blessures, comme des élongations et des lésions des disques intervertébraux.

Lors du levage de l'incubateur, porter toujours un équipement de protection personnelle, comme Des chaussures de sécurité.

Pour éviter tout écrasement des doigts ou des mains (notamment lors de la fermeture de la porte) ou tout endommagement de l'incubateur, il faut utiliser uniquement les points de levage indiqués dans la figure ci-dessous.



ATTENTION

Points de levage :

- Porter l'appareil uniquement au niveau des points de levage mentionnés sur la figure.
- Ne pas lever l'appareil par les portes ou les pièces fixées, comme le coffret électrique arrière.

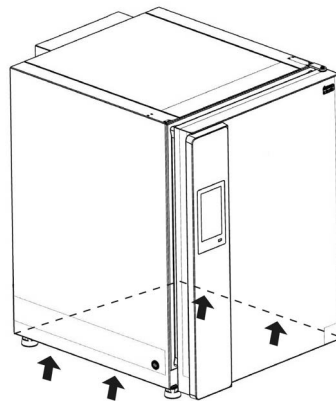

Figure 2-2. Points de levage

Dispositifs d'empilement

AVERTISSEMENT

Risque de basculement et de chute des appareils empilés !



Afin d'éviter le risque de basculement de l'appareil, le cadre de support doit être monté sur un mur du bâtiment, qui peut supporter la charge des appareils empilés. L'installation ne doit être effectuée que par du personnel qualifié. Pour fixer les cadres porteurs au mur du bâtiment, utiliser des vis et des chevilles appropriées d'une capacité de charge d'au moins 25 kg.

ATTENTION

Déplacer des appareils empilés :

- Avant de déplacer les appareils empilés, s'assurer que les cadres de support ont été enlevés !
- Déplacer les appareils empilés uniquement sur un cadre de support mobile dans des pièces disposant d'un sol uniforme sans pente.



ATTENTION

- Lors de l'installation de la plaque d'adaptation pour l'empilement et de l'empilement des appareils, il faut tenir compte des instructions de montage jointes à l'adaptateur d'empilage.



ATTENTION

Transport d'appareils superposés !

Les éléments d'empilage ne sont pas des éléments de fixation. Les appareils empilés uniquement sur un cadre de support mobile ne peuvent être déplacés que dans des pièces disposant d'un sol uniforme sans pente.



ATTENTION

Fixation sur le support mobile :

Si des appareils sont placés sur des cadres de base mobiles, s'assurer que les roulettes sont bloquées par un frein de stationnement pendant le fonctionnement des incubateurs et que les roulettes sont dirigées vers l'avant pour une plus grande stabilité.



ATTENTION

Formation de condensation lors du fonctionnement d'appareils superposés



De manière générale, lors du fonctionnement d'appareils superposés du type **Vios iDx 165/255**, une plaque d'adaptateur doit être utilisée en tant que séparateur thermique.

Si les appareils empilés fonctionnent à une température ambiante de plus de 28 °C et que l'appareil inférieur est soumis à un cycle de stérilisation Steri-Run, une alarme de surchauffe est déclenchée sur l'appareil supérieur. De l'eau de condensation risque de se former sur l'appareil supérieur.

Les Vios iDx 165/255 appareils sont conçus pour un empilement de maximum deux appareils du même modèle. A cette fin, un adaptateur d'empilement facultatif (Figure 2-3, 1) est utilisé entre les deux appareils.

Le cas échéant, un cadre de base mobile (Figure 2-3, 2) peut servir au déplacement des appareils.

En variante, d'autres cadres de base sans roulettes (Figure 2-3, 4) peuvent être utilisés pour superposer deux appareils.

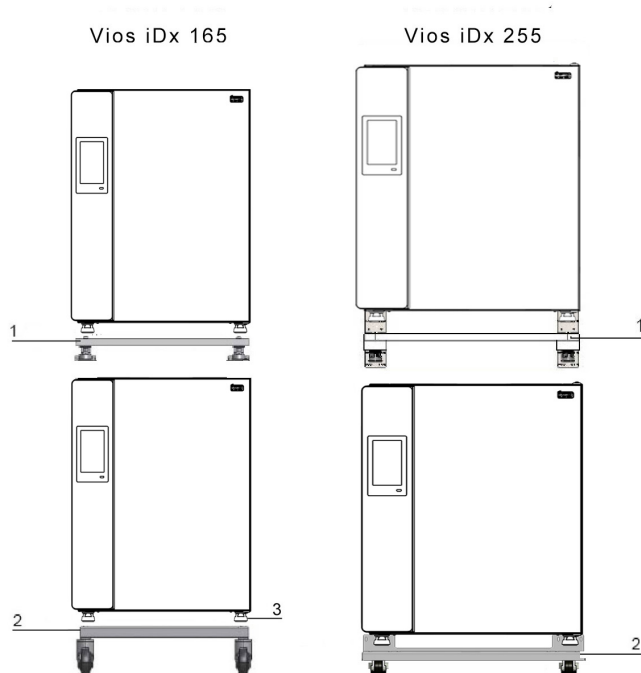

Figure 2-3. Dispositifs d'empilement

1. Placer l'appareil inférieur avec les pieds de l'appareil (Figure 2-3, 3) sur les éléments d'empilement (Figure 2-4, 1) sur le sommet du cadre de base mobile (Figure 2-4, 2) ou sur le support sans roulettes (Figure 2-3, 4).

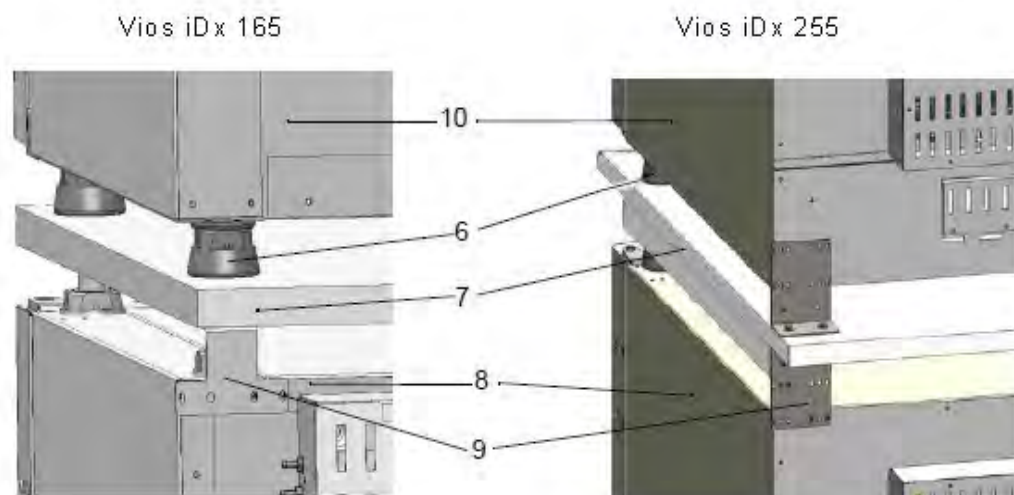

Figure 2-4. Cadre d'empilement et cadre de base avec éléments d'empilement

2. Placer la plaque d'adaptateur (Figure 2-5, 7) avec la face inférieure sur le haut de l'appareil inférieur (Figure 2-5, 8).
3. Aligner les trous de l'éclisse de raccordement (Figure 2-5, 9) de la plaque d'adaptateur (Figure 2-5, 7) des deux côtés avec les trous dans la paroi arrière de l'appareil inférieur (Figure 2-5, 8).

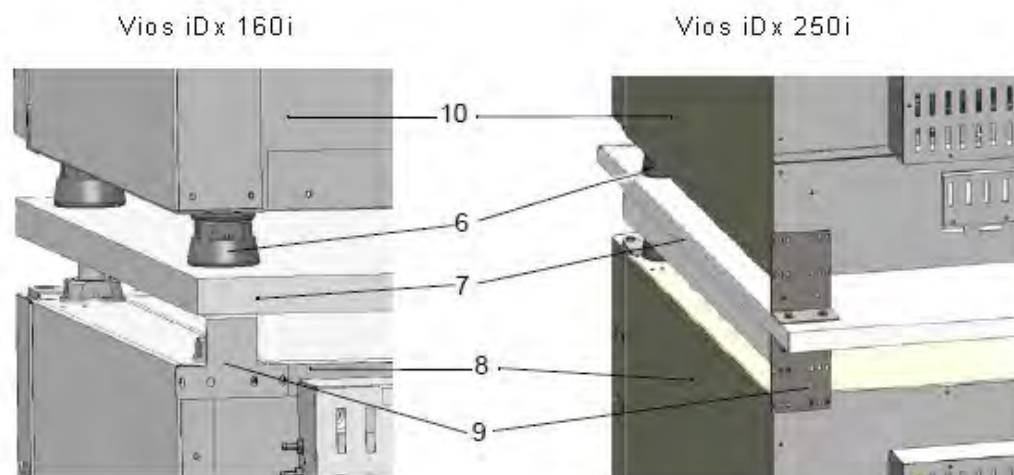

Figure 2-5. Visser la plaque d'adaptateur avec l'appareil inférieur.

4. Visser la plaque d'adaptateur (Figure 2-5, 7) à la paroi arrière de l'appareil inférieur en utilisant les vis de fixation fournies (Figure 2-5, 8).
5. Fixer la plaque d'adaptateur (Figure 2-5, 7) à l'autre coin de l'appareil à l'aide de deux vis.
6. Placer l'appareil à empiler avec les pieds de l'appareil (Figure 2-5, 6) sur les éléments d'empilement (Figure 2-4, 1) sur le haut de la plaque d'adaptateur.

Les appareils sont fixés l'un à l'autre grâce au poids de la plaque d'adaptateur (Figure 2-5, 7) et de l'appareil supérieur (Figure 2-5, 10).

7. Retirer les quatre vis du bord supérieur arrière de l'appareil supérieur ; voir les flèches à la [Figure 2-6](#).

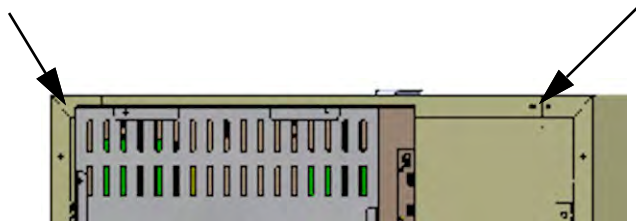

Figure 2-6. Retirer les vis des cadres de support

8. Plier les deux extrémités des cadres de support ([Figure 2-7](#), 4) d'un angle d'environ 90° pour obtenir deux languettes à angle droit.
9. Utiliser les quatre vis pour fixer le cadre de support à l'arrière de l'appareil, la languette tournée vers le bas sur le côté de l'appareil.
10. Veiller à ce que les pieds d'empilage de l'appareil supérieur soient correctement alignés avec l'adaptateur d'empilage.
11. Fixer les cadres de support à un élément porteur du bâtiment au moyen d'un équipement de montage approprié, comme des vis et chevilles.

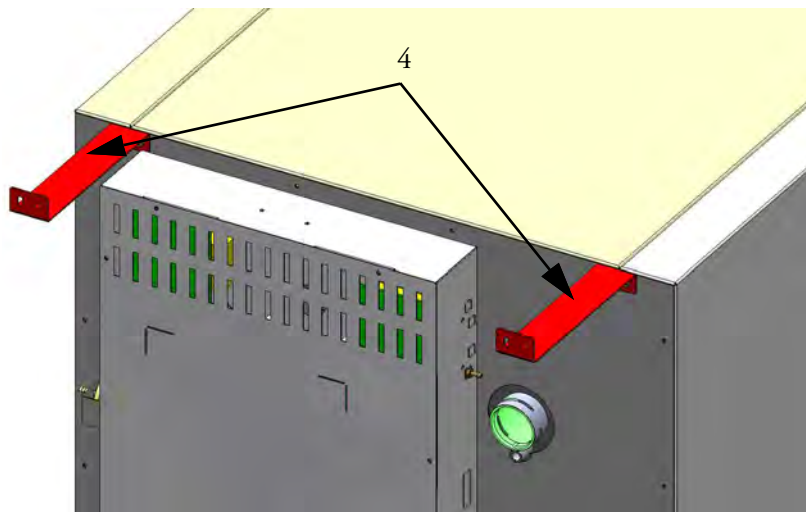

Figure 2-7. Montage des cadres de support

Variantes d'empilage

Combinaisons d'empilage possibles		Position d'empilage inférieure			
		Vios iDx 165	Vios iDx 255	150i	240i
Position d'empilage supérieure	Vios iDx 165	501712144	50171746	50148172	
	Vios iDx 255		50171746		50148175

Pour plus d'informations, se reporter à la notice de montage du jeu d'adaptateur d'empilage.

Monter le chariot à roulettes



ATTENTION

Assurer la stabilité

- Veiller à ce que les roulettes du chariot soient bloquées pendant le fonctionnement et qu'elles soient orientées vers l'avant.

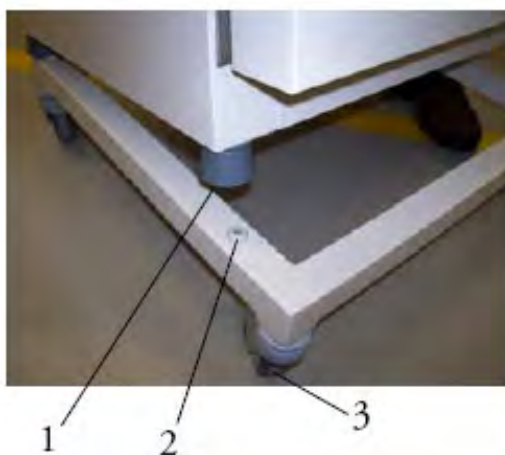

Figure 2-8. Cadre de base avec roulettes, sans pied (version Vios iDx 165)

- Verrouiller le cadre de base au moyen du levier ([Figure 2-8](#), 3) sur le haut des roulettes.
- Placer les pieds de l'appareil ([Figure 2-8](#), 1) exactement sur les 4 plaques d'empilement ([Figure 2-8](#), 2). Pour positionner l'appareil, ne le soulever qu'aux points de levage ([Figure 2-2](#)). Ne pas soulever l'appareil par les portes ou des composants, tels que le boîtier de commande sur le panneau arrière).

Monter le chariot à roulettes

AVERTISSEMENT



Lors du déplacement de l'appareil, procéder avec précaution. Un freinage ou une accélération imprudente de l'appareil peut entraîner le basculement de l'appareil depuis le chariot à roulettes.

Ne pas déplacer l'appareil avec la porte ouverte. Le chariot à roulettes ne doit être utilisé qu'à proximité du lieu d'installation dans le laboratoire et non pour le transport.

AVERTISSEMENT



Assurer la stabilité

S'assurer que les pieds ont été dévissés et ajustés correctement une fois que l'appareil a été positionné à l'endroit souhaité („[Ajustement des pieds](#)” à la [page 2-12](#)).

AVERTISSEMENT

Charges lourdes ! Risque lié au levage !

Pour la prévention des blessures, par exemple des élongations et des lésions des disques intervertébraux, ne jamais tenter de soulever l'incubateur seul !



Pour éviter toute blessure due à la chute de charges, il faut toujours porter un équipement de protection individuelle, par exemple des chaussures de sécurité, lors du levage de l'incubateur. Pour éviter tout écrasement des doigts ou des mains (notamment tout coincement lors de la fermeture de la porte) ou tout endommagement de l'incubateur, il faut utiliser uniquement les points de levage indiqués dans la figure ci-dessus.

ATTENTION



Veiller à toujours visser complètement les pieds du cadre de base assemblé avant de l'utiliser pour déplacer l'incubateur („[Ajustement des pieds](#)” à la [page 2-12](#)).

ATTENTION



Soulever l'instrument uniquement aux points de levage comme indiqué dans la figure ([Figure 2-2](#)).



Figure 2-9. Cadre de base avec roulettes et pieds

1. Retirer les six vis sur le bas de la face arrière de l'appareil. Elles seront remplacées par les six nouvelles vis.
2. Placer l'appareil sur le cadre de base, en s'assurant que les pieds sont correctement positionnés. S'assurer que les trous des vis enlevées s'alignent exactement avec les trous dans les coins du cadre de base.
3. Insérer les six nouvelles vis et les fixer.

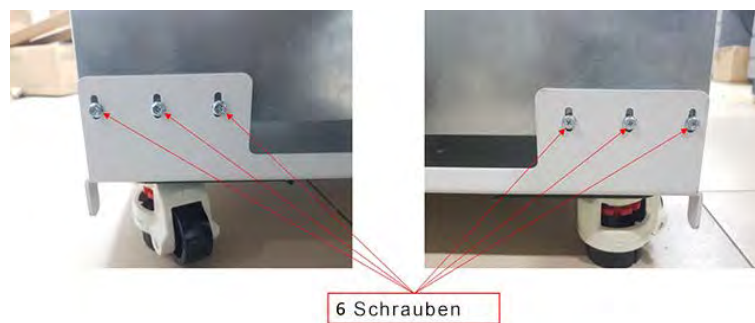

Figure 2-10. Vis à l'arrière de l'appareil

4. Pousser avec précaution le cadre de base et l'appareil monté vers l'emplacement d'installation souhaité.

5. Ajuster le cadre de base en vissant les pieds au niveau des roues d'ajustement jusqu'à ce qu'il soit horizontal.

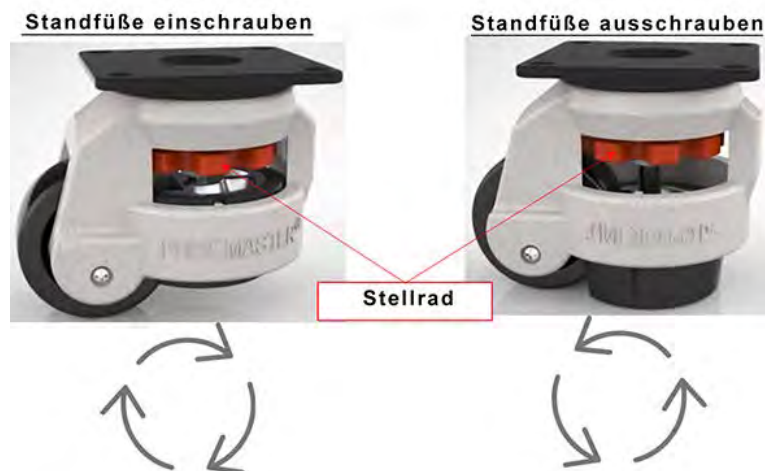

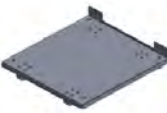





Figure 2-11. Ajustement des pieds

Référence	Cadre de base options	Description
50170980		Cadre de base avec roulettes pour Vios iDx 165
50171152		Cadre de base avec roulettes pour Vios iDx 165
50171157		Cadre de base avec roulettes pour Vios iDx 255
50171568		Cadre de base pour chambre unique. Hauteur : 780 mm (sans roulettes) pour Vios iDx 165Vios iDx 165
50171747		Cadre de base pour chambre unique. Hauteur : 780 mm (sans roulettes) pour Vios iDx 255Vios iDx 255

Travaux de mise à jour/transformation



ATTENTION

Modifications

Les mises à jour ou transformations ultérieures doivent être impérativement effectuées par le service technique de Thermo Electron LED GmbH.

Il est possible de modifier les appareils standards avec les options suivantes :

Vios iDx 165

- Porte interne en trois parties (la porte interne segmentée est installée à la place de la porte vitrée)
- Remplacement de la charnière sur la porte extérieure et la porte vitrée
- Porte interne en six parties avec Cell Locker
- Porte extérieure fermant à clef
- Capteur infrarouge (IR) à CO₂ IR180Si (remplace le capteur standard TC180 WLD)
- Interface données de mesure 4 - 20 mA

Vios iDx 255

- Porte interne en trois parties (la porte interne segmentée est installée à la place de la porte vitrée)
- Remplacement de la charnière sur la porte extérieure et la porte vitrée
- Porte extérieure fermant à clef
- Étagères demi-largeur
- Capteur infrarouge (IR) à CO₂ IR180Si (remplace le capteur standard TC180 WLD)
- Interface données de mesure 4 - 20 mA

Description de l'appareil

Table des matières

- „Vios iDx 165/255 Vue avant” à la page 3-2
- „Vios iDx 165/255 Vue arrière” à la page 3-4
- „Dispositifs de sécurité Vios iDx 165/255” à la page 3-5
- „Atmosphère au sein de l'espace utilisable” à la page 3-6
- „Contact de porte” à la page 3-11
- „Capteurs” à la page 3-12
- „Interfaces d'alimentation” à la page 3-14
- „Composants de l'espace utile” à la page 3-18
- „Procédure de remplissage d'eau” à la page 3-22
- „Kit de serrure de porte électromécanique” à la page 3-25

Vios iDx 165/255 Vue avant

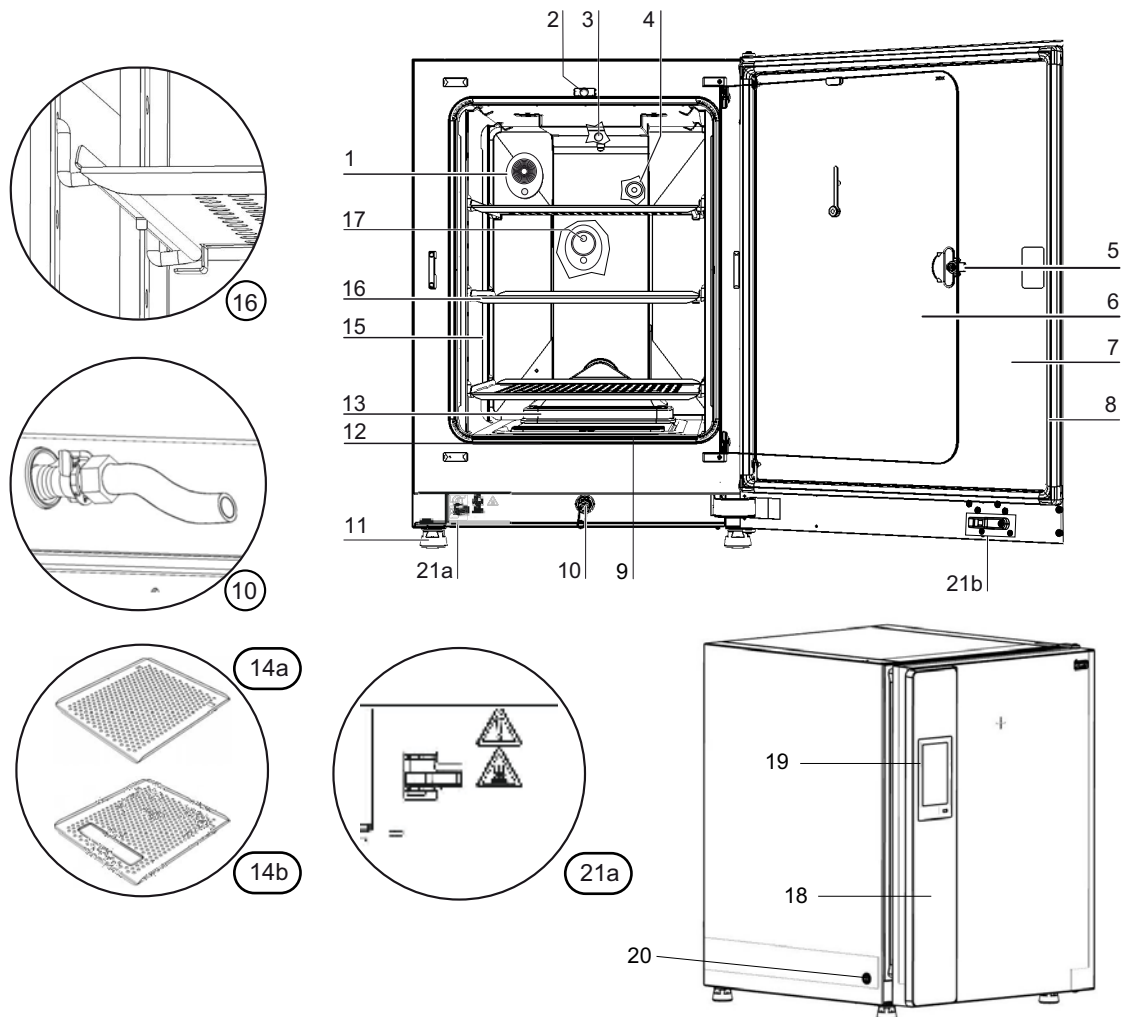

Figure 3-1. Vios iDx 165/255 Vue avant

Ligne	Unité
1	Ouverture compensatrice de la pression / port d'accès avec bouchon
2	Contact de porte vitrée
3	Capteur de température
4	Capteur d'O ₂ (en option)
5	Poignée de la porte vitrée ou de la porte interne segmentée
6	Porte vitrée ou porte interne segmentée (en option)
7	Porte de l'appareil
8	Joint de porte à fermeture magnétique, remplaçable
9	Préfiltre

Ligne	Unité
10	Évacuation de l'eau
11	Pied, réglable en hauteur
12	Joint d'étanchéité, porte vitrée, remplaçable
13	Boîtier de filtre à air avec joint et filtre HEPA
14	Étagères a/b
15	Rails de supports
16	Étagère avec étrier de support
17	Capteur de CO ₂ IR180Si
18	Poignée, porte extérieure
19	Écran tactile (panneau de contrôle) iCAN2.0™
20	Interrupteur principal
21	a = Serrure de porte électromécanique / b - Crochet de verrouillage sur la porte extérieure (uniquement sur les appareils avec serrure de porte en option)

Vios iDx 165/255 Vue arrière

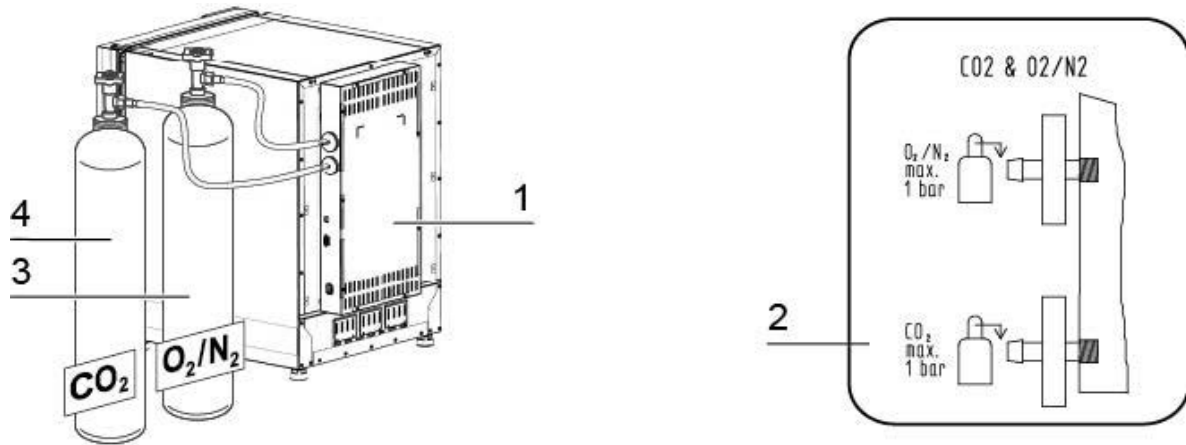

Figure 3-2. Vios iDx 165/255 Vue arrière

Ligne	Unité
1	Armoire électrique avec interfaces d'alimentation pour le raccordement combiné de gaz (en option) CO ₂ et O ₂ /N ₂
2	Diagramme : raccordement de gaz CO ₂ et O ₂ /N ₂
3	Bouteille de gaz O ₂ /N ₂
4	Bouteille de gaz CO ₂

Dispositifs de sécurité Vios iDx 165/255

L'appareil est équipé des dispositifs de sécurité suivants :

- Au moment de l'ouverture de la porte vitrée, un contact de porte interrompt le chauffage de l'espace utilisable et l'alimentation en CO₂/O₂/N₂.
- En cas de défaut, une protection de température excessive protège les cultures contre une surchauffe destructrice.
- Un orifice de compensation de la pression assure l'équilibrage de la pression au sein de l'espace utilisable.
- Le circuit du relais d'alarme utilise des signaux avertisseurs acoustiques et optiques pour signaler un défaut pendant l'exploitation.
- La fonction active de contrôle du CO₂¹ assure un gazage par CO₂ optimal de vos cultures en réduisant les valeurs excessivement élevées. A cette fin, la pompe dans le boîtier de commande est activée, laquelle aspire vers l'air ambiant via le port de prise d'air et ainsi, assure que les valeurs de CO₂ (augmentent en raison de l'émission de CO₂ par vos cultures) ne dépassent pas la valeur de consigne sélectionnée. La fonction de contrôle du CO₂ ne doit pas être activée séparément ; elle est toujours active lorsque l'appareil est en fonctionnement.

¹ En option. Si cette option n'est pas commandée, l'appareil sera équipé d'un port de prise d'air sur le boîtier de commande, mais pas d'une pompe.

Atmosphère au sein de l'espace utilisable

Dans l'espace utilisable de l'incubateur, les conditions ambiantes physiologiques spécifiques, requises pour la préparation et la culture de cultures cellulaires et tissulaires, font l'objet d'une simulation. L'atmosphère régnant dans l'espace utilisable est déterminée par les facteurs suivants :

- Température
- Humidité relative
- Concentration en CO₂
- Concentration en O₂ (en option)

Température

Pour assurer une utilisation parfaite, la température du local d'exploitation ne doit pas être inférieure à 18 °C et la température d'incubation doit être supérieure d'au moins 3 °C à celle du local.

Le système de chauffage régule la température d'incubation à partir de cette valeur limite et jusqu'à 55 °C. Le principe du chauffage du compartiment intérieur par des circuits indépendants et le chauffage distinct de la porte extérieure évite la formation de condensation sur les parois et le plafond de l'espace utilisable ainsi que sur la porte vitrée ou les portes intérieures segmentées.

Humidité relative

Le chauffage de l'espace utilisable stimule la condensation de l'eau et garantit une humidité constante au sein de l'espace utile. Pour le fonctionnement continu de l'appareil, il faut conserver en stock une quantité d'eau traitée suffisante ayant la qualité recommandée :

- Quantité maximale de remplissage pour Vios iDx 165/255 : 3 l.

Recommandation relative à la qualité de l'eau

Pour assurer le fonctionnement correct du système, remplir le réservoir avec de l'eau stérilisée et distillée ou de l'eau traitée à une qualité équivalente. La conductivité de l'eau doit être comprise entre 1 et 20 µS/cm (la résistivité doit être comprise entre 50 kΩcm et 1 MΩcm).

ATTENTION

Limites de garantie !



L'utilisation d'eau chlorée du robinet ou d'ajout d'additifs à base de chlore annule la garantie. La garantie est également annulée si de l'eau ultrapure est utilisée, dont la conductivité se situe en dehors de la plage allant de 1 à 20 $\mu\text{S}/\text{cm}$ et dont la résistivité se situe en dehors de la plage allant de 50 $\text{k}\Omega\text{cm}$ à 1 $\text{M}\Omega\text{cm}$. Si vous avez des questions, n'hésitez pas à contacter le service technique de Thermo Fisher Scientific.

ATTENTION

Pas d'eau potable ni ultra-pure dans le réservoir d'humidité



L'eau distillée stérile ou traitée à un niveau de qualité équivalent est recommandée pour l'utilisation dans le réservoir intégré. La conductivité acceptable doit être comprise entre 1 et 20 $\mu\text{S}/\text{cm}$ (la résistivité doit être comprise entre 50 $\text{k}\Omega\text{cm}$ et 1 $\text{M}\Omega\text{cm}$). Le pH doit se situer entre 7 et 9. L'eau ultrapure de type 1 ou déionisée (DI) avec une résistivité d'environ 18,2 $\text{M}\Omega\text{cm}$ contient très peu d'ions et tire activement les ions des composants internes, endommageant l'acier inoxydable, le cuivre et le verre.

ATTENTION

Ne pas utiliser de désinfectants contenant du chlore.



Même si l'inox résiste à la corrosion, il n'est pas totalement à l'épreuve de la corrosion. De nombreux produits chimiques ont un effet négatif sur l'inox, en particulier le chlore et ses dérivés qui possèdent un effet oxydant.

L'ajout de désinfectants contenant du chlore ou de sulfate de cuivre à l'eau comme désinfectant constant n'est pas recommandé, car ceux-ci peuvent endommager le joint de sortie du raccordement, qui est constitué d'un alliage acier-cuivre. Pour nettoyer l'intérieur, une solution de savon doux et d'eau est recommandée pour rincer les résidus éliminés. Essuyer les surfaces et pièces intérieures avec un produit désinfectant à l'ammonium quaternaire dilué. Puis essuyer avec de l'alcool à 70 % pour éliminer toutes les traces restantes de produit désinfectant.

Dans des conditions normales d'exploitation et à une température normale d'incubation de 37 °C, l'humidité relative constante s'établit à environ 93 % dans l'espace utilisable.

En cas de formation de condensation sur les récipients de culture à cause du taux d'humidité élevé, il est possible d'adapter l'humidité dans l'espace utile à un niveau inférieur. Avec l'activation du mode humidité fa, l'humidité relative dans l'espace utile chute d'environ 93 % à environ 90 %. Ce changement nécessite une phase d'adaptation étendue. Pour assurer que cela empêche efficacement la formation de condensation sur les récipients de culture, il faut utiliser ce réglage en permanence.

Description de l'appareil

Atmosphère au sein de l'espace utilisable

Le chapitre [texte manquant] contient des instructions pour activer le mode Humidité faible (Low).

Préfiltre

Un préfiltre est intégré dans la partie avant du couvercle du réservoir d'eau. Le préfiltre se compose d'un treillis métallique double avec un contour en silicone. Il peut être autoclavé et résiste aux températures. Le préfiltre doit rester dans l'appareil pendant le cycle de stérilisation Steri-Run, mais il est retiré pour le remplissage du réservoir d'eau.

Filtre HEPA et guidage d'air

Le courant d'air du réservoir d'eau vers l'espace utile est acheminé dans un filtre HEPA, afin de minimiser le risque de contamination aérogène. Le taux de capture du filtre est d'au moins 99,95 % @MPPS (qualité du filtre HEPA). Les petites et grandes particules sont capturées avec une plus grande efficacité.

Le filtre HEPA (Figure 3-3, 2) est inséré dans le boîtier du filtre à air (Figure 3-3, 1) par le dessous. Le boîtier du filtre à air repose sur une base sur le couvercle du réservoir d'eau (Figure 4-6, 2) et est poussé dans l'entrée du ventilateur.

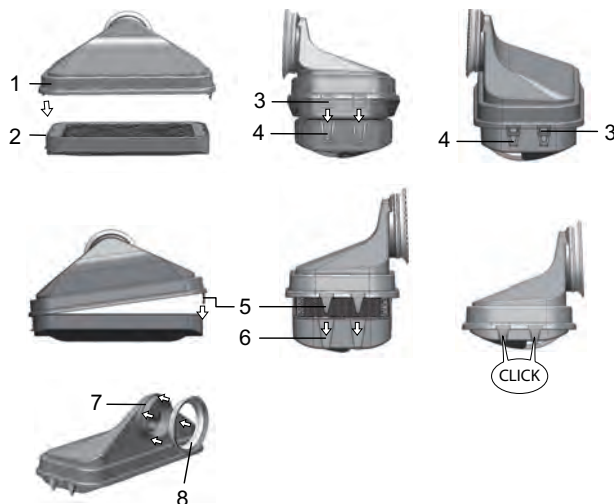

Figure 3-3. Filtre HEPA et boîtier de filtre à air

Les instructions pour l'activation du filtre HEPA sont données au chapitre „[Configuration HEPA](#)” à la [page 6-18](#).

Le guidage d'air achemine le flux d'air du ventilateur le long de la paroi arrière (Figure 3-4, 3) vers le plafond de l'espace utile et assure une répartition optimale de la température. En même temps, il achemine les gaz du process entrant dans l'espace utile et assure un mélange optimal des gaz.

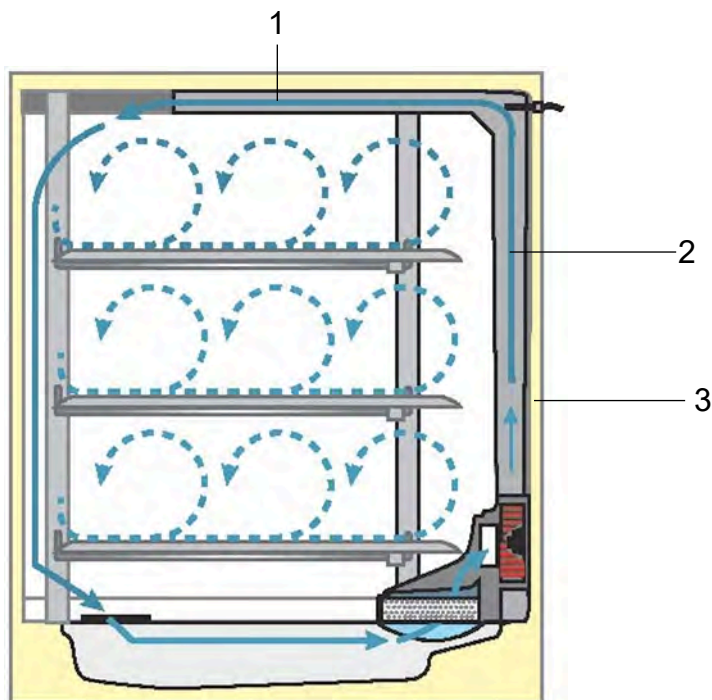

Figure 3-4. Guidage d'air (Air duct)

Le guidage d'air se compose de deux raccords constitués d'acier inoxydable électropoli ou de cuivre :

1. Conduite (Figure 3-4, 1)
2. Conduite (Figure 3-4, 2)
3. Paroi arrière de l' (Figure 3-4, 3)

Le guidage d'air et le filtre HEPA peuvent être montés et démontés sans outil.

Alimentation en gaz

Remarque

Veuillez noter que le diamètre intérieur du tube de gaz pour le Vios iDx 165/255 doit être de 3,175 mm.

Alimentation en CO₂

L'espace utile est alimenté en CO₂ afin d'assurer les conditions de croissance nécessaires aux cultures cellulaires et tissulaires.

Le pH des milieux de cultures à tampon de bicarbonate dépend significativement de la teneur en CO₂ dans l'atmosphère de l'espace utile.

La teneur en CO₂ dans l'atmosphère de l'espace utile peut être régulée dans la plage allant de 0 à 20 %.

Le CO₂ utilisé doit présenter l'une des caractéristiques de qualité suivantes :

- Pureté min. 99,5 %
- Gaz de qualité médicale.

Description de l'appareil

Atmosphère au sein de l'espace utilisable

Alimentation en O₂

Pour exploiter l'incubateur à CO₂ avec une teneur en oxygène supérieure à 21 %, il faut alimenter l'espace utilisable en oxygène (en option).

La teneur en O₂ dans l'atmosphère de l'espace utile peut être réglée dans la plage allant de 21 % à 90 %.

Si l'on travaille avec des concentrations en oxygène plus élevées, les instructions de protection incendie dans la „Préface” à la [page 0-1](#) et au chapitre „Remarques de sécurité relatives aux gaz utilisés” à la [page 0-11](#) doivent être respectées.

Alimentation en N₂

Pour baisser la teneur en oxygène pendant l'exploitation à une valeur inférieure à 21 % (teneur en oxygène de l'air), il faut alimenter l'espace utile en azote.

En fonction des caractéristiques du capteur, la teneur en O₂ de l'atmosphère de l'espace utile peut être contrôlée de cette manière.

Contact de porte

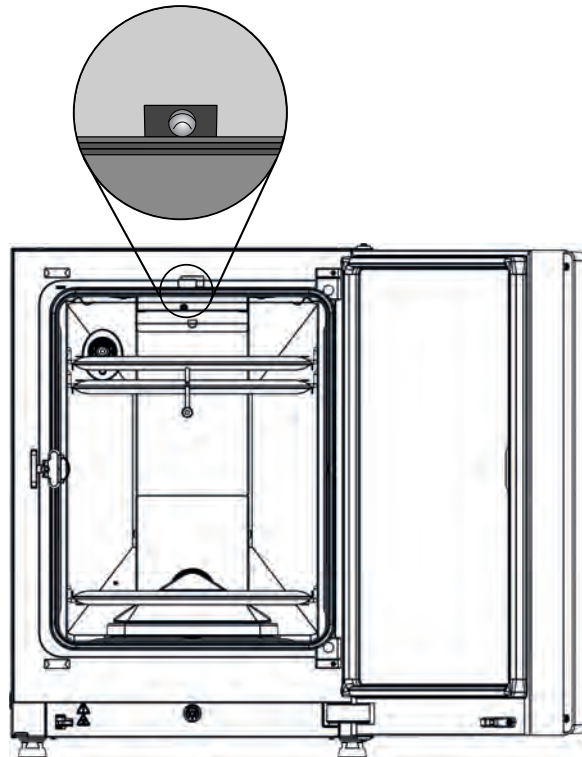

Figure 3-5. Contact de porte

Un contact de porte est installé au niveau du bord supérieur de l'ouverture de l'espace utile. Lorsque le contact est activé par l'ouverture de la porte vitrée, les processus de chauffage et d'alimentation en gaz de l'espace utile sont interrompus. La zone de commande affiche un message correspondant à cet état. Si la porte reste ouverte plus de 30 s, un signal acoustique bref est émis. Quand la porte reste ouverte plus de 10 minutes, un signal sonore est émis et le relais d'alarme se déclenche.

La porte extérieure ne peut être fermée que si la porte vitrée est correctement fermée.

Remarque

Version avec porte intérieure segmentée :

Pour les appareils avec porte intérieure segmentée en option, la fonction de contact de porte décrite ci-dessus est activée dès que la porte externe est ouverte.

Capteurs

Le panneau arrière de l'espace utile reçoit la pale de ventilation et les modules de capteurs :

- Capteur de saisie de la température de l'espace utile et de la protection contre la surélévation de la température (Figure 3-6, 1).
- Capteur d'O₂ (en option) pour mesurer le taux d'oxygène dans l'atmosphère de l'espace utile (Figure 3-6, 2).
- Capteur de CO₂ (en option) pour mesurer le taux de dans l'atmosphère de l'espace utile (Figure 3-6, 3). Selon la configuration, il faut installer à cet endroit un un capteur WLD TC180 ou un capteur IR IR180Si (option).
- Capteur d'HR pour enregistrer l'humidité de l'atmosphère de l'espace utile (Figure 3-6, 4) Le capteur d'HR (option) collabore avec le capteur WLD TCD180 pour fournir une compensation en humidité et n'est pas présent sur les unités présentant un capteur IR IR180Si.

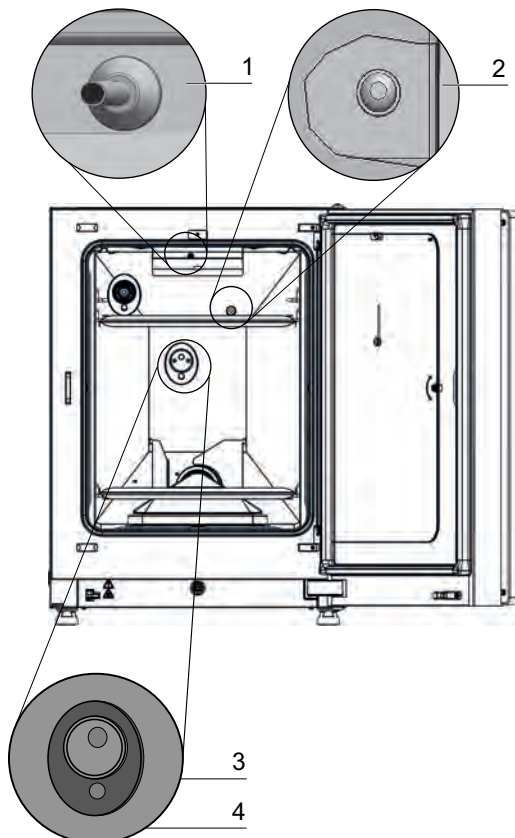

Figure 3-6. Capteurs de température, O₂, CO₂ et d'humidité

- Le capteur de niveau d'eau (Figure 3-7, 1) avertit l'utilisateur que le réservoir d'eau (Figure 3-7, 2) doit être rempli. Si le réservoir d'eau chute à 0,5 l, le message **Error - RH - No water** (Erreur - HR - Pas d'eau) s'affiche dans le champ **HR** de l'écran (voir également „Messages d'erreur” à la page 6-42).

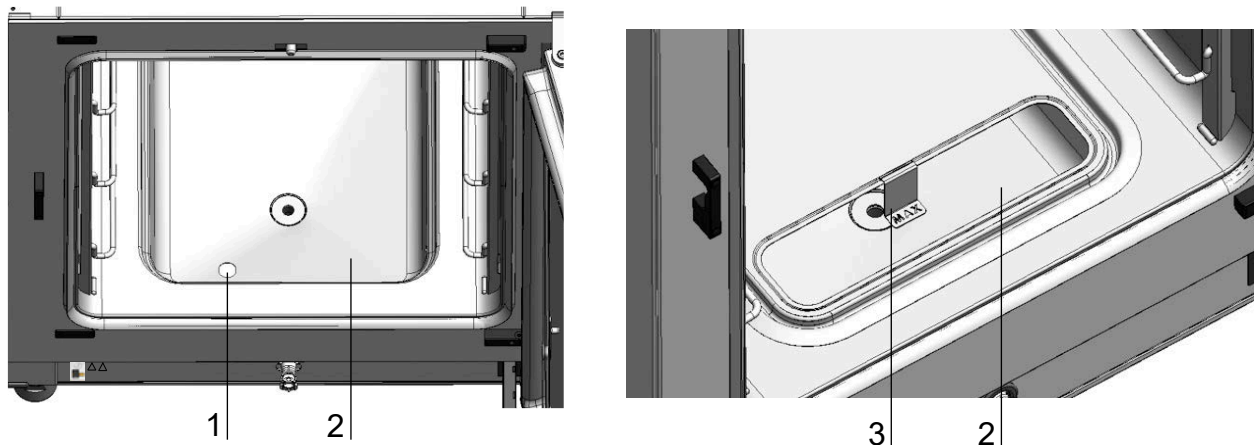

Figure 3-7. Capteur de niveau d'eau

- En outre, il existe un affichage mécanique/optique pour le niveau d'eau maximal en tant qu'aide pour le remplissage (voir Figure 3-7, 3).

Le capteur de température de l'espace utile ainsi que le capteur de CO₂ et le capteur d'O₂ (en option) font partie du système de régulation de l'appareil. Les valeurs mesurées sont comparées avec les valeurs de consigne sélectionnées. Grâce à ces données, le système régule le chauffage et l'alimentation en CO₂/O₂/N₂.

Le ventilateur assure un mélange des gaz injectés avec l'air humidifié et une répartition équilibrée de l'atmosphère au sein de l'espace utile.

La protection contre la surélévation de la température est programmée par défaut lors de la fabrication et ne peut être modifiée que par le personnel d'entretien qualifié. Elle protège les cultures stockées d'un échauffement trop élevé.

En cas de dépassement de la température de consigne de plus de 1 °C, la protection contre la surélévation de la température est activée et la température de l'espace utile est automatiquement réduite à la valeur de consigne sélectionnée. Le mode incubation peut ainsi se poursuivre en cas de défaut. Chaque activation de la protection contre la surchauffe déclenche également un signal d'avertissement optique. Quand la protection contre la surélévation de la température est activée :

- un message d'erreur (temp. valeur réelle ext.) et un signal sonore sont envoyés,
- le relais d'alarme se déclenche.

Quand le message d'erreur est acquitté, l'icône sur-température est affichée sur l'écran et le champ d'affichage de la température devient rouge indiquant ainsi que la protection contre la sur-température est activée.

Interfaces d'alimentation

Interfaces standard

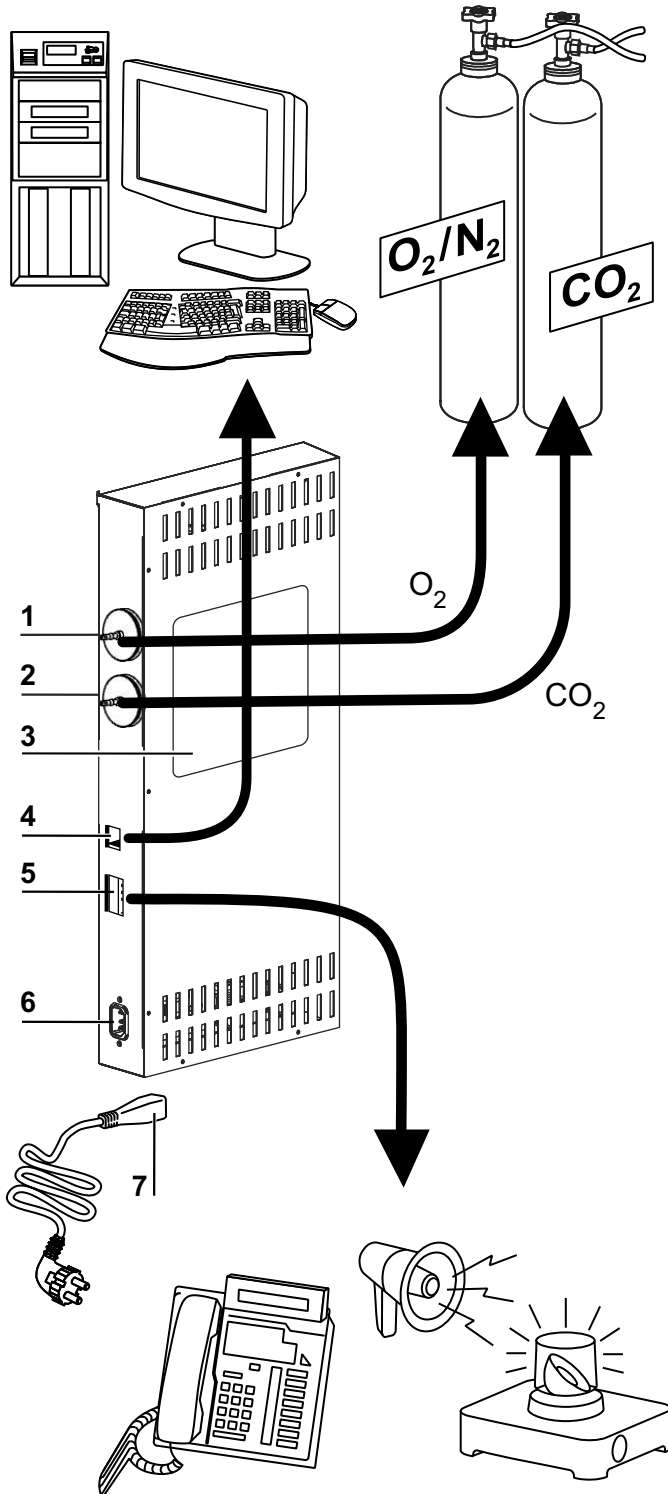

Figure 3-8. Interfaces de l'appareil (côté droit du coffret de commande)

Tous les raccords d'alimentation se trouvent dans l'interface d'alimentation (armoire électrique) sur la face arrière de l'appareil.

Sur le côté droit (Figure 3-8) du coffret de commande, se trouvent les connecteurs pour l'équipements de base, ainsi que certains éléments en option:

1. Connecteur d'O₂
2. Connecteur du CO₂
3. Plaque signalétique
4. Interface USB
5. Contact d'alarme
6. Raccordement électrique
7. Prise électrique

Interfaces optionnelles

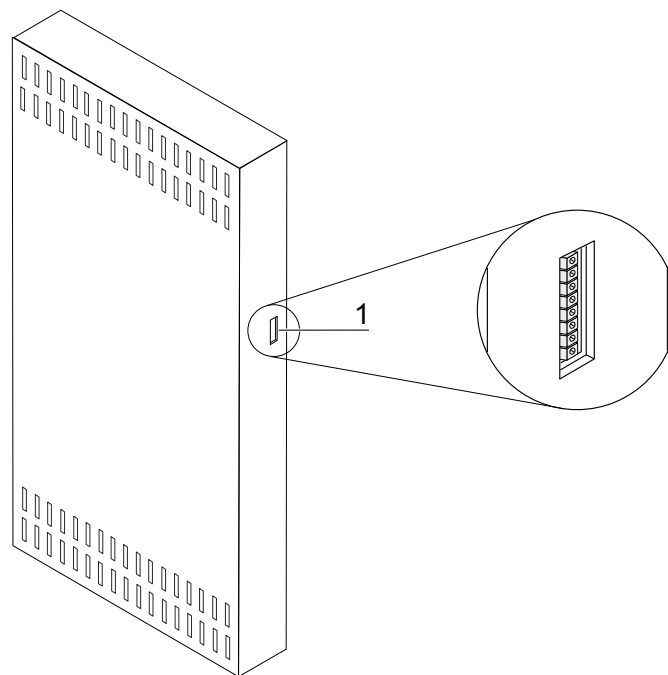

Figure 3-9. Interfaces optionnelles de l'appareil (côté droit du boîtier de commande)

Les connecteurs sur le côté gauche (Figure 3-9) n'existent que sur les appareils avec les options correspondantes :

1. Interface 4...20 mA (en option)

Raccordements de gaz

Les conduites d'alimentation en gaz entre l'appareil et l'unité d'alimentation en gaz est assuré par les tuyaux de raccordement fournis avec l'appareil. L'alimentation en CO₂ et O₂/N₂ de l'appareil se fait par la tubulure de raccordement (Figure 3-8, 2 et 3, ainsi que Figure 3-9, 3). Tous les gaz de processus doivent être alimentés à l'appareil à une pression fixée, pré-établie, non modifiable, située dans la plage allant de min. 0,8 à max. 1,0 bar.

Avant d'entrer dans l'espace utilisable, les gaz traversent un filtre d'entrée, qui présente un taux de rétention de 99,998 % par rapport à une taille de particule de 0,3 µm.

La figure présente le raccordement combiné de gaz (en option).

Plaque signalétique

La plaque signalétique (Figure 3-8, 4) contient des informations relatives à l'alimentation en gaz, à l'affectation des raccords de contact d'alarme et à la protection électrique de l'appareil.

Interface USB

L'interface USB (Figure 3-8, 5) permet la connexion de l'incubateur à un ordinateur. Cette liaison - USB 1.1 / USB 2.0 / USB 3.0 compatible haute vitesse - permet d'accéder rapidement (même temporairement) aux paramètres les plus importants (température, concentration en CO₂/O₂/N₂, codes d'erreur, etc.).

Interface 4-20 mA

L'interface 4-20 mA optionnelle (Figure 3-9, 2) convertit les valeurs numériques réelles affichées de la température, de la concentration en CO₂ et O₂ (optionnel) en un courant de sortie continu de 4 - 20 mA. Pour cela, on utilise un microprocesseur associé à un convertisseur A/N 4 canaux. Le convertisseur A/N possède une résolution de 16 bits par canal soit 65 536 incréments.

Sur cette interface, il est possible de raccorder chez le client divers instruments de mesure externe avec des entrées 4 - 20 mA p. ex. le Thermo Scientific Smart-View Wireless Monitoring System (ne fait pas partie de la livraison).

Les signaux de sortie sont indiqués dans le tableau ci-après :

Canal n°	Paramètres affichés (valeur réelle)	Résolution	Plage de détection	Signal de sortie
1	Température	0,08 mA/°C	0...200 °C	4...20 mA
2	Concentration en CO ₂	0,8 mA/%	0...20 % CO ₂	4...20 mA
3	Concentration en O ₂ *	0,16 mA/%	0...100 % O ₂	4...20 mA
4	Libre			

Les paramètres marqués d'un * sont affichés seulement si les options correspondantes existent.

Les valeurs de mesure sont gouvernées par la fonction suivante :

$$DV = MR * (OS - I_0) / (I_{max} - I_0)$$

DV = valeur affichée (en °C ou %)

MR = plage de mesure (en mA/°C ou mA/%)

OS = signal de sortie (en mA)

I₀ = 4 mA

I_{max} = 20 mA

La signification des signaux de sortie est expliquée dans le tableau suivant :

Courant	Signification
4 mA	La valeur mesurée est inférieure ou égale à la valeur minimale de la plage de mesure.
20 mA	La valeur mesurée est supérieure ou égale à la valeur maximale de la plage de mesure.
2 mA	L'appareil est entièrement fonctionnel, mais aucune valeur valide n'existe (p. ex. le capteur optionnel n'existe pas, l'appareil se trouve en phase de réchauffement ou autre).
0 mA	Erreur

Les quatre signaux de sortie 4 - 20 mA sont sortis sur un bloc de raccordement enfichable à 8 pôles (3,5 mm). Le contre-bloc correspondant fait partie de la livraison. L'affectation des broches figure dans le tableau ci-après.

Broche n°	Désignation du canal
1	Canal 1 : température
2	Canal 1 : masse
3	Canal 2 : CO ₂
4	Canal 2 : masse
5	Canal 3 : O ₂
6	Canal 3 : masse
7	Canal 4 : libre
8	Canal 4 : masse

Contact d'alarme

Remarque

Contact d'alarme :

Le contact d'alarme se déclenche pour toutes les erreurs signalées par les circuits de réglage (voir le chapitre Messages d'erreurs).

L'appareil peut être connecté à un système externe de rapport fourni par le client (par exemple, système téléphonique, système de gestion du bâtiment, alarmes optiques ou acoustiques).

À cet effet, l'appareil est équipé d'un contact d'alarme sans potentiel. Ce contact se trouve sur la boîte de commande sur l'arrière du dispositif ([Figure 3-8, 6](#)).

Raccordement électrique

Le raccordement au réseau de l'appareil se fait par l'intermédiaire d'un câble avec une prise mâle avec terre sur la prise femelle avec terre ([Figure 3-8, 7](#)).

Le raccordement au réseau doit être clairement reconnaissable par l'utilisateur et facile d'accès.

Composants de l'espace utile



ATTENTION

La cartouche du filtre HEPA résiste seulement à des températures jusqu'à 60 °C, n'est pas autoclavable et doit être démonté avant de lancer le cycle de stérilisation Steri-Run.

Chambre intérieure

L'espace utile de l'incubateur est conçu de telle sorte que toute contamination pouvant nuire à l'opération d'incubation, est exclue. Cela est obtenu en évitant la formation d'eau de condensation et utilisant un système de filtration HEPA monté dans l'espace utile, qui protège la réserve d'eau utilisée pour le procédé d'humidification sans pour autant limiter la surface utile destinée à l'incubation des cultures et assure une qualité d'air de type salle blanche conformément à ISO 5.

Matériau de la chambre interne

La version standard est équipée d'une chambre interne composée d'acier inoxydable électropoli ou de cuivre à 100 %.

Selon le matériau du caisson intérieur, les composants de l'espace utile tels que le guidage d'air et le système d'étagères sont également produits à partir du même inox ou cuivre.

Le boîtier de filtre à air pour le filtre HEPA est en matière plastique résistant aux températures ; celui-ci doit rester en place, lorsque la routine de décontamination est en cours.

Remarque

Oxydation des pièces en cuivre :

L'exposition à la chaleur et à l'humidité entraîne l'oxydation du matériau en cuivre à 100 % de la chambre interne. Les pièces en cuivre se colorent lors des cycles d'essai au moment du contrôle de l'appareil.

Ne pas retirer la couche d'oxyde lors du nettoyage de routine, car l'effet antimicrobien du cuivre s'intensifie par la patine oxydée.

Les composants du système d'étagères, le boîtier de filtre à air, le guidage d'air et le couvercle du réservoir d'eau peuvent être démontés facilement sans outil, si bien que pour le nettoyage et la désinfection manuelle de l'appareil, il ne reste plus qu'un caisson intérieur de surface réduite facile à traiter.

Porte vitrée ou la porte interne segmentée optionnelle

La version standard de Vios iDx 165/255 l'appareil est équipée d'une porte à verrouillage unique, composée d'une seule panneau en verre de sécurité.

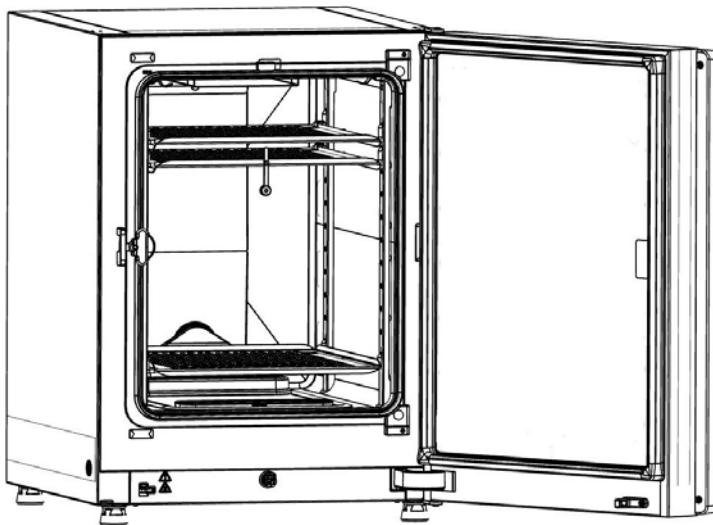

Figure 3-10. Vios iDx 165/255 avec porte vitrée

Les appareils équipés de la porte interne segmentée optionnelle présentent un risque de contamination bien inférieur en raison des sections nettement plus petites d'ouverture lorsque l'on accède aux cultures et des temps plus courts de récupération des paramètres d'incubation :

- Température de l'espace utile,
- Concentration en CO₂
- Concentration en O₂/N₂,
- Humidité relative

Les portes internes segmentées suivantes sont disponibles en tant que variants optionnels :

- Vios iDx 165 : porte interne n trois parties (voir [Figure 3-11](#)), porte interne en six parties avec Cell Locker optionnelle (voir [Annexe](#))
- Vios iDx 255 : porte interne en six parties

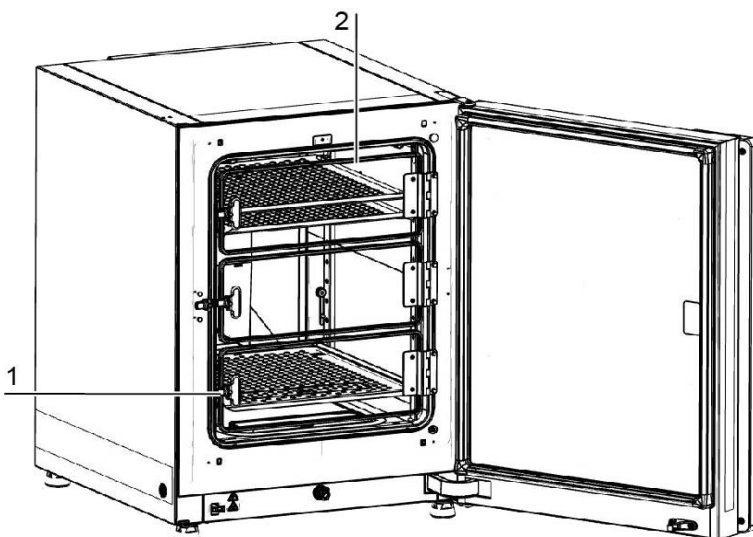

Figure 3-11. Vios iDx 165 avec porte interne en trois parties

Chaque porte vitrée de la porte interne segmentée ([Figure 3-11](#), 2) possède son propre verrouillage ([Figure 3-11](#), 1).

Réservoir d'eau

Le réservoir d'eau est intégré dans le sol de la chambre interne et est séparé de l'espace utile par un couvercle. Une évacuation par le fond ([Figure 3-12](#), 2) dans la partie avant du réservoir d'eau permet de vider l'eau rapidement via la vanne de vidange et de remplissage ([Figure 3-12](#), 3) située sur la partie avant de l'appareil.

Dans la partie avant du couvercle du réservoir d'eau, est monté un pré-filtre ([Figure 3-12](#), 4). Le pré-filtre se compose d'un treillis métallique double avec un contour en silicone. Il peut être autoclavé et résiste aux températures. Le pré-filtre doit rester dans l'appareil pendant le cycle de stérilisation Steri-Run, mais il est retiré pour le remplissage du réservoir d'eau.

D'autres informations sur le remplissage avec la porte interne en six parties sont données dans [l'annexe](#)

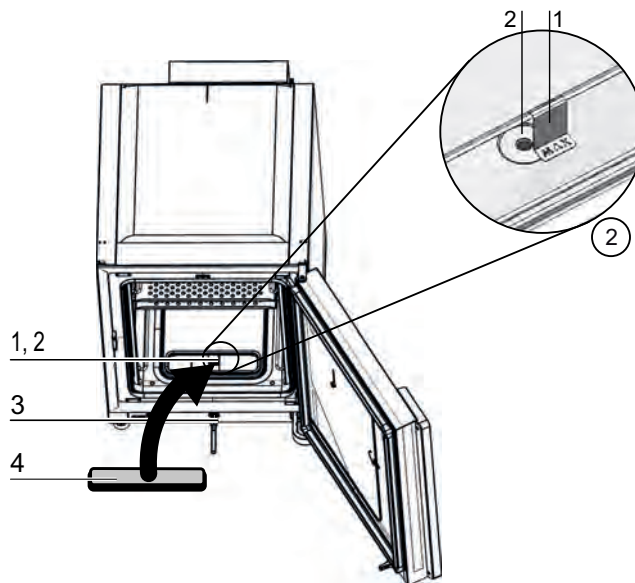

Figure 3-12. Réservoir d'eau

Le réservoir d'eau est surveillé par le capteur de niveau d'eau décrit dans le paragraphe „Capteurs” à la [page 3-12](#) .

Un indicateur de niveau de remplissage marqué « MAX » ([Figure 3-12](#), 1) est suspendu dans le réservoir d'eau pour indiquer le niveau maximal de remplissage. La quantité de remplissage maximale du réservoir d'eau est de 3 litres.

Afin de limiter les variations de l'atmosphère de l'espace utile à un niveau le plus bas possible lors du changement de l'eau pendant le processus d'incubation, l'appareil dispose à l'avant d'une purge rapide. En branchant le flexible de vidange joint à la livraison sur le robinet d'évacuation rapide, la vidange d'eau immédiate est déclenchée.

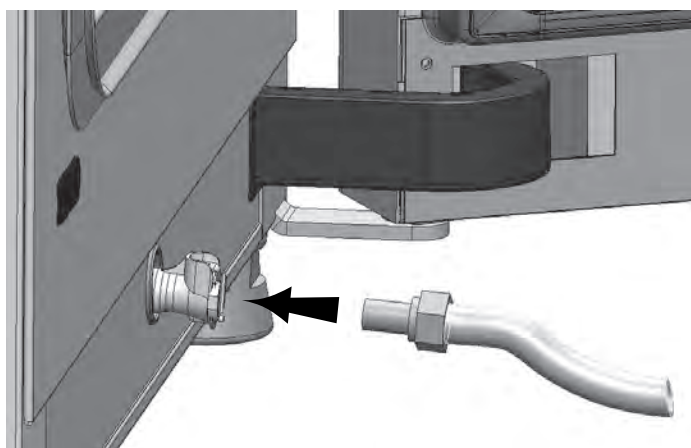

Figure 3-13. Vanne de vidange et de remplissage du réservoir d'eau

Procédure de remplissage d'eau

L'incubateur peut être rempli d'eau à l'aide d'un entonnoir de remplissage via le robinet d'eau.



Figure 3-14. Entonnoir

1. suspendre les crochets du dispositif de remplissage dans les œillets des portes vitrées (voir ci-dessus).
2. Connecter le tube à la vanne de vidange et de remplissage.

L'entonnoir de remplissage détermine la différence de niveau d'eau dans l'incubateur selon le principe des vases communicants. Le volume minimal s'élève à 0,5 litre, le volume maximal à 3 litres. L'entonnoir contient environ 0,4 litre d'eau.

3. Insérer l'entonnoir dans la vidange.
4. Attendre que le niveau d'eau se soit stabilisé afin de pouvoir le lire.
5. Pour permettre un remplissage par gravité, remplir l'entonnoir jusqu'au maximum avec de l'eau stérile distillée. Cette étape peut devoir être répétée à plusieurs reprises.
6. Ajouter de l'eau jusqu'à ce que le marquage de niveau maximal est atteint.

Systeme de chauffage

Un système de chauffage de surface sert à chauffer l'espace utile. L'arrangement des éléments de chauffage évite la condensation au-dessus du réservoir d'eau. La porte extérieure de l'appareil et le contour de l'ouverture de la porte sont également chauffés. La chaleur qui irradie sur la porte interne vitrée évite la condensation.

De cette manière, l'espace utile reste toujours visible en dépit de l'humidité élevée.

Ouvertures sur la paroi arrière

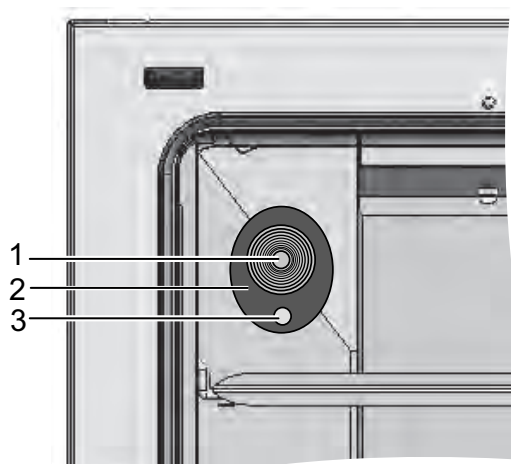

Figure 3-15. Ouvertures sur la paroi arrière

L'ouverture de tuyau avec insert (Figure 3-15, diamètre 42 mm), qui peut être fermée avec un bouchon (Figure 3-15, 1) permet l'installation de câbles, tuyaux ou capteurs supplémentaires dans l'espace utile de l'appareil.

L'ouverture d'équilibrage de pression (Figure 3-15, 3) sous le port d'accès dans la paroi arrière de l'appareil permet la compensation de pression entre l'espace utile de l'appareil et le local.

Remarque

Conditions de fonctionnement :

En cas d'utilisation d'appareils auxiliaires dans l'espace utile de l'incubateur à CO₂, il faut observer les exigences concernant les conditions d'environnement (cf. tableau). L'énergie amenée dans l'espace utile exerce une influence sur le début de la plage de réglage de la température. L'introduction de sources supplémentaires de chaleur dans l'espace utile peut entraîner la formation de condensation (par exemple sur la porte en verre).

Apport d'énergie	Début de la plage de régulation de la température	
	généralités	Exemple : RT* = 21 °C
0 W	RT + 3 °C	24 °C
5 W	RT + 6,5 °C	27,5 °C
10 W	RT + 9,5 °C	30,5 °C
15 W	RT + 13 °C	34 °C
20 W	RT + 16 °C	37 °C

*RT = Température ambiante de la pièce

Système d'étagères

Figure 3-16. Éléments du système d'étagères

Les rails de soutien (Figure 3-16, 3) du système d'étagères doivent être perforés à intervalle de 42 mm. Les supports (Figure 3-16, 2) peuvent ainsi être utilisés avec n'importe quelle taille de récipient de culture. Un protecteur oscillant et un limiteur sont incorporés dans les étagères (Figure 3-16, 1) Les Vios iDx 165/255appareils sont livrés avec une étagère inférieure avec une garniture (Figure 3-16, 4). Le système d'étagères est discuté de manière détaillée au chapitre „Procédure de démarrage” à la page 4-1.

D'autres informations sur l'utilisation du système d'étagères avec la porte interne en six parties sont données dans l'annexe.

Kit de serrure de porte électromécanique

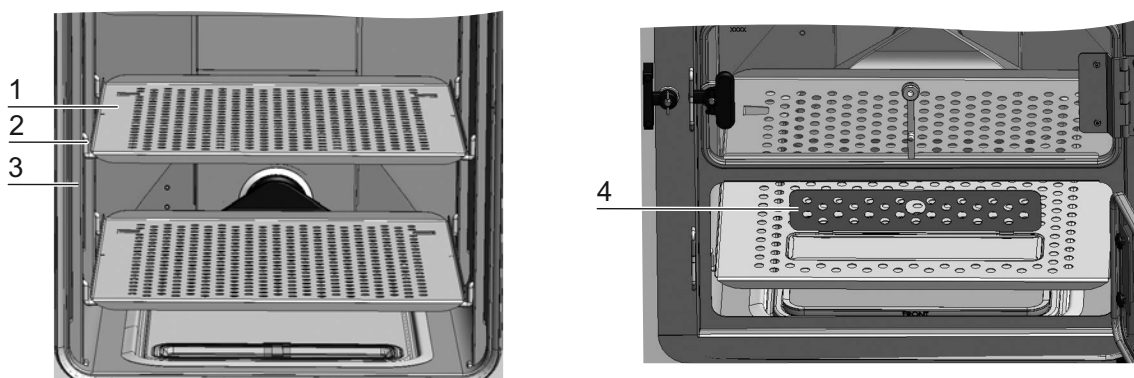
Le kit de serrure de porte électromécanique se compose d'une serrure rotative (détail A à la [Figure 3-17](#)) entraînée par un moteur intégré, d'un levier de déverrouillage d'urgence mécanique intégré (détail C) et d'un crochet de fermeture (détail B) monté à l'intérieur de la porte.

Le kit de serrure de porte est un dispositif de sécurité, qui empêche l'accès à l'espace utile de l'incubateur pendant le cycle de stérilisation Steri-Run. Le dispositif de sécurité bloque la porte de l'incubateur dès que la température de l'espace utile atteint/dépasse 65 °C. À la fin du cycle de stérilisation Steri-Run, le kit de serrure de porte libère la porte peu de temps après que la température a chuté à moins de 65 °C.

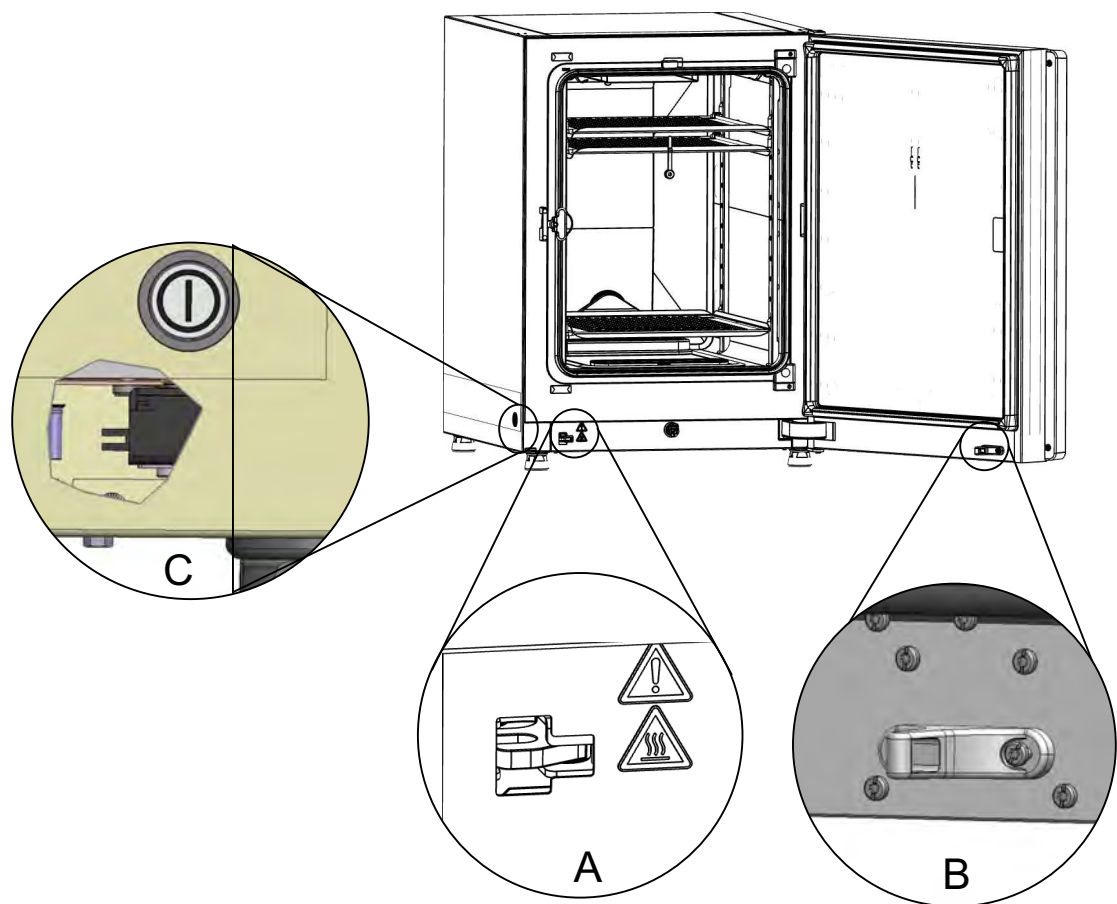

Figure 3-17. Levier de verrouillage de porte et déverrouillage d'urgence

En cas de panne de courant, le levier reste dans sa position actuelle. Une fois le courant rétabli et la routine de décontamination poursuivie, le levier déverrouille automatiquement la porte dès que la température descend en dessous de 65 °C. Si nécessaire, la porte peut être déverrouillée à tout moment en tirant le levier de déverrouillage d'urgence (C) vers le panneau latéral. Le levier de déverrouillage d'urgence se trouve sur la face inférieure de l'incubateur, à côté de l'interrupteur principal. Le détail C de la [Figure 3-17](#) montre une vue en coupe au travers de la paroi latérale pour illustrer la position du levier

Procédure de démarrage

Table des matières

- „Laisser l'appareil s'adapter aux conditions ambiantes” à la page 4-2
- „Préparation de l'espace utile” à la page 4-2
- „Monter l'indicateur de niveau « MAX » et le préfiltre” à la page 4-3
- „Guidage d'air (Air duct)” à la page 4-4
- „Installation du système d'étagères” à la page 4-8
- „Vios iDx 255 Étagères demi-largeur (en option)” à la page 4-11
- „Raccordements des gaz” à la page 4-11
- „Raccordement électrique” à la page 4-14
- „Raccordement à l'interface USB” à la page 4-16
- „Connexion du contact d'alarme” à la page 4-16

Laisser l'appareil s'adapter aux conditions ambiantes

ATTENTION



Laisser l'appareil s'adapter aux conditions ambiantes !

Avant la mise en service, il faut que l'appareil s'adapte aux conditions ambiantes.

- Avant de l'allumer, laisser l'instrument au repos pendant environ 2 h dans le local opérationnel à la température ambiante de fonctionnement attendue.
- Ouvrir les portes de l'instrument.

Préparation de l'espace utile



ATTENTION

Respecter les instructions et les spécifications techniques des manuels livrés avec les pièces de rechange ou les accessoires. Les instructions ou les spécifications techniques peuvent différer de celles figurant dans ce manuel.

Remarque

Désinfection :

Les détails relatifs au nettoyage et à la désinfection de l'appareil sont donnés dans un chapitre distinct (voir „[Nettoyage et désinfection](#)” à la [page 8-1](#)).

Lors de la livraison, l'incubateur à CO₂ n'est pas stérile. Avant la procédure de démarrage, l'appareil doit être nettoyé et désinfecté.

A cet effet, les éléments de l'espace utile énumérés ci-dessous doivent préalablement être nettoyés et désinfectés :

- Rails de supports
- Étriers de support
- Préfiltre
- Guidage d'air (Air duct)
- Boîtier de filtre à air
- Tablettes à insérer
- Surfaces de l'espace utile
- Joint de la porte vitrée
- Porte vitrée/porte interne segmentée

Monter l'indicateur de niveau « MAX » et le préfiltre

L'indicateur de niveau « MAX » et le préfiltre peuvent être installés sans outil :

1. Vérifier si le flexible de la vanne de vidange et de remplissage (Figure 4-2, 3) est débranché.
2. Vérifier si l'évacuation d'eau (Figure 4-2, 2) dans la partie avant du réservoir d'eau est libre. Celle-ci sert à vider rapidement l'eau via la vanne de vidange/remplissage (Figure 4-2, 3) située dans la partie avant de l'appareil.
3. Accrocher l'indicateur de niveau « MAX » (Figure 4-1, 1) dans la fente du couvercle du réservoir d'eau prévue à cet effet (Figure 4-1, 5).

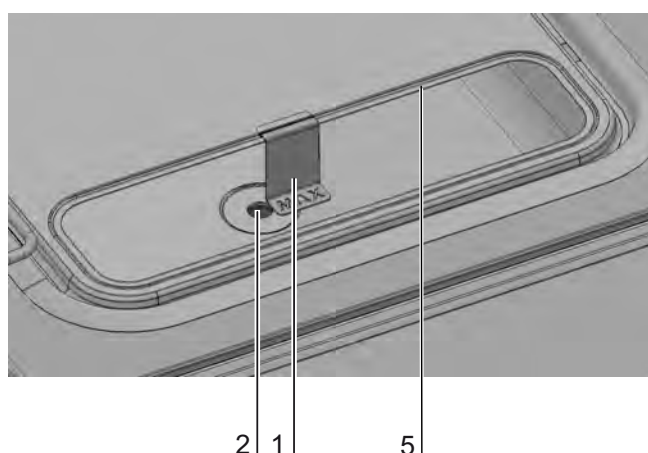

Figure 4-1. Indicateur de niveau « MAX »

4. Monter le préfiltre (Figure 4-2, 4) dans le couvercle du réservoir d'eau.

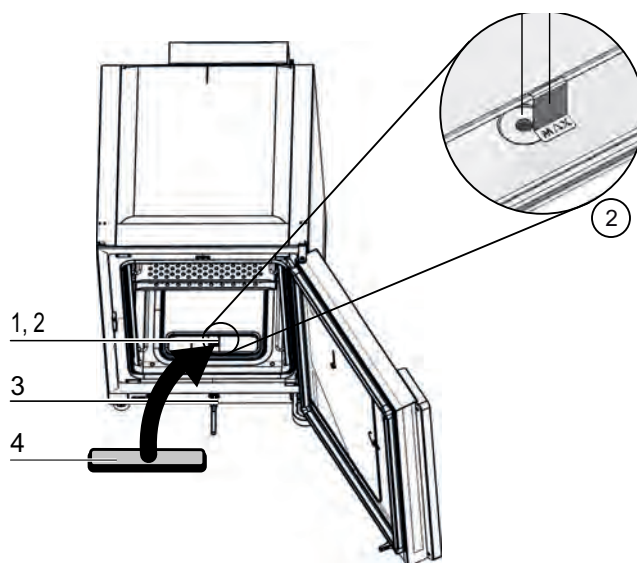

Figure 4-2. Indicateur de niveau « MAX » et préfiltre

Guidage d'air (Air duct)

Composants du guidage d'air

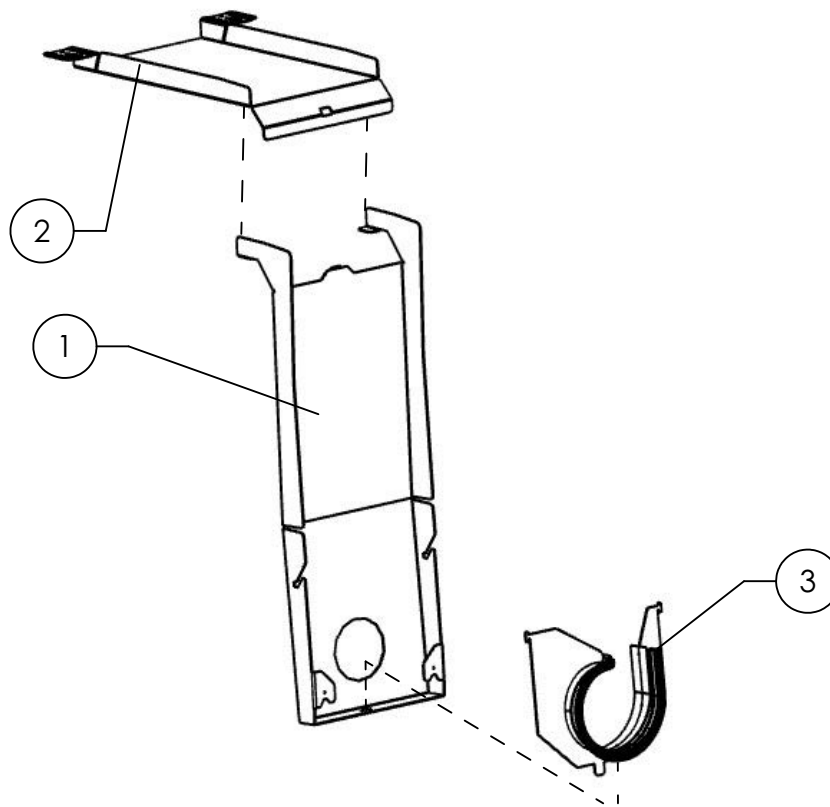

Figure 4-3. Pièces du guidage d'air Vios iDx 165/255

Pos.	Nom
1	LLB paroi arrière (les pièces de rechange comprennent 3 et 4)
2	LLB conduite de plafond
3	Plaque du compresseur avec profil de joint en spirale

Installer le guidage d'air

Remarque

Pour les versions Vios iDx 165, ne pas retirer les joints du guidage d'air avant l'installation de la paroi arrière. Les guidages d'air sur la paroi arrière sont importants pour corriger le flux d'air dans les versions Vios iDx 165 Avec chambre interne en inox.

1. joindre la partie supérieure (Figure 4-4, 1) du guidage d'air à la partie arrière (Figure 4-4, 2) conformément à la Figure 4-4, étapes A à E. Dans le même temps, s'assurez que la languette de positionnement sur la partie arrière s'insère dans le trou carré correspondant dans la partie de base de l'étape C à la Figure 4-4.

2. Monter l'âme du pied de la paroi arrière (Figure 4-4, 2) sur les deux goujons à tenon de la paroi arrière et basculer le guidage d'air en arrière.
3. Faire coïncider les trous sur les côtés de la partie supérieure (Figure 4-4, G) dans les vis dans le plafond de l'espace utile.

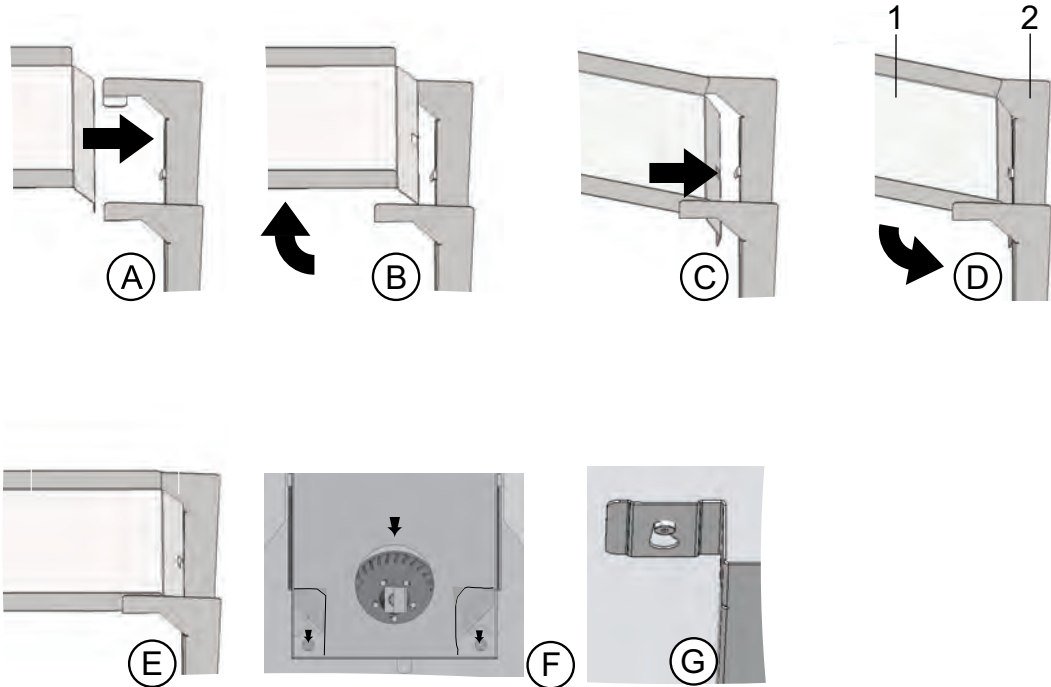

Figure 4-4. Assembler le guidage d'air

Procédure de démarrage

Monter le filtre HEPA et le couvercle du réservoir d'eau

Monter le filtre HEPA et le couvercle du réservoir d'eau

Le filtre HEPA (Figure 4-5, 2) est inséré dans le boîtier du filtre à air (Figure 4-5, 1) par le dessous. Le boîtier du filtre à air repose sur une base sur le couvercle du réservoir d'eau (Figure 4-6, 2) et est poussé dans l'entrée du ventilateur.

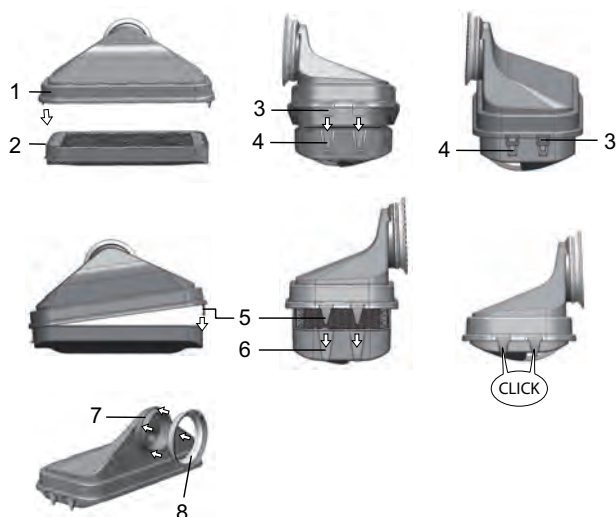

Figure 4-5. Assembler le filtre HEPA et le boîtier de filtre à air

1. Poser le filtre HEPA (Figure 4-5, 2) sur la surface plate.
2. Incliner le boîtier de filtre (Figure 4-5, 1) vers la gauche et l'insérer avec les languettes sur le côté gauche (Figure 4-5, 3) dans les rainures correspondantes du filtre HEPA (Figure 4-5, 4).
3. Insérer les languettes (Figure 4-5, 5) sur le côté droit du boîtier de filtre dans les rainures (Figure 4-5, 6) sur le filtre HEPA.
4. Insérer le joint (Figure 4-5, 8) dans la rainure (Figure 4-5, 7) sur la tubulure du boîtier de filtre et presser pour le fixer.
5. Monter le boîtier de filtre (Figure 4-6, 1) sur la base (Figure 4-6, 2) du couvercle du réservoir d'eau.

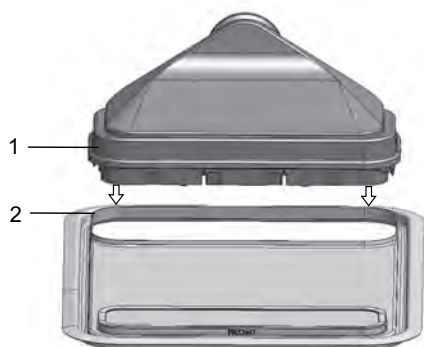

Figure 4-6. Monter le boîtier du filtre à air sur le couvercle du réservoir d'eau

6. Placer le couvercle du réservoir d'eau sur le sol de l'esp
7. Soulever le couvercle du réservoir d'eau sur le devant et glisser en direction de la paroi arrière (Figure 4-7, 1).

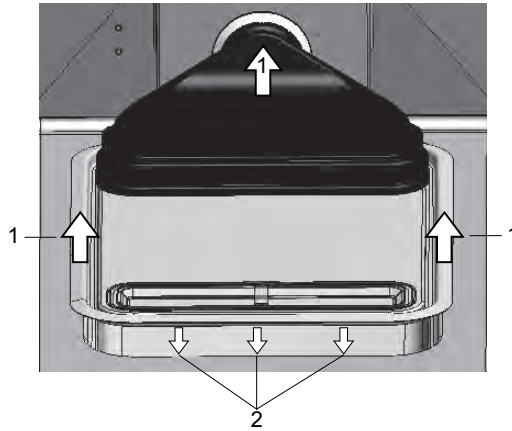

Figure 4-7. Installer le boîtier de filtre à air

8. Pousser le couvercle du réservoir d'eau vers l'arrière jusqu'à son arrêt. Le couvercle glisse dans sa position finale dans le réservoir et la tubulure du boîtier du filtre à air dans la sortie du ventilateur.
9. Glisser le bord d'attaque du couvercle du réservoir d'eau dans le réservoir (Figure 4-7, 2). La tubulure du boîtier du filtre à air glisse dans la sortie du ventilateur.

Installation du système d'étagères

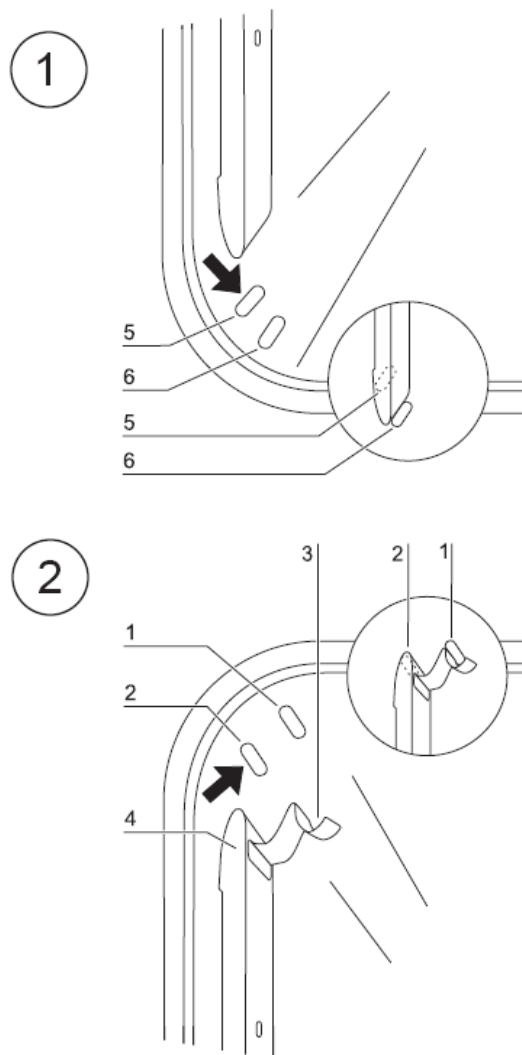

Figure 4-8. Montage/démontage du système d'étagères

L'installation du système d'étagères ne nécessite aucun outil. Les montants de fixation sont tenus par des ressorts.

Montage / démontage des montants de fixation

Les montants sont glissés latéralement via les encoches et sont fixés par les encoches. Les ressorts de maintien doivent être orientés vers le haut.

1. Placer les montants (Figure 4-8, 4) sur l'encoche inférieure (Figure 4-8, 6) et le rabattre vers la paroi latérale de l'espace utile de sorte que le montant repose au-dessus des deux encoches.
2. Presser le ressort (Figure 4-8, 3) derrière l'encoche supérieure (Figure 4-8, 1).

3. Pour retirer les montants, tirer le ressort de verrouillage (Figure 4-8, 3) sur la languette vers le bas, en dehors des encoches (Figure 4-8, 1) et retirer le montant.

Installation des supports d'étagères

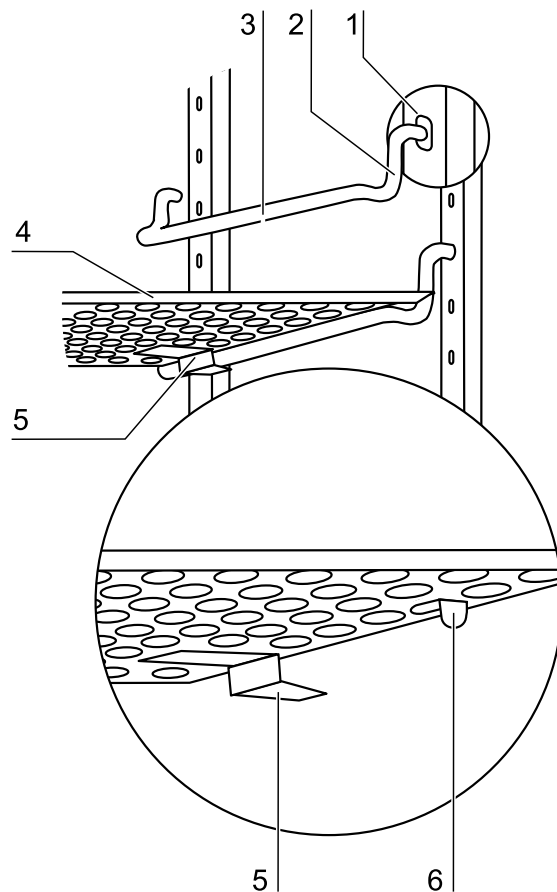

Figure 4-9. Installation des supports d'étagères

1. Insérer les supports d'étagères (Figure 4-9, 3 + 2) dans la perforation du montant (Figure 4-8, 1) de sorte que la tige de support (Figure 4-8, 3) pointe vers le bas.
2. Les deux pièces verticales (Figure 4-8, 2) des supports d'étagères doivent reposer contre le montant.

Installation des étagères :

1. Glisser les étagères avec la protection antibasculement (Figure 4-9, 5) sur le support d'étagères, vers l'arrière de l'appareil. Le dispositif antibasculement sert également de dispositif de glissement de l'étagère.
2. Soulever légèrement l'étagère de sorte que le limiteur (Figure 4-9, 6) puisse être guidé au-dessus du support d'étagère.

3. S'assurer que le support d'étagère entre librement dans les deux dispositifs antibasculement.

Remarque

Insérer l'étagère avec le dispositif de remplissage (eau) en la position la plus basse de l'incubateur Vios iDx 165.
Pour la porte interne en six parties, les supports d'étagères ne sont insérés que dans les trous carrés, voir [l'annexe](#).

Mettre l'appareil à niveau



ATTENTION

Ne pas tourner les pieds de plus de 13 mm.

1. Poser un niveau à bulle sur l'étagère centrale ou sur le récepteur de rouleaux.
2. Utiliser une clé (36 cm) pour faire tourner le pied de l'appareil jusqu'à ce que l'étagère soit de niveau et perpendiculaire dans toutes les directions.
Le réglage de la hauteur des pieds de l'appareil se fait de gauche à droite et de l'arrière vers l'avant.

Vios iDx 255 Étagères demi-largeur (en option)

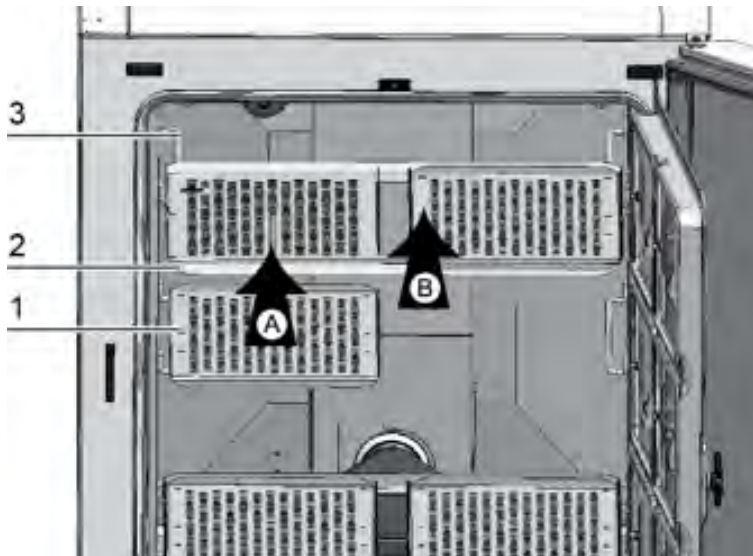

Figure 4-10. Montage des étagères demi-largeur

Si le Vios iDx 255 est équipé de la porte interne en six parties optionnelle et des étagères demi-largeur, trois cadres de support avec chaque fois deux étagères sont disposés sur les supports d'étagères des montants latéraux à la place des étagères en une pièce de l'équipement standard.

1. Insérer les deux étagères (Figure 4-10, 1) sur le cadre de support (Figure 4-10, 2) (étape A)
2. Fixer les cadres de support (Figure 4-10, 2) au support d'étagères (Figure 4-10, 3) (étape B)

Raccordements des gaz

Remarque

Qualité des gaz :

Les gaz doivent présenter au moins l'une de caractéristiques suivantes :

- Pureté min. 99,5 %
- Gaz de qualité médicale.

ATTENTION

Surpression !



Amener le gaz avec une pression de fonctionnement maximale de 1 bar.
En cas de pression supérieure, les soupapes de l'appareil risquent de ne plus fermer hermétiquement et la régulation de l'alimentation en gaz risque d'être perturbée.

Ajuster l'alimentation en gaz dans la plage de min. 0,8 bar à max. 1 bar et s'assurer que cette pression présélectionnée ne peut pas être modifiée !

Monter les tuyaux sous pression gazeuse

ATTENTION

Ouverture d'équilibrage de pression

Pour pouvoir assurer un équilibrage constant de la pression, il ne faut pas que l'ouverture d'équilibrage de pression soit raccordée à un système d'extraction d'air. Il ne faut ni prolonger ni dériver le tube de l'ouverture d'équilibrage de pression.

Remarque

Veuillez noter que le diamètre intérieur du tube de gaz pour le Vios iDx 165/255 doit être de 3,175 mm.

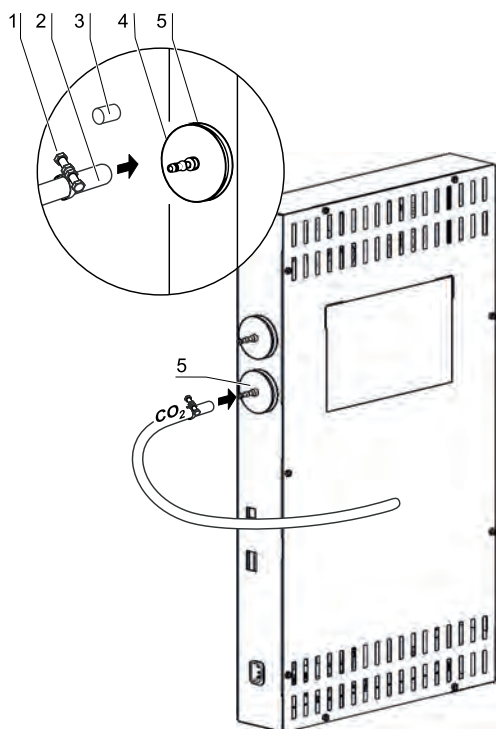

Figure 4-11. Monter les tuyaux sous pression gazeuse

L'arrivée du gaz de l'unité d'alimentation en gaz vers l'appareil s'effectue par l'intermédiaire des tuyaux flexibles sous pression gazeuse fournis avec l'appareil :

1. Fixer le tuyau sous pression gazeuse au port de raccordement de l'unité d'alimentation en gaz.
2. Retirer le capuchon protecteur (Figure 4-11, 3) du filtre de prise d'air.
3. Glisser le collier du tuyau (Figure 4-11, 1) sur le tuyau sous pression gazeuse (Figure 4-11, 2) et connecter le tuyau sous pression gazeuse au connecteur (Figure 4-11, 4) du filtre de prise d'air (Figure 4-11, 5).
4. Fixer le tuyau sous pression gazeuse au connecteur du filtre de prise d'air à l'aide du collier de tuyau.

Raccord pour gaz

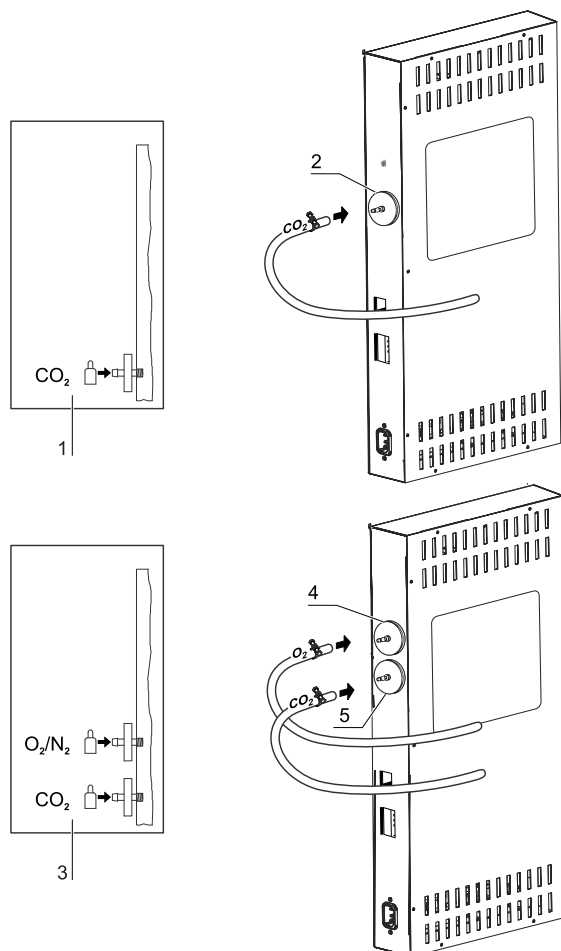

Figure 4-12. Raccord pour gaz

L'arrivée du gaz de l'unité d'alimentation en gaz vers l'appareil s'effectue par l'intermédiaire des tuyaux flexibles sous pression gazeuse fournis avec l'appareil :

Raccordement CO₂

- Sur les appareils à raccord CO₂, l'alimentation en gaz est raccordée au filtre d'entrée du gaz (Figure 4-12, 2) selon le schéma de raccordement (Figure 4-12, 1).

Raccord combiné de CO₂ et O₂/N₂(en option) :

En cas d'un raccord combiné CO₂/O₂/N₂, les tuyaux se raccordent selon le schéma de raccordement (Figure 4-12, 3) de la façon suivante :

- Raccorder l'alimentation en O₂/N₂ au filtre d'entrée de gaz (Figure 4-12, 4) supérieur,
- Raccorder l'alimentation en CO₂ au filtre d'entrée de gaz (Figure 4-12, 5) inférieur.

Remarque

Surveillance manuelle du gaz

Il faut vérifier le niveau de remplissage des bouteilles de gaz tous les jours.

Raccordement électrique

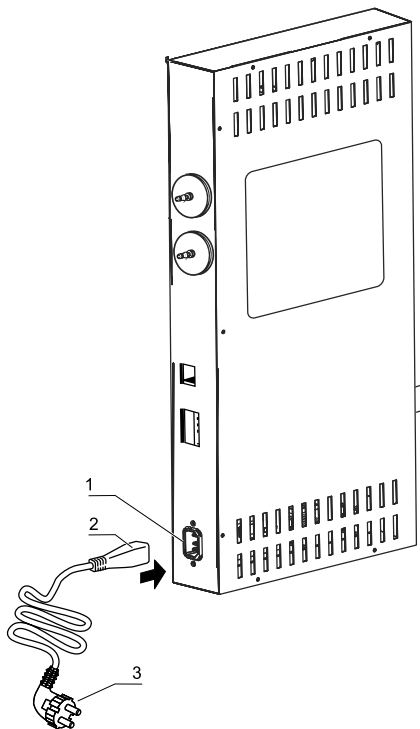

Figure 4-13. Raccordement électrique

DANGER



Décharge électrique !

Le contact avec des composants porteurs de courant peut provoquer un choc électrique mortel.

Vérifier le bon état des fiches et câbles électriques avant le branchement.

Ne pas utiliser des composants endommagés !

- Connecter l'appareil à un réseau électrique installé correctement et relié à la terre protégé par un disjoncteur de protection de circuit B 16.

Raccordement au secteur

DANGER



Le raccordement au réseau doit être clairement reconnaissable par l'utilisateur et facile d'accès. La prise de la ligne d'alimentation électrique sert de coupe-circuit pour tous les pôles.

DANGER



Pour garantir un fonctionnement sûr de l'appareil, utiliser le cordon d'alimentation d'origine. Pour toute question ou exigence, contacter votre organisation de service Thermo Fisher !

1. Avant de procéder au raccordement au réseau, vérifier si les valeurs de tension de la prise électrique correspondent aux indications figurant sur la plaque signalétique sur le côté gauche de l'interrupteur secteur de l'appareil. Si la tension (V) et le courant (A) ne correspondent pas aux valeurs données, ne surtout pas brancher l'appareil.
2. Entrer le connecteur mâle dans la prise au niveau du coffret électrique de l'appareil.
3. Insérer la fiche du câble dans une prise reliée à la terre et couplée de manière appropriée.
4. Veiller à ce que le câble de connexion avec le secteur ne soit pas soumis à des contraintes de traction ou de pression.

Raccordement à l'interface USB

Les appareils sont équipés en série d'une interface USB. La liaison au PC est établie à l'aide d'un câble USB 1- ou USB 2 disponible dans le commerce (côté incubateur : Connecteur USB de type B, côté PC : connecteur USB type A).

L'interface USB est conforme au standard USB 1.1 et ainsi compatible avec les standards USB 2.0 et 3.0 (full speed). Pour la communication de données entre l'ordinateur et l'incubateur via l'interface USB, il faut installer un pilote approprié sur l'ordinateur, si celui-ci n'est pas mis à disposition par la version Windows installée actuellement. L'installation du pilote est décrite dans „Communications de données” à la [page 12-1](#).

Connexion du contact d'alarme

Remarque

Travaux spéciaux

Thermo Scientific ne garantit la sécurité et le bon fonctionnement de l'appareil qu'à condition expresse que les travaux d'installation et de réparation soient exécutés par du personnel dûment qualifié.

Le raccordement de l'appareil à un système d'alarme externe doit être entrepris par des électrotechniciens ou des professionnels de la télécommunication compétents et agréés !

Fonction: En cas d'erreurs dans le système et les circuits de régulation de la température ou du gaz, le système de signalisation/surveillance raccordé émettra une alarme. Le contact sans potentialité (1 contact à deux directions) est dimensionné pour les circuits de courant suivants :

Relais d'alarme

Remarque

Structure du circuit

Le relais d'alarme se déclenche pour toutes les erreurs signalées par les circuits de réglage (voir le chapitre „Messages d'erreur” à la [page 6-43](#)).

Circuit électrique	Tension	Sécurité externe
Circuits de courant avec tension de réseau	250 V ~ max.	max. 6 A
Circuits de courant SELV (voir VDE 0100, Partie 410)	25 V ~ 60 V =	max. 2 A 1 A max.

Circuit électrique	Tension	Sécurité externe
Circuits de courant SELV E (voir VDE 0100, Partie 410)	50 V ~	1 A max.
	120 V =	0,5 A max.
État de fonctionnement	Contacts 3 - 2	Contacts 3 - 1
Mode contrôle du réseau « OFF » (Hors service)	X	O
Mode contrôle du réseau « ON » (En service)	O	X
Erreur contrôle du réseau « OFF » (Hors service)	O	X
Erreur contrôle du réseau « en service »	X	O
Légende : X : contact fermé / O : contact ouvert		

Exemple de raccordement :

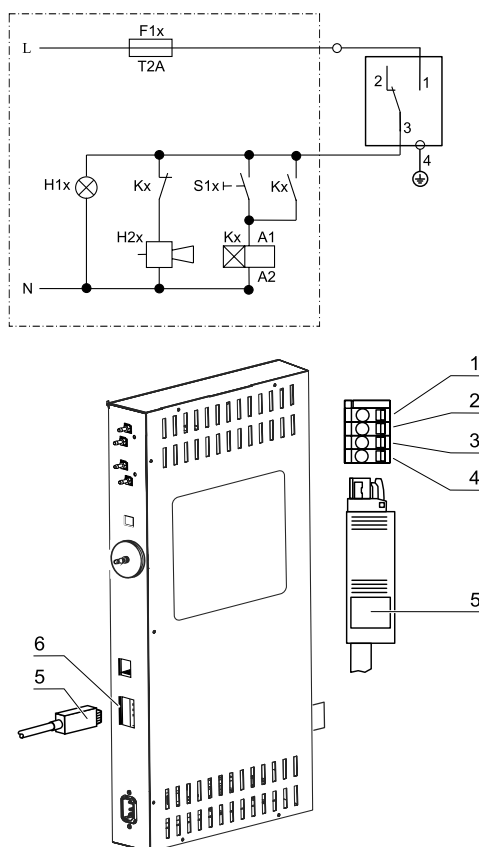

Figure 4-14. Exemple de raccordement du contact d'alarme

Remarque

La prise (Figure 4-14, 5) pour raccorder le câble n'est pas fournie lors de la livraison, mais elle peut être commandée séparément. Les valeurs de tension de fonctionnement et de protection des circuits électriques externes du système d'alarme sont énumérées dans le tableau ci-dessous.

1. Connecter les différents brins du câble de connexion (Figure 4-14, 1-4) selon les attributions du diagramme de raccordement (Figure 4-14).
2. Insérer la prise du câble de connexion (Figure 4-14, 5) au système d'alarme externe dans l'interface (Figure 4-14, 6) sur le boîtier de commande à l'arrière de l'appareil.

Raccorder l'interface 4 - 20 mA

Remarque

Travaux spéciaux

Thermo Scientific ne garantit la sécurité et le bon fonctionnement de l'appareil qu'à condition expresse que les travaux d'installation et de réparation soient exécutés par du personnel dûment qualifié.

Le raccordement de l'appareil à un système d'alarme externe doit être entrepris par des électrotechniciens ou des professionnels de la télécommunication compétents et agréés !

Remarque

Le rééquipement de l'interface des données de mesure 4 - 20 mA est réservé au service technique de Thermo Fisher Scientific.

La figure ci-après montre l'affectation de l'interface des données de mesure
4 - 20 mA :

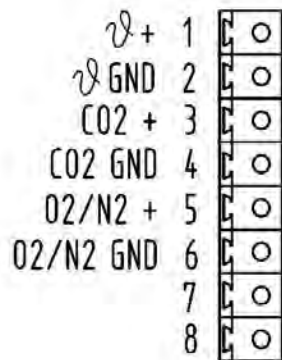

4...20mA

Figure 4-15. Affectation des broches de l'interface 4 - 20 mA

Fonctionnement

Table des matières

- „Préparation de l'appareil” à la [page 5-1](#)
- „Mise en régime d'exploitation” à la [page 5-3](#)
- „ ” à la [page 5-4](#)

Préparation de l'appareil



ATTENTION

L'appareil ne peut être autorisé à fonctionner que lorsque toutes les étapes principales de la procédure de démarrage ont été réalisées (voir „[Procédure de démarrage](#)” à la [page 4-1](#)).

Contrôle de l'appareil

Veillez inspecter l'état des composants avant de commencer à utiliser l'appareil lors d'un contrôle de l'appareil :

- Toutes les liaisons entre les tuyaux de gaz et les raccords/filtres doivent être étanches et protégées par des colliers de serrage.
- Le passage de conduites doit être fermé.
- L'ouverture compensatrice de pression doit être perméable et l'insert correspondant doit être installé dans l'espace utile.
- Le joint de la porte vitrée ne doit pas être détérioré.
- L'ouverture de la porte vitrée/porte interne segmentée doit être fermée.
- Les éléments du système d'étagères doivent être correctement et solidement montés.
- Le boîtier de filtre à air avec le filtre HEPA et le guidage d'air doivent être installés en bonne et due forme.

Décontamination de l'espace utile de l'appareil

ATTENTION

La température de fonctionnement du Cell locker ne doit pas dépasser la limite maximum !

- Retirer les Cell Lockers avant de procéder à un cycle de stérilisation Steri-Run.



La température maximale de fonctionnement des Cell Lockers est de 121 °C/250 °F.

Les Cell Lockers fondent dans l'incubateur s'ils sont exposés au cycle Steri-Run.

Les Cell Lockers peuvent être stérilisés en autoclave à 121 °C pendant 15 minutes avec dépressurisation rapide.

Les filtres à membrane des Cell Lockers ne peuvent pas être stérilisés en autoclave.

Remarque

Instructions d'hygiène :

Pour assurer la protection des cultures, l'espace utile de l'appareil doit être nettoyé et désinfecté avant chaque mise en service, conformément aux règles d'hygiène que fixera l'exploitant.

Réserve d'eau : voir „[Humidité relative](#)” à la [page 3-6](#).

Si le volume minimal n'est pas atteint, de l'eau doit être ajoutée sinon l'alarme se déclenchera.

- Effectuer le cycle de stérilisation Steri-Run (voir „[Cycle de stérilisation Steri-Run](#)” à la [page 8-6](#)) ou désinfecter l'espace utile conformément aux règles d'hygiène que fixera l'exploitant.

Volume maximal Vios iDx 165: 3 litres

Volume maximal Vios iDx 255: 3 litres

Mise en régime d'exploitation

Remarque

Pendant la culture cellulaire dans la chambre de culture de l'incubateur, vos cultures cellulaires peuvent, après une certaine période, elles-mêmes émettre du CO₂, les limites d'apport en CO₂ peuvent ainsi être dépassées (selon la valeur de consigne sélectionnée). Afin d'éviter cela, il est possible d'utiliser la fonction de contrôle du CO₂ optionnelle, qui est toujours active et qui déclenche automatiquement la pompe d'entrée d'air si les limites sont dépassées.

Le démarrage de la pompe et les bruits associés ne sont pas un dysfonctionnement et sont totalement normaux dans cette situation. Dès que la valeur du CO₂ normale dans la chambre de culture est à nouveau atteinte, la pompe s'arrêtera et le niveau de bruit reviendra à la normale.

Parfois, si les valeurs de consigne sont très élevées (max. 20 %), la pompe peut démarrer sans raison (si la fonction de contrôle du CO₂ est sélectionnée). C'est également anodin ; la pompe s'arrêtera d'elle-même après 1 à 2 minutes.

1. Ouvrir la porte vitrée ou la porte interne segmentée.
2. Enlever le préfiltre ([Figure 5-1](#), 2).
3. Ouvrir l'étagère avec limiteur (Vios iDx 165) : ouvrir le rabat ([Figure 5-1](#), 3).
Insert monobloc (Vios iDx 255) : Retirer l'étagère inférieure s'il n'y a pas assez de place pour remplir le réservoir, ou utiliser un entonnoir et un tube, stérilisés en autoclave ou traités par de l'éthanol à 70 %.
4. Verser de l'eau distillée stérilisée dans la cuve (sous le couvercle 1 à la [Figure 5-1](#)) de l'espace utile.

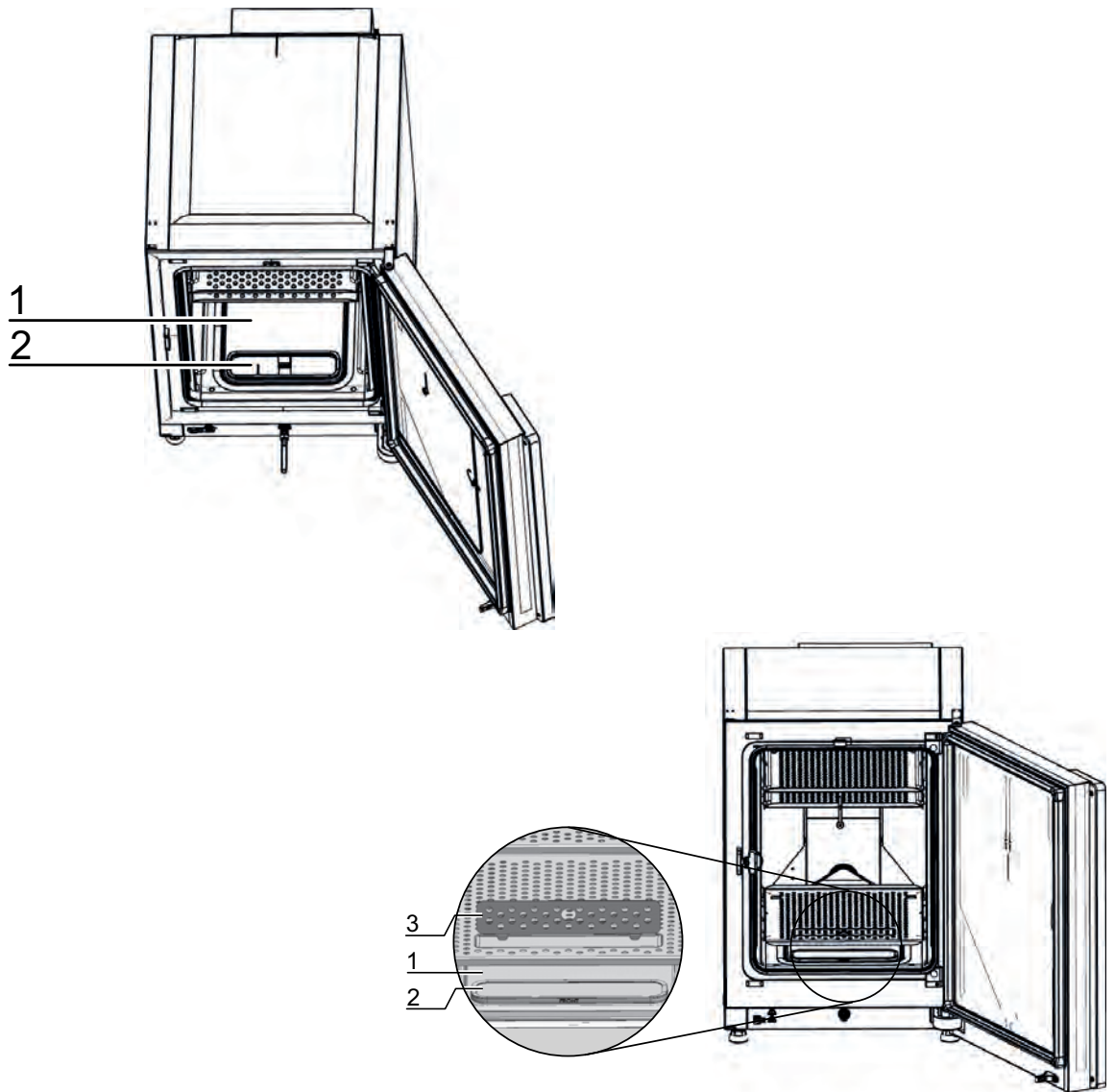

Figure 5-1. Réservoir d'eau

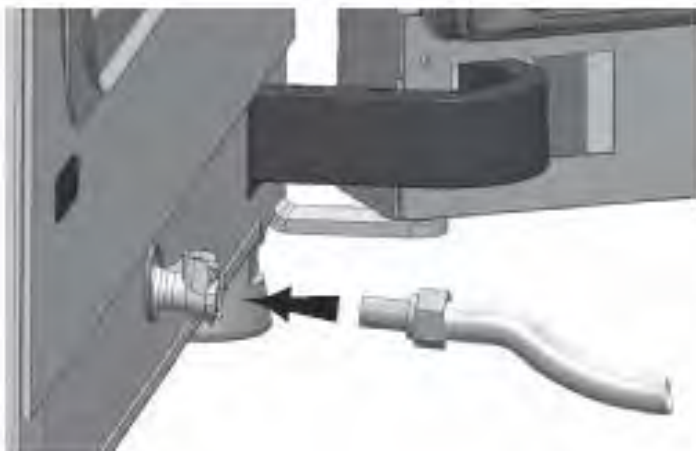

Figure 5-2. Vanne de vidange et de remplissage de l'incubateur

5. Connecter le tube à la vanne de vidange et de remplissage.
6. Ajouter de l'eau jusqu'à ce que le marquage de niveau maximal est atteint.

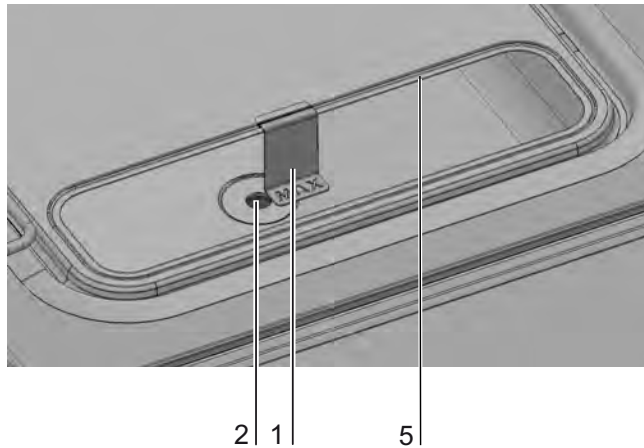

Figure 5-3. Indicateur de niveau « MAX »

7. Essuyer l'excès d'eau sur le couvercle du réservoir d'eau.
8. Réintroduire le préfiltre (Figure 5-1, 2).
9. Replacer l'étagère inférieure ou fermer le rabat du limiteur.
10. S'assurer que les valves de l'installation d'alimentation des gaz CO₂/O₂/N₂ sont ouvertes.
11. Placer l'interrupteur général en position de marche.
12. Régler via l'écran tactile iCAN2.0™ les valeurs de consigne de la température et de la teneur en CO₂/O₂.

Démarrage de l'appareil

Remarque

Durée de la procédure de démarrage automatique :

Quand l'appareil est froid et les températures ambiantes sont basses, la routine auto-start peut durer jusqu'à 10 heures.

- Démarrer l'appareil au moyen de la fonction auto-start (voir „Lancement de la procédure de démarrage automatique” à la page 6-12).

L'affichage du déroulement de l'auto-start apparaît sur l'écran d'affichage, la routine automatique de démarrage est lancée.

Le réglage de la température s'ajuste sur la température de consigne réglée, l'humidité se crée.

Quand la température et l'humidité relative sont constantes, le système de mesure

Fonctionnement

Mise en régime d'exploitation

du CO₂/O₂ lance la comparaison automatique.

La régulation du CO₂/O₂ se fait jusqu'à la valeur de consigne réglée pour le CO₂/O₂.

Quand la routine auto-start est terminée, l'affichage du déroulement disparaît et le menu principal s'affiche. L'appareil est prêt à fonctionner.

Chargement de l'appareil

Remarque

Chargement

Pour pouvoir assurer une circulation d'air suffisante et un réchauffement des échantillons, l'utilisation de la surface de chargement dans l'espace utile ne doit pas dépasser 70 %. L'utilisation de grands objets qui dégagent de la chaleur dans l'espace utile peut nuire à la répartition de la chaleur. L'utilisation de grands objets qui dégagent de la chaleur dans l'espace utile peut nuire à la répartition de la chaleur.

- Garnir l'espace utile avec les cultures.

Fonctionnement

Table des matières

- „Interrupteur principal” à la page 6-2
- „Panneau de commande et structure d'exploitation” à la page 6-3
- „Explication des icônes” à la page 6-4
- „Phase de chauffage des capteurs des circuits de régulation” à la page 6-5
- „Réponse des touches” à la page 6-6
- „Réglage de la valeur de consigne de la température” à la page 6-6
- „Réglage de la valeur de consigne pour le CO2” à la page 6-7
- „Réglage de la valeur de consigne de l'O2” à la page 6-8
- „Ajuster l'humidité” à la page 6-10
- „Fonction de démarrage automatique” à la page 6-12
- „Lancement de Steri-Run” à la page 6-15
- „Configuration utilisateur” à la page 6-16
- „Messages d'erreur” à la page 6-43
- „Actions à entreprendre en cas de panne de courant” à la page 6-48

Interrupteur principal

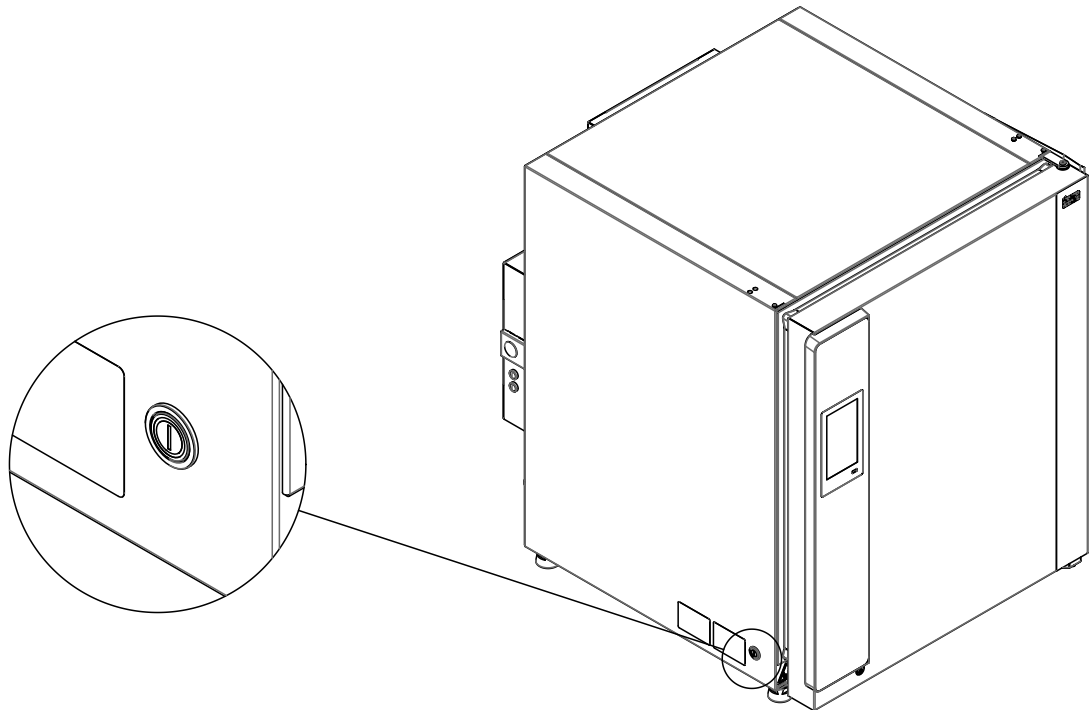

Figure 6-1. Interrupteur principal

L'interrupteur principal est encastré dans la paroi latérale de l'appareil.

- Mettre l'appareil sous tension : Appuyer sur l'interrupteur principal, l'interrupteur s'allume.
 - Après un court signal sonore et une courte phase sombre, l'écran d'affichage tactile apparaît.
 - Les capteurs des circuits de régulation parcourent la phase de chauffage („Phase de chauffage des capteurs des circuits de régulation” à la [page 6-5](#)).
- Mettre l'appareil hors tension : Appuyer sur l'interrupteur, la lumière s'éteint.

Panneau de commande et structure d'exploitation

Le panneau de commande est un écran tactile (iCan2.0™ Touchscreen) et peut être utilisé par légère pression du doigt (même avec des gants) ou un stylo à pointe large.



Figure 6-2. Écran de départ : zones tactiles de l'écran

Les zones d'écran suivantes du tableau de commande sont sensibles à la pression et servent à commander :

- Touche Menu  en haut à droite
- Champ d'affichage de la température
- Champ d'affichage du CO₂
- Champ d'affichage de l'HR
- Champ d'affichage de l'O₂
- Touche Steri-Run
- Touche Auto-start

Remarque

Zone sensible à la pression étendue

Pour confirmer un message d'erreur, il est possible d'utiliser tout l'écran tactile comme zone sensible à la pression.

Explication des icônes

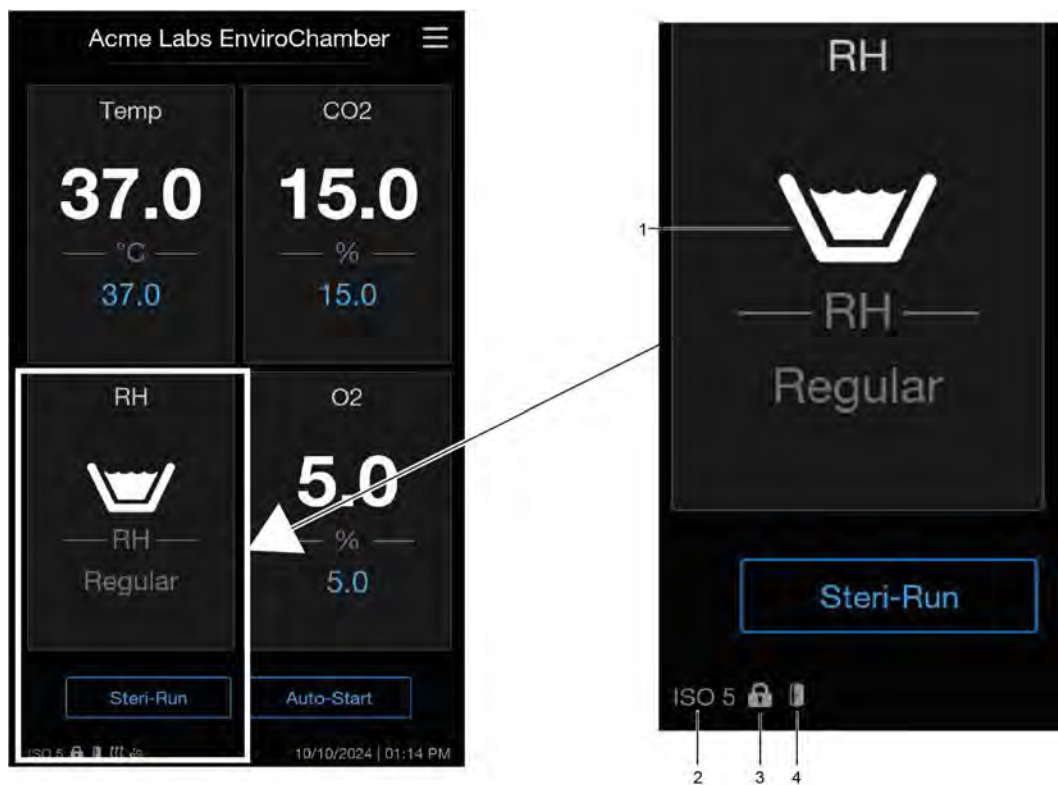







Figure 6-3. Explication des icônes

Pos.	Icône	Signification
1		Niveau d'eau supérieur au minimum
-		Niveau d'eau trop bas
-		Pas d'eau - sec
2		Indicateur d'activité du filtre HEPA

Pos.	Icône	Signification
3		Verrouillage du clavier activé
4		Porte ouverte

Réglages par défaut des témoins de l'écran tactile iCAN2.0™

Au moment de la livraison, les appareils sont réglés aux valeurs de consigne suivantes :

- Température : 37 °C
- Teneur en CO₂ 0,0 % (est ajustée par le client)
- Teneur en O₂ (en option) : 21 %

Remarque

Contrôle de CO₂/O₂ :

Comme la concentration en CO₂ dans l'air est proche de 0 %, le contrôle de CO₂ ainsi que la gestion des erreurs du circuit de régulation sont désactivés quand la valeur de consigne est de 0 %.

Comme la concentration en O₂ dans l'air est de 21 %, le contrôle d'O₂ ainsi que la gestion des erreurs du circuit de régulation sont désactivés quand la valeur de consigne est de 21 %.

Phase de chauffage des capteurs des circuits de régulation

Après la mise en marche de l'appareil et pendant la procédure de démarrage, les capteurs des circuits de régulation parcourent une phase de chauffage de durée différente :

- Circuit de régulation de la température : 10 s
- Phase de chauffage du capteur de CO₂ (WLD et IR) : 5 min.
- Circuit de régulation de l'O₂ : 5 min.

La procédure de démarrage est signalée par un signal sonore. Pendant la phase de chauffage, des points (...) s'affichent à la place des valeurs pour les champs suivants :

- Champ d'affichage de la température,

- Champ d'affichage du CO₂, et
- Champ d'affichage de l'O₂

Quand la phase de chauffage est terminée, la valeur actuelle des circuits de régulation s'affiche.

Remarque

Gazage par CO₂

Durant la phase de chauffage de 5 minutes du circuit de régulation de l'O₂, aucune alimentation en CO₂ dans l'espace utile n'a lieu, ni aucune surveillance du circuit de régulation du CO₂.

Réponse des touches

Il est possible d'augmenter ou de réduire progressivement une valeur en appuyant sur une touche :

- En continuant à appuyer sur la touche « – » ou « + », il est possible de passer dans un mode rapide,
- Et après environ 3 s, la vitesse du mode rapide est encore augmentée.

Remarque

Sauvegarde des réglages :

Les valeurs modifiées sont sauvegardées lors de la confirmation en appuyant sur la touche OK.

Réinitialisation des réglages :

Sans action pendant 30 s (contact de zone ou touche sensible), le menu est automatiquement fermé et les derniers réglages confirmés sont validés.

Réglage de la valeur de consigne de la température

1. Appuyer sur le champ d'affichage de la température.

Le menu de température (Figure 6-4) s'affiche.



Figure 6-4. Menu de sélection de la température

2. Ajuster la valeur de consigne de la température en utilisant les touches « + » et « - ».
3. Appuyer sur la touche « Done » (Appliquer) pour appliquer la nouvelle valeur de consigne.

Vous reviendrez à l'écran d'accueil.

4. Si on ne souhaite faire aucun changement, choisir la touche « Cancel » (Annuler) pour quitter le menu et revenir à l'écran d'accueil.

Réglage de la valeur de consigne pour le CO₂

1. Appuyer sur le champ d'affichage du CO₂.

Le menu CO₂ ([Figure 6-4](#)) s'affiche.

Fonctionnement

Réglage de la valeur de consigne de l'O₂



Figure 6-5. Menu de sélection du CO₂

2. Ajuster la valeur de consigne du CO₂ au moyen des touches « + » et « - ».
3. Appuyer sur la touche « Done » (Appliquer) pour appliquer la nouvelle valeur de consigne.

Vous reviendrez à l'écran d'accueil.

4. Si on ne souhaite faire aucun changement, choisir la touche « Cancel » (Annuler) pour quitter le menu et revenir à l'écran d'accueil.

Remarque

Désactiver le circuit de régulation du CO₂ :

Pour désactiver le réglage du CO₂, il faut régler la valeur de consigne sur 0 %. Quand le circuit de régulation est désactivé, il n'y a pas de gestion des erreurs.

Remarque

Ventiler la chambre interne après la modification de la valeur de consigne du CO₂ si la nouvelle valeur est inférieure, pour qu'aucun message d'alarme ne soit émis.

Réglage de la valeur de consigne de l'O₂

1. Appuyer sur le champ d'affichage de l'O₂.
Le menu O₂ (Figure 6-4) s'affiche.



Figure 6-6. Menu de sélection de l'O₂

2. Ajuster la valeur de consigne de l'O₂ au moyen des touches « + » et « - ».
3. Appuyer sur la touche « Done » (Appliquer) pour appliquer la nouvelle valeur de consigne.
Vous reviendrez à l'écran d'accueil.
4. Si on ne souhaite faire aucun changement, choisir la touche « Cancel » (Annuler) pour quitter le menu et revenir à l'écran d'accueil.

Remarque

Ventiler la chambre interne après la modification de la valeur de consigne de l'O₂ pour qu'aucun message d'alarme ne soit émis.

Remarque

Paramètres usine

En fonction du modèle de capteur d'O₂, une des deux plages de contrôle de l'O₂ a été pré-réglée en usine :

Plage de contrôle I : 1 % à 21 %

Plage de contrôle II : 5 % à 90 %

Utilisation des gaz de processus

- Pour des valeurs de consigne d'O₂ inférieures à 21 %, il faut raccorder l'appareil à un dispositif d'alimentation en azote.
- Pour des valeurs de consigne d'O₂ supérieures à 21 %, il faut raccorder l'appareil à un dispositif d'alimentation en oxygène.

Pour une valeur de consigne de 21 % d'O₂, le circuit de régulation est désactivé, c'est-à-dire qu'aucune surveillance des défauts n'est assurée.

Ajuster l'humidité

En cas de formation de condensation sur les récipients de culture à cause du taux d'humidité relativement haut, il est possible d'adapter l'humidité dans l'espace utile à un taux plus bas. Le contrôle de l'appareil est préréglé en usine à normal - environ 93 % d'humidité relative.

1. Appuyer sur le champ d'affichage de l'HR.

Le menu « Mode humidité » (Figure 6-7) s'affiche.

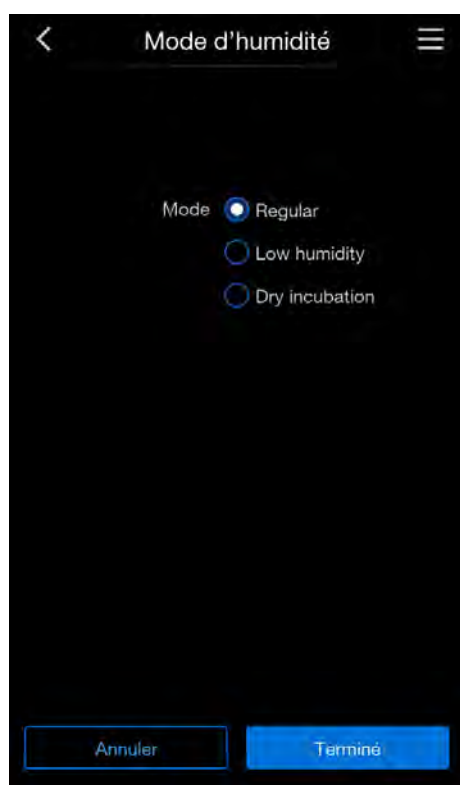

Figure 6-7. Menu « Mode humidité »

2. Choisir la mesure de réglage de l'humidité. Vous pouvez choisir entre :
 - Normal (humidité de 93 %)
 - Humidité basse (l'humidité est réduite à 90 %)
 - Incubation à sec (faible humidité)

Remarque

Le fonction « incubation à sec » vise en particulier les applications qui contiennent déjà un milieu et de l'eau (par exemple « Cell Factory System »).

Grâce à des contrôles précis de la température, il est possible d'incuber les cultures dans des conditions sèches constantes, ce qui augmente la fiabilité et la reproductibilité des résultats.

3. Appliquez et sauvegardez les modifications en appuyant sur la touche « Annuler ».

Vous serez renvoyé au menu d'accueil.

De retour dans le menu d'accueil, l'option sélectionnée est affichée dans le champ d'affichage de l'HR.

Fonction de démarrage automatique

ATTENTION

Veillez vérifier que le capteur d'O₂ est correctement inséré dans la prise. Si le capteur n'a pas été installé correctement, cela risque d'entraîner la corrosion des contacts et un étalonnage erroné pendant la procédure de démarrage automatique. Vous pouvez vérifier le fonctionnement simplement en activant le capteur. Si, après 10 minutes, aucun message d'erreur n'apparaît, la procédure de démarrage automatique peut être exécutée.

La fonction auto-start est un programme automatisé de démarrage suivi d'un réglage du système de mesure du CO₂. Après le démarrage, le contrôle de l'appareil ajuste la valeur de consigne de la température. L'humidité se crée en même temps. Lorsque la température et l'humidité relative ont atteint une valeur constante, le système de mesure du CO₂ s'aligne automatiquement sur ces valeurs et l'admission de CO₂ dans l'espace utile est effectuée en conséquence.

Interruption de la procédure de démarrage automatique en raison d'une erreur :

La procédure de démarrage automatique est interrompue quand :

- une erreur est détectée dans le circuit de régulation de la température,
- une erreur est détectée dans le circuit de régulation du CO₂,
- le niveau de remplissage de l'eau est trop bas,
- la valeur de CO₂ se situe en dehors de la tolérance.

Lancement à sec de la procédure de démarrage automatique :

Si la procédure de démarrage automatique doit être effectuée à sec - sans eau dans le réservoir d'eau de l'espace utile - le capteur d'eau doit être désactivé (Chapitre „[Commutation du capteur d'eau marche/arrêt](#)” à la [page 6-18](#)).

Lancement de la procédure de démarrage automatique

Préparations pour le démarrage :

1. S'assurer que les valves de l'installation d'alimentation des gaz CO₂/O₂/N₂ sont ouvertes.
2. Verser de l'eau distillée stérilisée dans le réservoir d'eau de l'espace utile. Ne pas dépasser la marque de remplissage maximal.

Lancer la procédure de démarrage automatique

1. Appuyer sur la touche « Auto-start » (Démarrage automatique).

Le menu « Auto-Start Procédure » s'affiche.

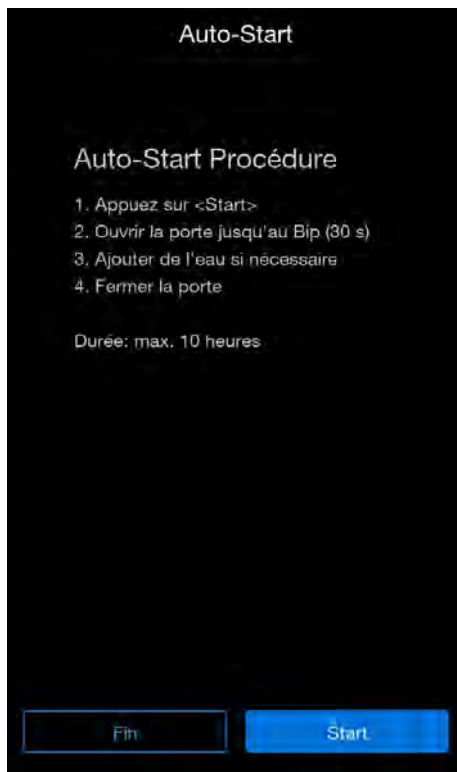

Figure 6-8. Lancement de la procédure de démarrage automatique

2. Si on ne souhaite faire aucun changement, choisir la touche « Fin » pour quitter le menu et revenir à l'écran d'accueil.
3. Si on souhaite effectuer un démarrage automatique, appuyer sur la touche « Start » (Commencer).
4. Ouvrir la porte jusqu'à entendre le signal acoustique (environ 30 s).
5. Ajouter de l'eau si nécessaire.
6. Fermer la porte.

L'affichage de l'état de la procédure apparaît :

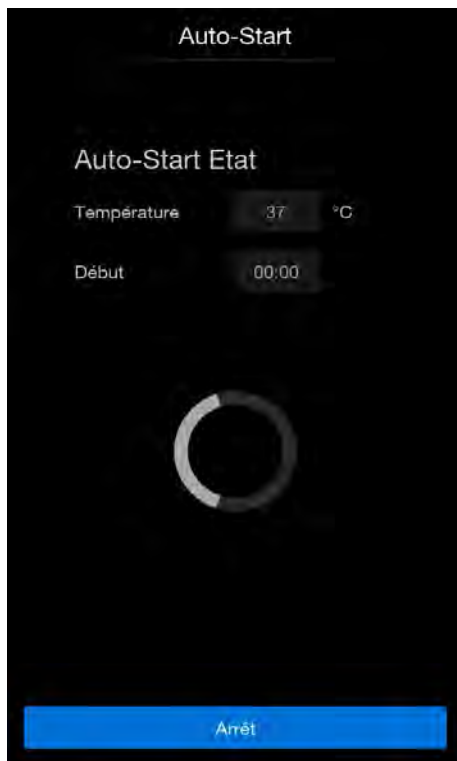

Figure 6-9. Affichage d'état de la procédure de démarrage automatique

7. Si on souhaite interrompre le démarrage automatique, appuyer sur la touche « Arrêt ».

Le menu « Auto-Start Etat » (interrompre le démarrage automatique) s'affiche (Figure 6-10).

Interrompre le démarrage automatique

Remarque

Abandon

La procédure de démarrage automatique peut être interrompue à tout moment en appuyant sur « Arrêt ».

Redémarrage automatique :

La procédure de démarrage automatique est relancée automatiquement quand le déroulement de la procédure est interrompue par l'une des actions suivantes :

- Ouverture de la porte vitrée,
- Ouverture de la porte extérieure et d'une porte interne segmentée optionnelle,
- Interruption de l'alimentation en courant

Quand la touche « Arrêt » dans l’affichage de l’état est activée, la procédure de démarrage automatique est interrompue et la boîte de dialogue « Auto-Start Etat » (Démarrage automatique - arrêt) apparaît vous posant une question de confirmation. Maintenant, il est possible d’interrompre définitivement la procédure ou bien de la reprendre.

1. Pour poursuivre le démarrage automatique, appuyer sur la touche « Retour ».

Vous revenez à l’écran d’accueil, et la procédure de démarrage automatique est reprise.

2. Pour interrompre le démarrage automatique, appuyer sur « Fin ».

Le triangle d’avertissement et le signal acoustique sont déclenchés simultanément pour attirer l’attention sur l’interruption.



Figure 6-10. Interrompre le démarrage automatique

Lancement de Steri-Run

Steri-Run est un cycle de stérilisation automatique pour la stérilisation de l’espace utile de l’appareil. Pendant le déroulement automatique du programme, le cycle de stérilisation Steri-Run décontamine l’espace utile entier y compris le système d’étagères et les capteurs. Une séquence détaillée de cette fonction est décrite dans le chapitre Nettoyage et désinfection ([„Cycle de stérilisation Steri-Run”](#) à la [page 8-6](#)).

Configuration utilisateur

Les réglages Configuration de l'utilisateur vous permettent d'ajuster l'interface utilisateur et d'autres fonctions de l'appareil aux exigences du fonctionnement quotidien. On accède au menu de sélection pour la configuration utilisateur (Figure 6-11) via l'écran d'accueil (Figure 6-2).

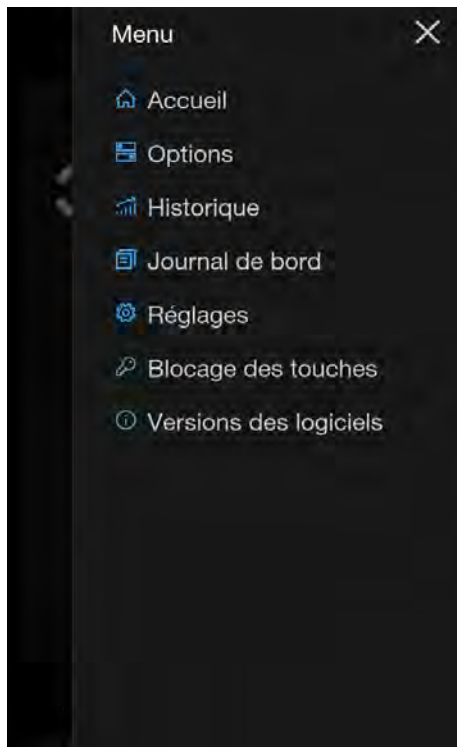

Figure 6-11. Menu Configuration utilisateur

Le menu configuration utilisateur est divisé en six catégories :

- Accueil (retour à l'écran d'accueil)
- Options
- Historique
- Journal de bord
- Réglages
- Blocage des touches
- Versions des logiciels

Procéder à un réglage spécifique à l'utilisateur en navigant entre les sous-menus repris dans les figures, puis en sélectionnant la fenêtre de dialogue.

Options

La sélection « Options » ([Figure 6-12](#)) permet l'accès à toutes les fenêtres de dialogue des options de l'appareil :

- Capteur d'eau
- Configurations HEPA
- Configurations de la porte
- Etat O₂

1. Appuyer sur la touche « Menu » sur l'écran d'accueil ([Figure 6-2](#)).
2. Le menu « Configuration utilisateur » s'affiche.
3. Sélectionner le menu « Options ».

Les sélections du menu « Options » s'affichent :

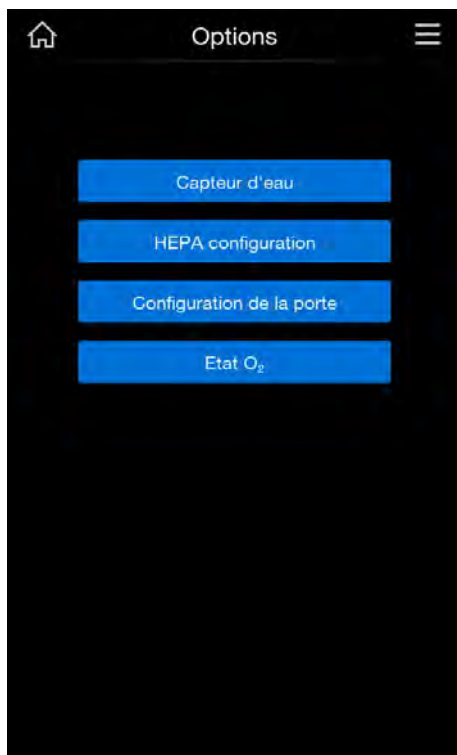

Figure 6-12. Sélections du menu Options

Commutation du capteur d'eau marche/arrêt



ATTENTION

Lorsque le capteur d'eau est désactivé, la procédure Steri-Run peut être lancée malgré la présence d'eau dans le réservoir d'eau. Cet usage n'est pas adapté et peut détruire le moteur du ventilateur.

1. Appuyer sur la touche « Menu » sur l'écran d'accueil (Figure 6-2).
2. Le menu « Configuration utilisateur » s'affiche.
3. Sélectionner le menu « Options ».
4. Sélectionner l'option « Capteur d'eau ».

Le menu « Capteur d'eau » s'affiche :

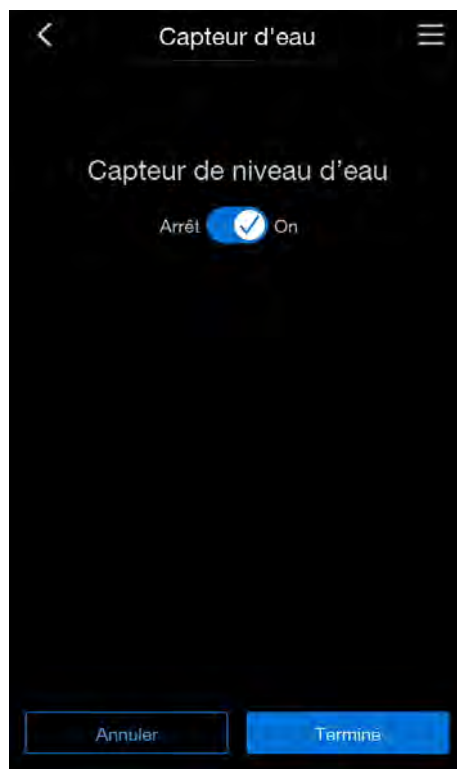

Figure 6-13. Commutation du capteur d'eau marche/arrêt

5. Modifier le capteur d'eau sur marche ou arrêt si nécessaire.
6. Appuyer sur « Annuler » pour revenir au menu « Options » sans modification.
7. Appuyer sur « Terminé » pour appliquer la modification. Vous reviendrez alors au menu « Options ».

En désactivant le capteur d'eau et l'ajustement de l'humidité, on peut réduire l'humidité relative dans l'espace utile.

Ce changement nécessite une phase d'adaptation étendue. Pour s'assurer que cela empêche l'apparition de condensation sur les récipients de culture, il faut utiliser ce réglage en permanence.

Quand l'incubation doit fonctionner à l'humidité ambiante, ou quand la procédure de démarrage automatique doit être exécutée à sec (sans eau), il est possible de désactiver le capteur d'eau. Dans ce cas, le système de contrôle interne de l'appareil bloque les messages d'alarme du capteur d'eau.

Si la fonction « Incubation à sec » est choisie, le capteur d'eau est automatiquement désactivé.

Remarque

Capteur d'eau désactivé

La commutation marche/arrêt du capteur d'eau est saisie dans la liste des événements.

Configuration HEPA

Remarque

L'incubateur travaille de manière optimale avec un filtre HEPA.

Si vous n'utilisez pas de filtre HEPA, les propriétés spécifiées de l'appareil ne seront pas atteintes.

1. Appuyer sur la touche « Menu » sur l'écran d'accueil ([Figure 6-2](#)).
2. Le menu « Configuration utilisateur » s'affiche.
3. Sélectionner le menu « Options ».
4. Choisir l'option « HEPA configuration » (Configuration HEPA).
Le menu « HEPA configuration » (Configuration HEPA) s'affiche.

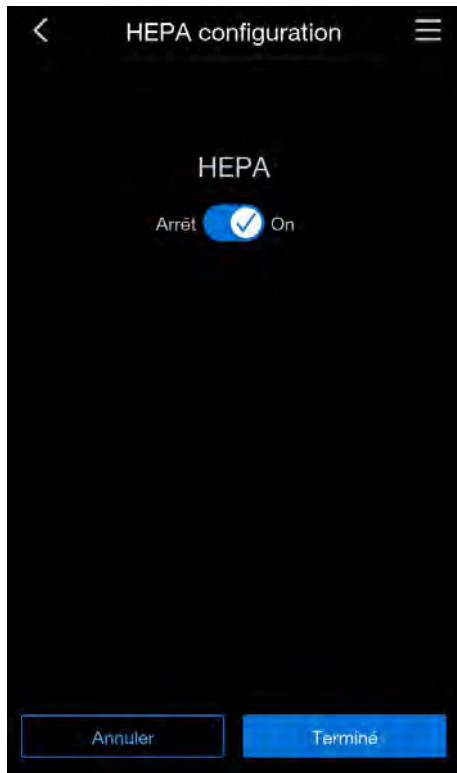

Figure 6-14. Menu HEPA configuration (Configuration HEPA)

5. Commuter l'option HEPA si nécessaire.
6. Appuyer sur « Annuler » pour revenir au menu « Options » sans modification.
7. Appuyer sur « Terminé » pour appliquer la modification. Vous reviendrez alors au menu « Options ».

Configurations de la porte

Portes interne segmentée

Sachant que les sections d'ouverture sont plus petites lors de l'accès aux cultures, l'appareil équipé de la porte interne segmentée optionnelle présente des temps de récupération plus courts des paramètres d'incubation :

- Température de l'espace utile
- Concentration en CO₂
- Concentration en O₂
- Humidité relative

Après conversion de l'appareil, son système de commande doit être commuté vers l'option porte interne segmentée.

Dans le menu « Segmented inner door » (Porte interne segmentée), l'équipement de l'appareil peut être choisit entre porte vitrée et porte interne segmentée.

Remarque

Fonctionnement erroné :

Le passage à porte interne segmentée entraîne une modification des paramètres de contrôle.

Si la fonction « Segmented inner door » (Porte interne segmentée) n'est pas adaptée à la porte réellement installée, des dysfonctionnements lors de l'incubation peuvent survenir.

Sélectionner le type de porte

1. Appuyer sur la touche « Menu » sur l'écran d'accueil (Figure 6-2).
2. Le menu « Configuration utilisateur » s'affiche.
3. Sélectionner le menu « Options ».
4. Sélectionner l'option « Configuration utilisateur ».

Le menu « Configuration de la porte » s'affiche :



Figure 6-15. Menu Configuration de la porte

5. Sélectionner le type de porte qui s'applique.
6. Appuyer sur « Annuler » pour revenir au menu « Options » sans modification.
7. Appuyer sur « Appliquer » pour appliquer la modification. Vous reviendrez alors au menu « Options ».

Configurations de l'O₂

1. Appuyer sur la touche « Menu » sur l'écran d'accueil (Figure 6-2).
2. Le menu « Configuration utilisateur » s'affiche.
3. Sélectionner le menu « Options ».
4. Sélectionner l'option « Etat O₂ » (Configuration O2).

Le menu « Etat O₂ » (Configuration O2) s'affiche :

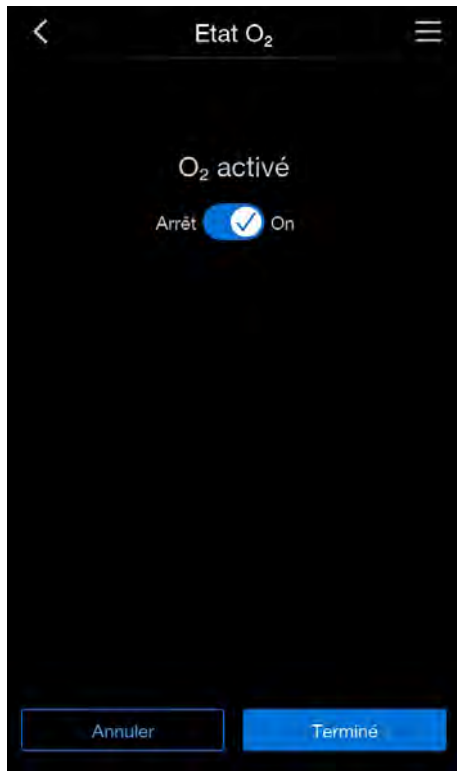

Figure 6-16. Menu O₂ configuration

5. Commuter l'option O₂ si nécessaire.
6. Appuyer sur « Annuler » pour revenir au menu « Options » sans modification.
7. Appuyer sur « Terminé » pour appliquer la modification. Vous reviendrez alors au menu « Options ».

Remarque

Quand l'appareil fonctionne avec de l'O₂ ou du N₂, il faut ventiler l'espace utile après avoir désactivé le contrôle de l'O₂.

Historique

L'option « Historique » (tendance) présente un aperçu graphique de l'évolution de la température, du CO₂, et de l'O₂ au cours des 12, 24 et 72 heures.

1. Appuyer sur la touche « Menu » (Figure 6-2).
2. Choisir le menu « Historique » (Tendance)

L'aperçu graphique « Historique » (Tendance) s'affiche :

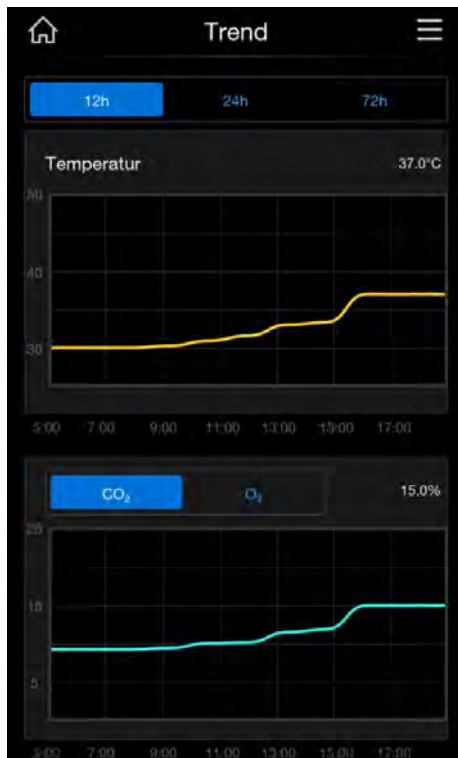

Figure 6-17. Aperçu graphique Historique

3. Sélectionnez la période dont vous souhaitez voir une représentation graphique de l'évolution en choisissant l'option respective. Les options suivantes sont disponibles :
 - 12 h
 - 24 h
 - 72 h
4. Sélectionnez la courbe d'évolution du CO₂ ou de l'O₂ que vous souhaitez visualiser.
5. Cliquez sur le symbole Accueil, en haut à gauche.

Vous serez renvoyé au menu d'accueil.

Journal de bord

Le menu D“Journal de bord“ (Figure 6-18) permet l'accès à des fenêtres de dialogue concernant les événements d'enregistrement et d'affichage pendant le fonctionnement de l'appareil :

- Affichage de l'historique
- Tableau des erreurs
- Rappel

1. Appuyer sur la touche « Menu » sur l'écran d'accueil (Figure 6-2).

Le menu « Configuration utilisateur » s'affiche.

2. Sélectionner le menu « Journal de bord ».

Le menu « Journal de bord » s'affiche :

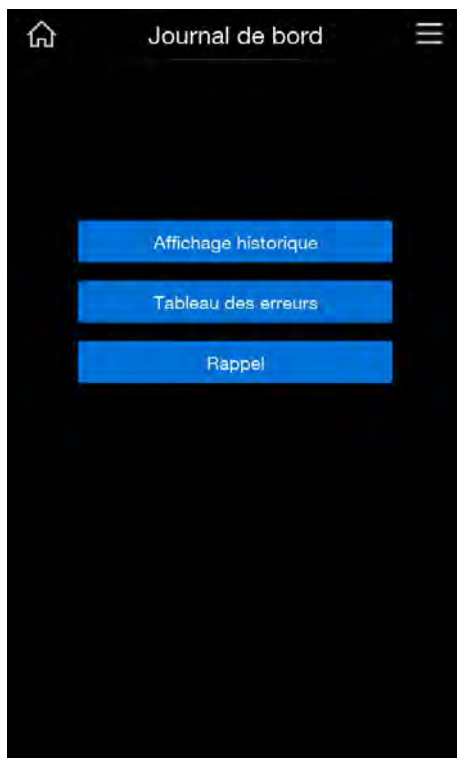

Figure 6-18. Menu « Journal de bord »

Affichage historique

L'affichage de l'historique renseigne sur les événements enregistrés pendant le fonctionnement de l'appareil en émettant des courts messages d'une seule ligne indiquant la date et l'heure.

Les entrées sont affichées dans l'ordre chronologique avec l'événement le plus

récent sur la plus haute position. Il est possible de visualiser la liste, mais elle ne peut pas être éditée. Quand l'affichage de l'historique comporte plusieurs pages, il est possible de feuilleter la liste. L'affichage de l'état renseigne sur le numéro de la page actuellement affichée par rapport au nombre total de pages.

1. Appuyer sur la touche « Menu ».
2. Sélectionner le menu « Journal de bord ».
3. Sélectionner « Affichage historique ».

La listé présentée à la [Figure 6-19](#) s'affiche.

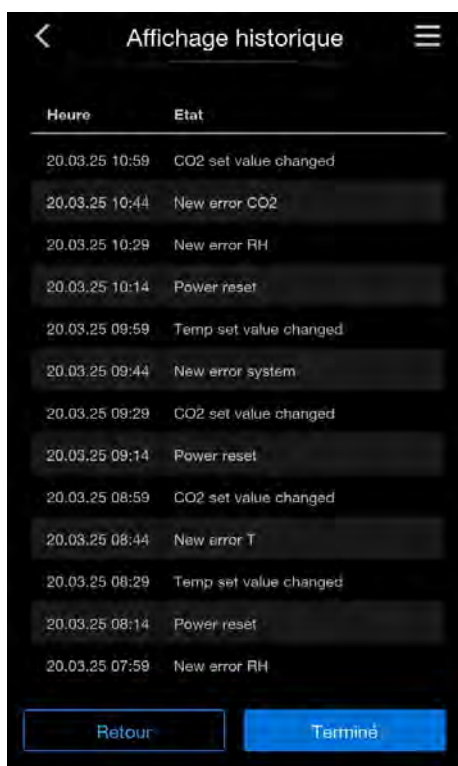

Heure	Etat
20.03.25 10:59	CO2 set value changed
20.03.25 10:44	New error CO2
20.03.25 10:29	New error RH
20.03.25 10:14	Power reset
20.03.25 09:59	Temp set value changed
20.03.25 09:44	New error system
20.03.25 09:29	CO2 set value changed
20.03.25 09:14	Power reset
20.03.25 08:59	CO2 set value changed
20.03.25 08:44	New error T
20.03.25 08:29	Temp set value changed
20.03.25 08:14	Power reset
20.03.25 07:59	New error RH

Figure 6-19. Visualisation des événements

4. Appuyer sur la touche « Fin » ou « Retour » pour atteindre le menu « Journal de bord ».

Tableau des erreurs

Le tableau des erreurs comprend toutes les erreurs détectées par le système de contrôle interne de l'appareil et les affiche dans l'ordre chronologique descendant. L'erreur détectée en dernier se trouve sur la position la plus haute des 22 entrées possibles. Une entrée comprend le circuit de régulation, où l'erreur fut détectée, la date, l'heure et la désignation de l'erreur. Il est possible de consulter le tableau des erreurs, mais il ne peut pas être édité. Quand l'affichage d'événements comporte deux pages, il est possible de feuilleter la liste. L'affichage de statut 001/002 ou 002/002 indique laquelle des deux pages est affichée.

1. Appuyer sur la touche « Menu ».
2. Sélectionner le menu « Journal de bord ».
3. Sélectionner le menu « Tableau des erreurs ».

La liste présentée à la [Figure 6-20](#) s'affiche.

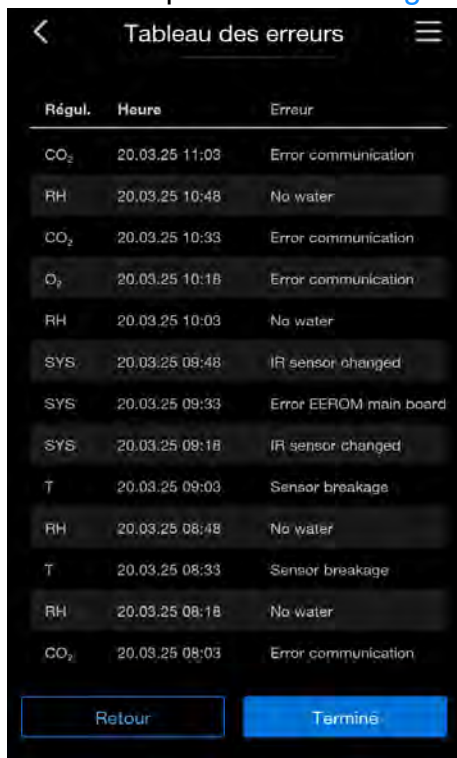

Régul.	Heure	Erreur
CO ₂	20.03.25 11:03	Error communication
RH	20.03.25 10:48	No water
CO ₂	20.03.25 10:33	Error communication
O ₂	20.03.25 10:18	Error communication
RH	20.03.25 10:03	No water
SYS	20.03.25 09:48	IR sensor changed
SYS	20.03.25 09:33	Error EEROM main board
SYS	20.03.25 09:18	IR sensor changed
T	20.03.25 09:03	Sensor breakage
RH	20.03.25 08:48	No water
T	20.03.25 08:33	Sensor breakage
RH	20.03.25 08:18	No water
CO ₂	20.03.25 08:03	Error communication

Figure 6-20. Consulter le tableau des erreurs

Remarque

Gestion des erreurs

Pour un aperçu détaillé des causes des erreurs et de leur correction, veuillez vous reporter à la fin de ce chapitre.

4. Appuyer sur la touche « Terminé » ou « Retour » pour atteindre le menu « Journal de bord ».

Rappel

Les intervalles de rappel de consigne sont présentés dans la liste « Reminder » (Rappel).

1. Appuyer sur la touche Menu.
2. Sélectionner le menu « Journal de bord ».
3. Sélectionner le menu « Rappel ».

La liste présentée à la [Figure 6-20](#) s'affiche.



Figure 6-21. Affichage de la liste de rappels

Réglages

Le menu Réglages (Figure 6-22) permet d'accéder à une série de fenêtres de dialogue comprenant les options de réglages pour la configuration personnalisée de l'interface utilisateur :

- Code d'accès
- Affichage
- Alarme
- Intervalles de rappel
- Étalonnage
- Intervalle de temps
- Accès service

1. Appuyer sur la touche « Menu » sur l'écran d'accueil (Figure 6-2).

Le menu « Configuration utilisateur » s'affiche.

2. Sélectionner le menu « Réglages ».

Le menu « Réglages » s'affiche.



Figure 6-22. Menu Réglages

Modification du code d'accès

Remarque

Réinitialisation du code

Quand le code d'accès n'est plus disponible, seul le support technique de Thermo Fisher Scientific est habilité à réinitialiser le code standard.

Le verrouillage du clavier empêche de modifier les réglages de fonctionnement sans autorisation. Il permet de bloquer seulement les touches utilisées pour entrer des valeurs.

Le code d'accès comprend quatre chiffres.

Le code par défaut est 0000.

Ce code par défaut peut être modifié en un code défini par l'utilisateur, qui est activé au moyen de la fenêtre de dialogue KEYPAD LOCK („Verrouillage des touches” à la [page 6-42](#)).

1. Appuyer sur la touche « Menu » ([Figure 6-2](#)).
2. Sélectionner le menu « Réglages ».
3. Sélectionner le menu « Code d'accès ».

La fenêtre de saisie présentée à la [Figure 6-23](#) s'affiche.



Figure 6-23. Modification du code d'accès

4. Saisir le code par défaut d'usine 0000 grâce aux touches numériques.
5. Saisir à présent le nouveau code souhaité.
6. Appuyer sur la touche « Enter » (Entrée).

L'écran revient au menu « Réglages ».

Le symbole de verrouillage apparaît dans la barre d'icônes du menu principal (Figure 6-2) sous forme d'un voyant d'activité pour le verrouillage du clavier.

Remarque

Modifier un code défini par l'utilisateur

La procédure décrite en haut permet de modifier un code défini par l'utilisateur autant de fois qu'il le souhaite :

- Activer le nouveau code en saisissant le code valide,
- Saisir le nouveau code et confirmer.

Affichage

Le menu « Affichage » (Figure 6-24) permet d'accéder à une série de fenêtres de dialogue comprenant les options de réglages pour la configuration personnalisée de l'interface utilisateur :

- Clarté
- Langue
- Date / heure
- Tonalité des touches

1. Appuyer sur la touche « Menu » (Figure 6-2).
2. Sélectionner le menu « Réglages ».
3. Sélectionner « Affichage ».

La fenêtre de saisie présentée à la Figure 6-24 s'affiche.

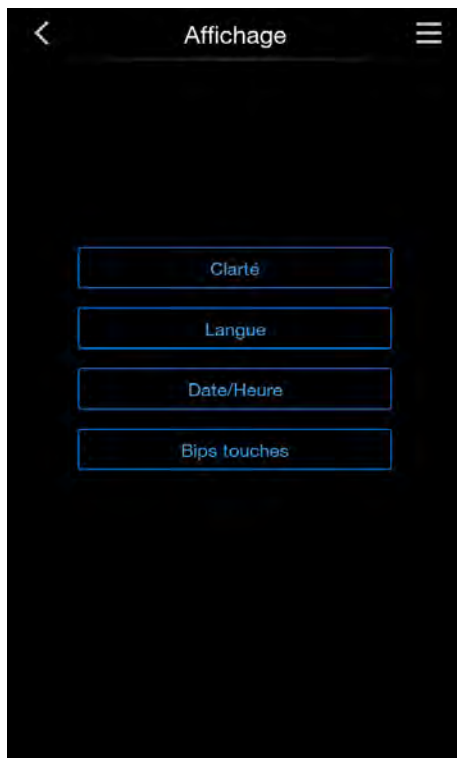

Figure 6-24. Menu Affichage

Réglage de la Clarté

La fenêtre de saisie permet de mettre au point la luminosité du panneau de commande moyennant une plage de valeurs de 1 à 100 %.

1. Appuyer sur la touche « Menu » ([Figure 6-2](#))
2. Sélectionner le menu « Réglages ».
3. Sélectionner le menu « Affichage ».
4. Sélectionner l'option « Clarté ».

La fenêtre de saisie présentée à la [Figure 6-25](#) s'affiche :

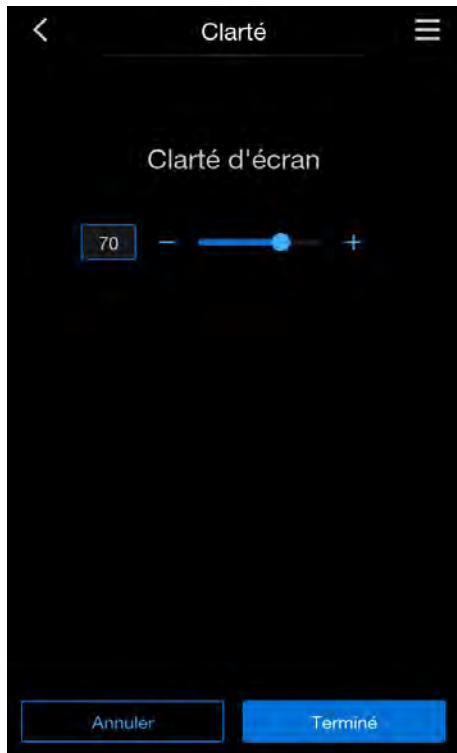

Figure 6-25. Réglage de la luminosité de l'écran

- Appuyer sur la touche « + » pour augmenter la valeur.
- Appuyer sur la touche « - » pour réduire la valeur.
- Appuyer sur « Terminé » pour appliquer la valeur.

L'écran revient au menu « Affichage ».

- Appuyer sur « Annuler » pour quitter le menu « Clarté » sans modification.

Sélection de la langue de l'interface utilisat

Le dialogue de saisie permet de sélectionner la langue de l'interface utilisateur. Il y a sept langues aux choix :

- anglais,
- allemand,
- italien,
- français,
- espagnol,
- japonais.
- chinois (mandarin),

1. Appuyer sur la touche « Menu » ([Figure 6-2](#)).
2. Sélectionner le menu « Réglages ».
3. Sélectionner « Affichage ».

4. Sélectionner « Langue ».

La fenêtre de saisie présentée à la [Figure 6-26](#) s'affiche.

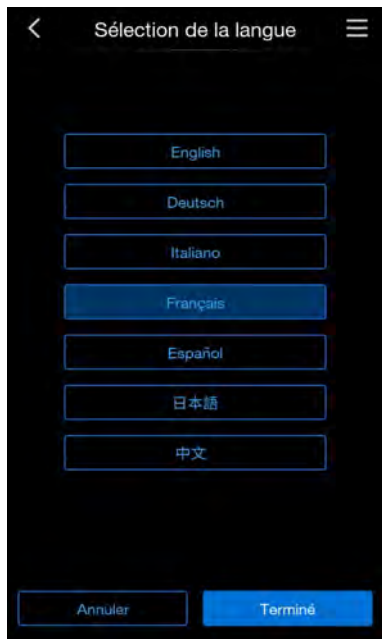

Figure 6-26. Définir la langue

1. Choisir la langue désirée en appuyant sur la touche correspondante.
La langue de l’affichage en cours passe à la langue souhaitée.
2. Appuyer sur « Terminé » pour confirmer votre choix.
3. Si on ne souhaite pas faire de modification, appuyer sur « Annuler ».
L’écran revient au menu « Affichage ».

Réglage de la date / l’heure

Le dialogue de saisie permet de régler la date et l’heure selon la zone horaire souhaitée.

1. Appuyer sur la touche « Menu » ([Figure 6-2](#)).
2. Sélectionner le menu « Réglages ».
3. Sélectionner « Affichage ».
4. Sélectionner le menu « Date/heure ».

La fenêtre de saisie présentée à la [Figure 6-27](#) s'affiche :

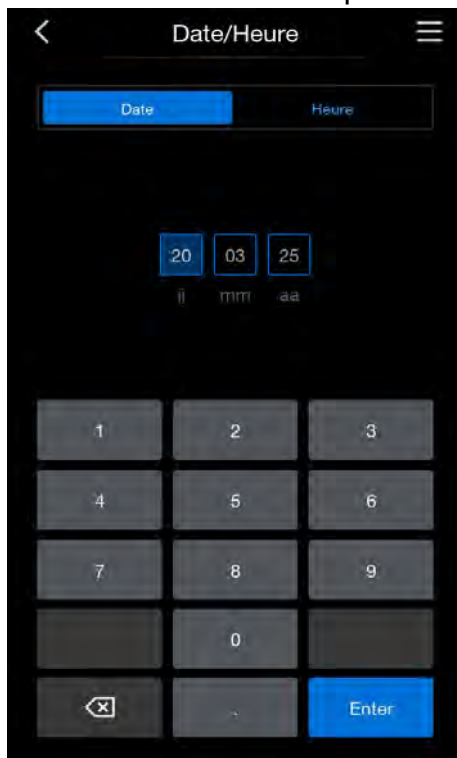

Figure 6-27. Menu Date/heure

5. Saisir la date au moyen des touches numériques.
6. Appliquer et sauvegarder la saisie en appuyant sur la touche « Enter » (Entrée).

Le système revient au menu Date / Heure.

7. Pour modifier l'heure, sélectionner l'option « Heure ».

La fenêtre de saisie présentée à la [Figure 6-28](#) s'affiche :

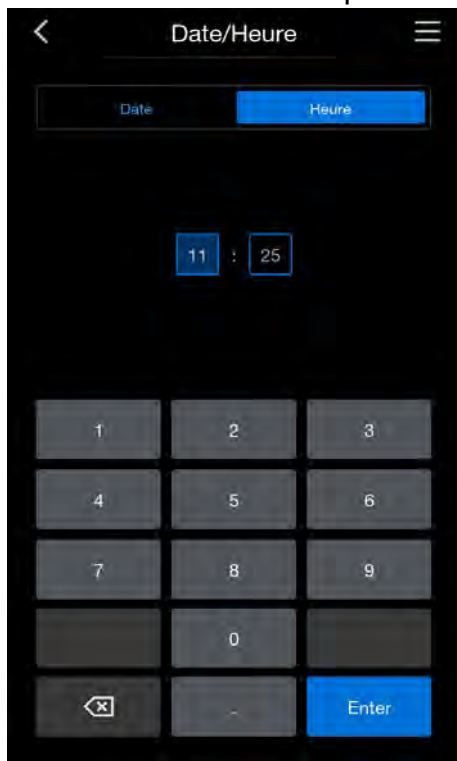

Figure 6-28. Configuration de l'heure

8. Saisir l'heure à l'aide des touches numériques.
9. Appliquer et sauvegarder la saisie en appuyant sur la touche « Enter » (Entrée).

L'écran revient au menu « Affichage ».

Réglage de la Bips des touches

1. Appuyer sur la touche « Menu » ([Figure 6-2](#)).
2. Sélectionner le menu « Réglages ».
3. Sélectionner « Affichage ».
4. Sélectionner « Bips touches ».

La fenêtre de saisie présentée à la [Figure 6-27](#) s'affiche :

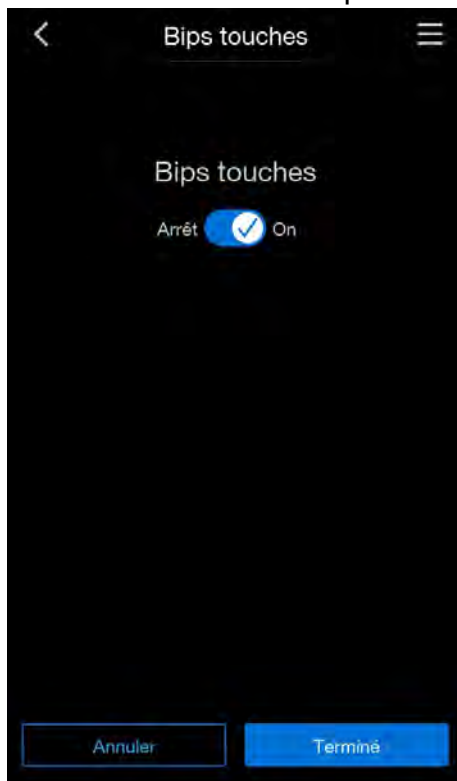

Figure 6-29. Menu Tonalité des touches

5. Sélectionner l'activation ou la désactivation de la Bips des touches.
6. Appliquer et sauvegarder la saisie en appuyant sur la touche « Terminé ».
L'écran revient au menu « Affichage ».
7. Appuyer sur « Annuler » pour revenir au menu « Affichage » sans modification.

Alarme

Le relais d'alarme sert d'interface électrique pour connecter le système de contrôle interne de l'appareil au système de monitoring externe. En fonction du signal d'entrée nécessaire du système de monitoring externe, il est possible de mettre la surveillance du réseau en marche ou de l'arrêter. Quand la surveillance du réseau est en marche, une rupture de courant est identifiée comme une erreur. Le câblage du relais d'alarme est décrit dans le chapitre „[Connexion du contact d'alarme](#)” à la [page 4-16](#).

1. Appuyer sur la touche « Menu » ([Figure 6-2](#)).
2. Sélectionner le menu « Réglages ».
3. Sélectionner « Alarme ».

La fenêtre de saisie présentée à la [Figure 6-30](#) s'affiche.

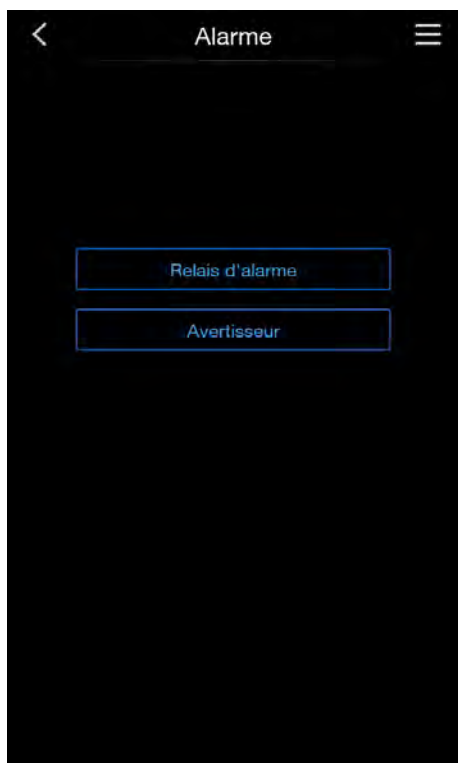

Figure 6-30. Menu Alarme

Sélection de l'alarme

1. Sélectionner la commande de menu « Relais d'alarme ».
La fenêtre de saisie présentée à la [Figure 6-31](#) s'affiche.

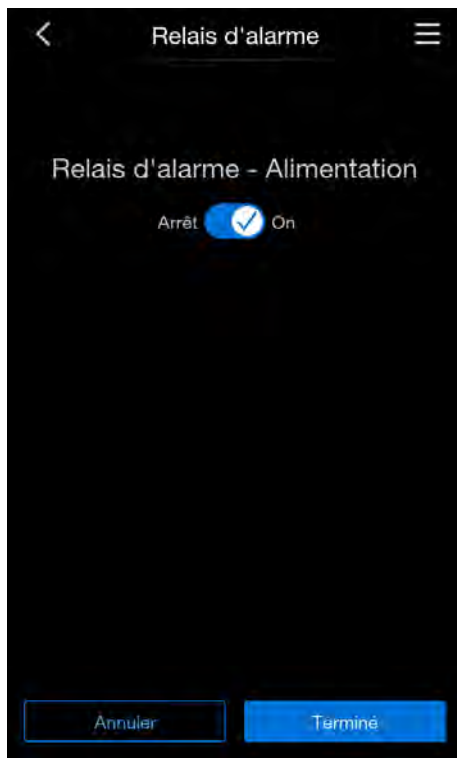

Figure 6-31. Réglage du relais d'alarme

1. Sélectionner l'activation ou la désactivation de l'alimentation du relais d'alarme.
2. Appliquer et sauvegarder les modifications en appuyant sur la touche « Terminé ».

Le système revient au menu « Alarme ».

3. Appuyer sur « Annuler » pour revenir au menu « Alarme » sans modification.

Sélection du Avertisseur

1. Sélectionner le menu « Avertisseur ».
2. Sélectionner l'activation ou la désactivation du signal sonore.
3. Appliquer et sauvegarder les modifications en appuyant sur la touche « Terminé ».

Le système revient au menu « Alarme ».

4. Appuyer sur « Annuler » pour revenir au menu « Alarme » sans modification.

Intervalles de rappel

Les intervalles de rappel font partie du système de signalisation et de contrôle de l'appareil. Pour les deux fonctions importantes Steri-Run et Auto-Start, ainsi que pour les travaux de maintenance de routine, il est possible de déterminer le moment auquel le message est envoyé.

Le comptage se fait à partir de 00:00 heure du jour quand l'intervalle de rappel déjà réglé arrive à échéance.

Le jour opportun, cette fonction vous envoie un message sur l'écran d'affichage au moment de l'intervalle de rappel activé :

- Steri-Run : veuillez effectuer un cycle Steri-Run.
- Auto-start : lancer l'auto-start. S'affiche après la réalisation du cycle de stérilisation Steri-Run.
- Intervalle de maintenance : veuillez effectuer la maintenance. Il est possible de confirmer le message de maintenance. L'icône Maintenance nécessaire apparaît.
- Intervalle et réinitialisation du filtre HEPA

Les messages s'éteignent quand les procédures se sont correctement déroulées.

Paramètres usine

Cycle de stérilisation Steri-Run	90 jours
Procédure de démarrage automatique	Arrêt
Intervalle de maintenance	Arrêt
Intervalle filtre HEPA	365 jours

Réglage des intervalles de rappel

1. Appuyer sur la touche « Menu » ([Figure 6-2](#)).
2. Sélectionner le menu « Réglages ».
3. Sélectionner le menu « Intervalles de rappel ».

La fenêtre de saisie présentée à la [Figure 6-32](#) s'affiche.

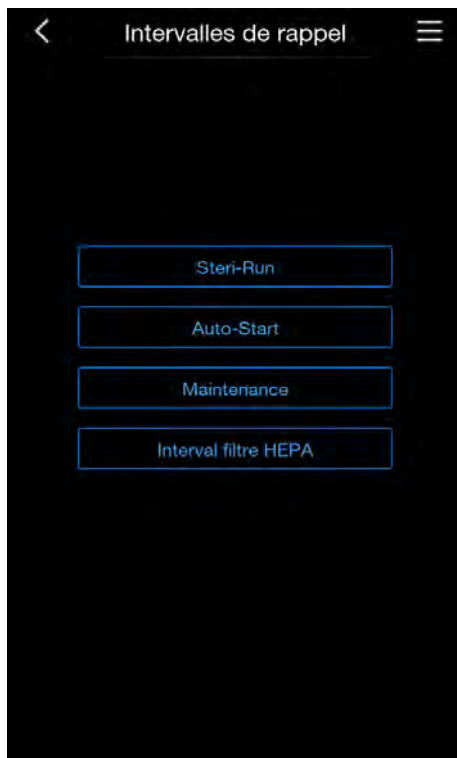

Figure 6-32. Menu Intervalles de rappel

4. Sélectionner le menu approprié, par exemple Steri-Run.

La fenêtre de saisie présentée à la [Figure 6-33](#) s'affiche :



Figure 6-33. Réglage de l'intervalle de rappel de Steri-Run

1. Augmenter le nombre de jour à l'aide de la touche +.
2. Réduire le nombre de jour à l'aide de la touche -.
3. Désactiver l'intervalle de rappel en réglant la valeur sur « Arrêt ».
4. Appliquer et sauvegarder les modifications en appuyant sur la touche « Terminé ».
5. Appuyer sur « Annuler » pour revenir au menu « Intervalles de rappel » sans modification.

Le système revient au menu « Intervalles de rappel ».

Étalonnage

Le menu « Étalonnage » permet d'étalonner les valeurs de la température et du CO₂.

Pour de plus amples informations, veuillez consulter le chapitre „Étalonnage de la température” à la [page 9-3](#) et „Étalonnage du CO₂” à la [page 9-7](#).

Intervalles de temps

Comme les ressources de la mémoire sont limitées, l'enregistrement d'événements nouveaux entraîne l'effacement des événements les plus anciens. La période pendant laquelle les événements affichés sont apparus dépend essentiellement de la durée programmée pour le cycle d'enregistrement.

Cycle d'enregistrement	Période maximale affichée
10 s	22,5 heures
30 s	2,8 jours
60 s	5,
120 s	11,2 jours
180 s	16,8 jours
3 600 s	336 jours

Ce réglage contrôle le cycle d'enregistrement par tranches de secondes, durant lequel les valeurs mesurées par le circuit de régulation sont enregistrées lors du fonctionnement de l'appareil et affichées dans Tendances.

Il est possible de programmer les réglages dans une plage de 10 s à 3600 s.

Appel de l'Intervalles de temps

1. Appuyer sur la touche Menu.
2. Sélectionner le menu « Réglages ».
3. Sélectionner le menu « Intervalles de temps ».

La fenêtre de saisie présentée à la [Figure 6-2](#) s'affiche :

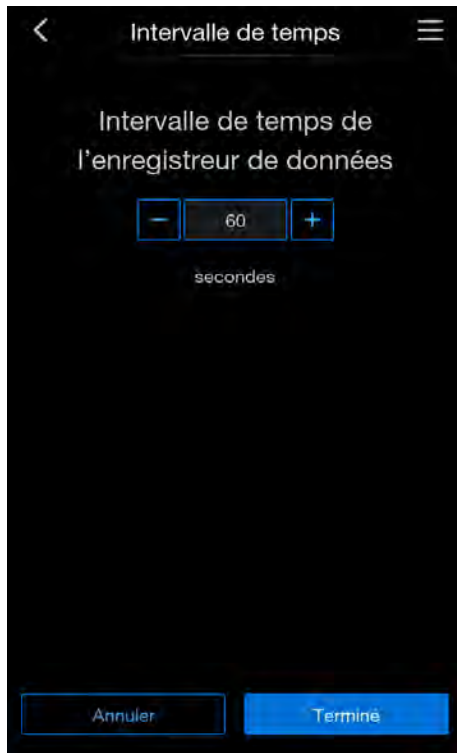

Figure 6-34. Menu Cycle d'enregistrement

Configuration de l'Intervalls de temps

1. Augmenter la valeur au moyen de la touche +.
2. Réduire la valeur au moyen de la touche -.
3. Appliquer et sauvegarder les modifications en appuyant sur la touche « Terminé ».

Le système revient au menu « Réglages ».

4. Appuyer sur « Annuler » pour revenir au menu « Réglages » sans modification.

Remarque

Intervalles de temps :

La durée de l'intervalle de temps n'a aucune influence sur les entrées du tableau des erreurs.

Code d'accès

Activer ou désactiver le verrouillage des touches au moyen du code préalablement défini („[Modification du code de verrouillage du clavier](#)” à la [page 6-28](#)).

1. Appuyer sur la touche Menu.
2. Sélectionner le menu « Blocage des touches ».

La fenêtre de saisie présentée à la [Figure 6-2](#) s'affiche :



Figure 6-35. Fenêtre de saisie du verrouillage de clavier

1. Saisir le code de verrouillage de clavier en vigueur.
2. Appliquer et sauvegarder les modifications en appuyant sur la touche « Enter ».

Vous serez renvoyé au menu d'accueil.

Un verrou rouge sur le bord inférieur de l'écran d'accueil indique que le verrouillage de clavier est actif.

- Pour annuler le verrouillage, répéter les étapes ci-dessus.

Le symbole verrou disparaît de l'écran.

Versions des logiciels

Le menu « Versions des logiciels » donne les versions des logiciels mis en œuvre pour commander l'appareil.

1. Appuyer sur la touche « Menu » sur l'écran d'accueil ([Figure 6-2](#)).
2. Sélectionner le menu « Versions des logiciels ».

Le menu « Versions des logiciels » s'affiche :



Figure 6-36. Menu Versions des logiciels

3. Appuyer sur « Terminé » pour revenir à l'écran d'accueil.

Messages d'erreur

La détection des erreurs fait partie du système de contrôle interne de l'appareil. Il surveille les circuits de régulation ainsi que leurs capteurs. Quand une erreur est détectée dans le système, le relais d'alarme se déclenche et lance les procédures de signalisation et d'envois de messages suivants :

- une alarme acoustique est émise sous forme de signal sonore,
- En cas d'une erreur de température, de CO₂, d'O₂, ou d'humidité, la valeur applicable est affichée en rouge sur l'écran d'accueil (Figure 6-39). Tant que l'erreur persiste, vous pouvez la lire en touchant ce champ.
- Si la porte est ouverte, un écran d'information s'affiche sans interaction possible jusqu'à la fermeture de celle-ci :



Figure 6-37. Ouvrir les portes de l'appareil

- En cas d'erreur système ou d'ouverture trop longue de la porte, un écran d'alarme s'affiche avec l'erreur :



Figure 6-38. Erreur système Ouverture trop longue de la porte

- l'erreur détectée est enregistrée dans le tableau des erreurs,
- la procédure est enregistrée dans l'affichage de l'historique.

Réaction à un événement message d'erreur

Quand le relais d'alarme s'est déclenché à cause d'une action de l'utilisateur, il est possible de désactiver l'état de commutation en confirmant le message d'erreur (p.ex. en cas d'interruption manuelle de la procédure de stérilisation Steri-Run). Quand le relais d'alarme s'est déclenché à cause d'une erreur technique, l'état de commutation reste activé jusqu'à ce que la cause de l'erreur ait été supprimée (p. ex. le niveau d'eau dans l'espace utile est trop bas).



Figure 6-39. Exemple de message d'erreur concernant la température

1. Cliquer sur l'icône d'affichage de la température.

L'écran « Alarme temp. » s'affiche.



Figure 6-40. Écran « Alarme temp. »

2. Confirmer l'erreur en appuyant sur la touche « Confirmation ».
L'écran retourne à l'écran d'accueil.

Réinitialisation de la fonction de protection contre la surchauffe



ATTENTION

Si vous ne redémarrez pas l'appareil après une erreur de surchauffe, des composants internes peuvent être endommagés.

Lorsque la commande d'appareil a activé la fonction de protection contre la surchauffe et basculé vers le mode de commande d'urgence, un triangle de signalisation clignotant et l'icône correspondante sont affichés dans le menu principal.

1. Appuyer n'importe où sur l'écran tactile pour afficher la cause de l'erreur.
La boîte de dialogue Erreur s'affiche et la cause détectée de l'erreur apparaît.
Le signal sonore est désactivé.
2. Appuyer sur « Accepter » pour fermer l'affichage de l'erreur.
Le message d'erreur disparaît.
Le champ d'affichage de la température présente un cadre rouge.
3. Éteindre l'appareil pour éliminer le message d'erreur.
4. Ouvrir les portes et laisser l'espace utile se refroidir.
5. Mettre l'instrument sous tension.

Mettre l'appareil hors service et appeler le service technique si la protection contre la surchauffe est activée malgré l'élimination des causes possibles de l'erreur (voir tableau des erreurs).

Actions à entreprendre en cas de panne de courant

Après une panne d'alimentation électrique, de la condensation peut se former sur les capteurs à l'intérieur de l'appareil. Cela peut altérer leur fonctionnement, entraînant l'affichage de valeurs mesurées non correctes le rapport d'un défaut à l'appareil (capteurs endommagés ; voir „[Vue d'ensemble des causes d'erreurs et comment les supprimer](#)” à la [page 6-48](#)).

Pour assurer un fonctionnement sans faille, veuillez prendre les mesures suivantes :

1. Vidanger l'eau et laisser sécher l'espace interne.
2. Sans eau, faire chauffer l'appareil à 55 °C pendant 1 heure.

Fonctionnement

Actions à entreprendre en cas de panne de courant

3. Puis, laisser refroidir l'appareil, portes ouvertes.
4. Puis, faites fonctionner le dispositif à la température d'incubation comme décrit dans le chapitre „[Procédure de démarrage](#)” à la [page 4-1](#).

En alternative, ou si les mesures indiquées ci-dessus s'avèrent non efficaces, il faut procéder à une désinfection de l'appareil à 180 °C. Pour cela, consulter le chapitre „[Cycle de stérilisation Steri-Run](#)” à la [page 8-6](#).

Le processus de désinfection dure environ 1 heure. Ensuite, il est nécessaire de sécher les capteurs.

Vue d'ensemble des causes d'erreurs et comment les supprimer

Les tableaux des erreurs indiquent les origines des erreurs, les causes des erreurs et les possibilités d'y remédier.

Quand vous communiquez avec le support technique de Thermo Fisher Scientific, veuillez vous munir des données de l'appareil.

Routine de contrôle du système					
Message d'erreur	Cause	Solution	Relais d'alarme	Signal sonore	Journal
Porte ouverte trop longtemps	La porte de l'appareil est ouverte depuis plus de 10 min	Fermer la porte de l'appareil	X	X	X
Erreur : Afficha	L'écran d'affichage ne communique pas avec la carte mère *1)	Réinitialiser l'appareil. Quand cela se répète, appeler le service	X	X	X
Erreur : carte mère EEPROM	EEPROM sur carte mère est défectueux	Réinitialiser l'appareil. Quand cela se répète, appeler le service	X	X	X
Erreur : Enregistreur de données	Erreur d'écriture dans la mémoire de l'enregistreur de données. L'incubateur reste fonctionnel.	Réinitialiser l'appareil. Quand cela se répète, appeler le service			
Erreur : Steri-Run	Erreur dans la procédure Steri-Run	Réinitialiser l'appareil. Quand cela se répète, appeler le service	X	X	X
Coupure de courant pendant le cycle Steri-Run	Panne de courant pendant la procédure Steri-Run	Redémarrer l'appareil et exécuter Steri-Run de nouveau.	X	X	X

Routine de contrôle du système					
Message d'erreur	Cause	Solution	Relais d'alarme	Signal sonore	Journal
Erreur : auto-start	Erreur dans la procédure de démarrage automatique	Exécuter le démarrage automatique de nouveau. Quand cela se répète, appeler le service.	X	X	X
Erreur : ADC	Mesure de la résistance de référence en dehors de la tolérance	Réinitialiser l'appareil. Quand cela se répète, appeler le service.	X	X	X
Erreur : ventilation	La valeur réelle du ventilateur se situe en dehors de la tolérance.	Réinitialiser l'appareil. Quand cela se répète, appeler le service.	X	X	X

Circuit de régulation de la température					
Message d'erreur	Cause	Solution	Relais d'alarme	Signal sonore	Journal
Défectuosité du capteur	La valeur mesurée se trouve à l'extérieur de la limite acceptée	Appeler le service. Sécher par chauffage les capteurs.	X	X	X
Valeur effective haute	Valeur effective > valeur de consigne + 1 °C *2) *4)	Ne pas dépasser la température ambiante admissible / Appeler le service.	X	X	X
Valeur effective basse	Valeur effective < valeur de consigne + 1°C*3) *4)	Si l'erreur n'est pas acquittée automatiquement, appeler le service.	X	X	X
Valeur effective incohérente	Le signal de la température n'est pas cohérent	Réinitialiser l'appareil. Quand cela se répète, appeler le service.	X	X	X
Valeurs étalonnage trop hautes/basses	Valeur max. de comparaison pour la température est dépassée/non atteinte	Acquitter l'alarme, entrer une autre valeur cible.			X

Fonctionnement

Actions à entreprendre en cas de panne de courant

Circuit de régulation du CO2					
Message d'erreur	Cause	Solution	Relais d'alarme	Signal sonore	Journal
Défaillance du capteur	La valeur mesurée se trouve à l'extérieur de la limite acceptée	Exécuter l'auto-start. Si l'erreur se répète, résoudre l'erreur conformément au chapitre „Actions à entreprendre en cas de panne de courant” à la page 6-48 Si l'erreur ne peut être éliminée, veuillez demander au service après-vente.	X	X	X
Valeur effective haute	Valeur effective > valeur de consigne + 1 % *4)	automatique	X	X	X
Valeur effective basse	Valeur effective < valeur de consigne - 1 % *3) *4)	automatique	X	X	X
Erreur communication HR	Le capteur HR ne communique pas avec la carte mère	automatique	X	X	X
Valeurs étalonnage trop hautes/basses	Valeur d'étalonnage max. Pour le CO ₂ dépassée/non atteinte	Confirmer l'alarme			X
Erreur communication	Le capteur ne communique pas avec la carte mère	automatique	X	X	X

Circuit de régulation du CO2					
Message d'erreur	Cause	Solution	Relais d'alarme	Signal sonore	Journal
Absence de gaz	La bouteille de gaz est vide, l'apport en gaz est interrompu, ou il y a un dysfonctionnement.	Remplacer au moins une bouteille de CO ₂ .	X	X	X
Défaillance du capteur HR	La valeur mesurée se trouve à l'extérieur de la limite acceptée	Appeler le service. Voir également „Actions à entreprendre en cas de panne de courant” à la page 6-48.	X	X	X

Circuit de régulation de l'O2					
Message d'erreur	Cause	Solution	Relais d'alarme	Signal sonore	Journal
Défaillance du capteur	La valeur mesurée se trouve à l'extérieur de la limite acceptée	Appeler le service	X	X	X
Valeur effective haute	Valeur effective > valeur de consigne + 1% *4)	Vérifier l'alimentation en gaz. Diminuer la pression préalablement configurée à max. 1 bar.	X	X	X

Fonctionnement

Actions à entreprendre en cas de panne de courant

Circuit de régulation de l'O2					
Message d'erreur	Cause	Solution	Relais d'alarme	Signal sonore	Journal
Valeur effective basse	Valeur effective < valeur de consigne - 1% *4)	Vérifier l'alimentation en gaz. Changer la bouteille de gaz. Augmenter la pression préalablement configurée à max. 1 bar. Vérifier le tuyau d'alimentation.	X	X	X
Erreur communication	Le capteur ne communique pas avec la carte mère	Appeler le service	X	X	X
Absence de gaz	La bouteille de gaz est vide, l'apport en gaz est interrompu, ou il y a un dysfonctionnement.	Remplacer au moins une bouteille de CO ₂ .	X	X	X

Circuit de régulation de l'HR					
Message d'erreur	Cause	Solution	Relais d'alarme	Signal sonore	Journal
Absence d'eau	Pas assez d'eau dans le réservoir d'eau.	Ajouter de l'eau ou sélectionner la fonction « Dry Incubation » (Incubation à sec). Le capteur de niveau d'eau est automatiquement désactivé. Si le message d'erreur se répète, effectuer un dépannage conformément au chapitre „Actions à entreprendre en cas de panne de courant” à la page 6-48 . Si l'erreur ne peut être éliminée, veuillez demander au service après-vente.	X	X	X

*1) L'erreur est signalée seulement sur l'écran d'affichage et n'est pas enregistrée dans le tableau des erreurs.

*2) Quand cette erreur apparaît, cela active un réglage spécial pour protéger les échantillons. Pour l'indiquer, l'icône apparaît.

*3) Temps d'attente avant le message d'erreur :

surchauffe

- 1 min après l'ouverture de porte
- 1 min après le changement de valeur de consigne

Température basse

- 45 min après l'ouverture de porte
- 300 min après le changement de valeur de consigne

Fonctionnement

Actions à entreprendre en cas de panne de courant

CO₂ trop élevé/bas

- 45 min après l'ouverture de porte
- 159 min après le changement de valeur de consigne

O₂ trop élevé/bas

- 159 min après l'ouverture de porte
- 159 min après le changement de valeur de consigne

*4) Cette valeur peut être modifiée par le service après-vente.

Arrêt

Table des matières

- „Mise hors service de l'appareil” à la page 7-1

Mise hors service de l'appareil

AVERTISSEMENT



Risque de contamination !

Les surfaces de l'espace utile peuvent être contaminées. Il existe un risque de transfert de germes vers l'isolation de l'appareil.

Décontaminer l'appareil avant sa mise à l'arrêt !

1. Sortir de l'espace utile tous les flacons contenant des cultures ainsi que les accessoires.
2. Prévoir un récipient collecteur ayant une contenance suffisante.
3. Placer l'extrémité du tuyau dans le récipient collecteur et fixer la vanne du tube.

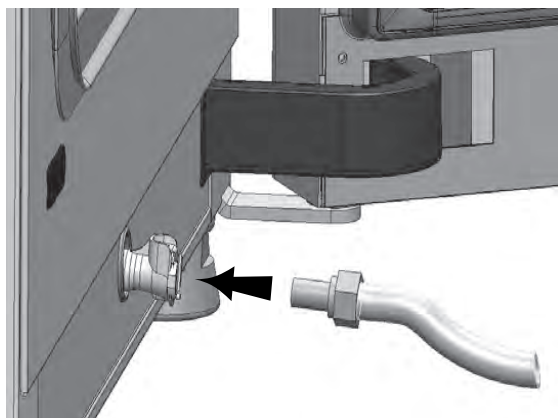

Figure 7-1. Vanne de vidange et de remplissage du réservoir d'eau

Arrêt

Mise hors service de l'appareil

4. Vider complètement le réservoir d'eau dans le récipient collecteur.
5. Retirer la vanne du tube.
6. Commencer le cycle de stérilisation Steri-Run („[Activer Steri-Run](#)” à la [page 8-11](#)).
7. Utiliser l'interrupteur général pour arrêter l'appareil une fois le cycle de stérilisation Steri-Run terminé.
8. Retirer la prise principale et veiller à éviter une reconnexion.
9. Fermer la soupape d'arrêt du système d'alimentation en CO₂/O₂/N₂.
10. Déconnecter les tubes de pression gazeuse de la soupape de connexion, à l'arrière de l'appareil.
11. Ouvrir légèrement la porte vitrée et la porte extérieure et les fixer en position ouverte pour que l'espace utile soit ventilé en continu pendant la période d'arrêt.

Nettoyage et désinfection

Table des matières

- „Nettoyage” à la page 8-1
- „Procédure de décontamination” à la page 8-2

Nettoyage

ATTENTION

Produits de nettoyage non compatibles !

Certaines pièces de l'appareil sont fabriquées en matière plastique. Les solvants sont susceptibles d'attaquer le plastique. Les acides forts ou les solutions alcalines peuvent rendre les matières plastiques cassantes.

- Ne pas utiliser de solvants contenant des hydrocarbures, des solvants avec une teneur en alcool supérieure à 10 % ou des acides ou alcalins forts pour nettoyer les composants et les surfaces en plastique !

Composants craignant l'humidité !

- Ne pas vaporiser de produit de nettoyage sur l'écran ou sur le boîtier de commande à l'arrière de l'appareil.
- Lors du nettoyage, il convient d'éviter que l'humidité pénètre dans ces composants.



Nettoyage des surfaces extérieures :

1. Enlever soigneusement les résidus de saleté et les dépôts à l'aide d'une solution d'eau tiède et de produit à vaisselle disponible dans le commerce.
2. Essuyer les surfaces avec un chiffon propre et de l'eau propre.
3. Pour finir, essuyer les surfaces avec un chiffon propre pour bien les sécher.

Nettoyage de l'écran d'affichage :



ATTENTION

L'écran d'affichage craint l'humidité !

- Ne pas essuyer l'écran avec un linge humide, ne pas le pulvériser d'un agent de nettoyage !
- Sécher l'écran au moyen d'un linge composé à 100 % de microfibres !

Procédure de décontamination

Les informations relatives au nettoyage et à la désinfection du Cell Locker sont fournies dans le manuel Instructions de fonctionnement du Cell Locker distinct (voir [Annexe](#)).

Pour décontaminer l'appareil, l'opérateur doit fournir des directives d'hygiène, qui harmonisent les mesures de décontamination et l'usage de l'appareil.

Pour l'appareil, une désinfection par essuyage/spray et le cycle de stérilisation Steri-Run sont disponibles.

Désinfectants recommandés

Catégorie	Concentration	Produit (exemple)
Éthanol	70 %	Tout
Isopropanol	70 %	Tout
Ammonium quaternaire	10 % ou moins (au mieux, 2 %)	Conflikt™, Lysol™, No Rinse™, Fermacidal D2™
Peroxyde d'hydrogène	1 à 3 %	Tout
Peroxyde d'hydrogène/acide peracétique/acide acétique	1 %/0,8 %/<10 %	Spor-Klenz Ready-to-Use (RTU) ; Sterilant (Steris Life sciences)

Désinfection par essuyage/spray

La désinfection par essuyage/spray est utilisée en tant que désinfection manuelle standardisée de l'appareil et de tous les accessoires. On procède en trois phases :

- Désinfection préliminaire
- Nettoyage

- Désinfection finale

AVERTISSEMENT

Désinfectants contenant de l'alcool !

Les désinfectants ayant une teneur en alcool supérieure à 10 % pourraient produire, au contact de l'air, des mélanges gazeux, facilement inflammables et explosifs.



- Lors de l'utilisation de ces désinfectants, il convient d'éviter les flammes nues et l'exposition à une forte chaleur pendant toute la durée du processus de désinfection !
- N'utiliser les désinfectants que dans une salle bien ventilée.
- Après exposition au désinfectant, essuyer les composants nettoyés de l'appareil jusqu'à siccité.
- Respecter toutes les règles de sécurité pour éviter les risques d'incendie et d'explosion causés par les désinfectants contenant de l'alcool.

AVERTISSEMENT

Désinfectants contenant du chlorure !



- Ne pas utiliser de désinfectants contenant des chlorures !

DANGER

Décharge électrique !

Le contact avec des composants porteurs de courant peut provoquer un choc électrique mortel.



- Débrancher l'appareil du secteur avant de commencer le nettoyage et la désinfection man
 - Placer l'interrupteur général en position d'arrêt.
 - Retirer la prise principale et veiller à éviter une reconnexion accidentelle.
 - S'assurer que l'appareil est hors tension.

AVERTISSEMENT

Danger pour la santé !

Les surfaces de l'espace utile peuvent être contaminées. Tout contact avec des solutions nettoyantes contaminées pourrait entraîner des infections. Les désinfectants peuvent contenir des substances dangereuses.



- Respecter les mesures de protection et les règles d'hygiène lors du nettoyage et de la désinfection !
 - Porter des gants de protection.
 - Porter des lunettes de protection !
 - Mettre des dispositifs de protection de la bouche et du système respiratoire pour protéger les muqueuses.
- Respecter les consignes du fabricant de produits désinfectants ainsi que les instructions des responsables en matière d'hygiène.

Désinfection préliminaire



ATTENTION

Composants craignant l'humidité !

- Ne pas pulvériser avec un désinfectant, le capteur de CO₂ ni le capteur d'O₂/N₂ situés à l'arrière du guidage d'air.

1. Appliquer le désinfectant sur les surfaces de l'espace utile et les fixations, puis essuyer.
2. Laisser le désinfectant agir conformément aux instructions du fabricant, laisser sécher à l'air. Cela éliminera les résidus chimiques, qui sinon, pourraient s'accumuler au fil du temps et endommager les composants de l'incubateur.

Retirer les composants

1. Retirer les étagères, puis le système d'étagères de l'espace utile. Pour l'installation et le retrait du système d'étagères, consulter „[Installation du système d'étagères](#)” à la [page 4-8](#).
2. Démontez le boîtier du filtre à air et le filtre HEPA. Pour l'installation et le retrait du boîtier du filtre à air et du filtre HEPA, consulter „[Échanger le filtre HEPA](#)” à la [page 9-11](#).



Figure 8-1. Filtre HEPA et boîtier de filtre à air

3. Tirer la partie supérieure du guidage d'air (Figure 8-1, 1) vers l'avant de l'appareil et abaisser le lorsque les profilés sur les languettes avant libèrent les broches de support dans le plafond de l'espace utile.
4. Décrocher la partie supérieure de la partie arrière du guidage d'air (Figure 8-2, 2) et le retirer de l'espace utile.

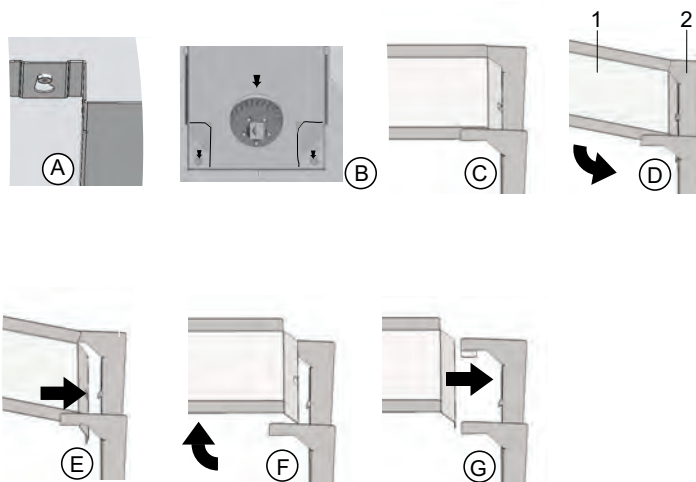

Figure 8-2. Guidage d'air (Air duct)

5. Décrocher la partie arrière du guidage d'air (Figure 8-2, 2) de la paroi arrière puis la retirer.
6. Enlever le préfiltre (Figure 3-1, 9). Le préfiltre peut être¹ passé à l'autoclave.
7. Démontez le couvercle du réservoir d'eau.

¹ A 121 °C, 15 minutes, perte de pression rapide

Nettoyage de l'espace utile et des pièces retirées

1. Enlever soigneusement les résidus de saleté et les dépôts à l'aide d'une solution d'eau tiède et de produit à vaisselle disponible dans le commerce.
2. Essuyer les surfaces à l'aide d'un chiffon propre et d'une grande quantité d'eau claire.
3. Ensuite, éliminer l'eau de nettoyage du réservoir d'eau et sécher soigneusement toutes les surfaces de l'espace utile.
4. Nettoyer les pièces retirées et bien les sécher.

Désinfection finale

1. Frotter ou pulvériser les surfaces de l'espace utile, le système d'étagères, et les pièces retirées avec un désinfectant.
2. Laisser le désinfectant agir conformément aux instructions du fabricant.
3. Remonter le système d'étagères et les pièces détachables.

Cycle de stérilisation Steri-Run

Pendant le déroulement automatique du programme, la procédure de stérilisation Steri-Run stérilise l'espace utile entier y compris le système d'étagères et les capteurs.

Steri-Run est un cycle de stérilisation automatisé, qui se déroule avec une température nominale fixe (180 °C) et un processus commandé par logiciel pour la montée en température, le maintien de la température nominale et le refroidissement.

Le cycle entier de la routine de stérilisation dure moins de 12 heures. Pendant cette routine, une atmosphère chaude et humide à 180 °C avec un niveau d'assurance de stérilité démontré de 12-log est créée dans l'espace utile pendant 90 minutes. L'efficacité du cycle de stérilisation Steri-Run a été prouvée par des instituts indépendants. On obtient une réduction des germes de 10^{12} (réduction de 12-log) selon la norme ISO 11138. Sur demande, Thermo Scientific met à disposition des informations relatives à ces tests.

Le verrouillage électromécanique de la porte procure une protection supplémentaire contre les brûlures pendant le cycle de stérilisation Steri-Run. Il verrouille la porte extérieure lorsque la température de l'enceinte atteint 65 °C, la maintient fermée aussi longtemps que des températures dangereuses règnent dans l'enceinte et déverrouille à nouveau la porte lorsque la température dans l'enceinte descend à nouveau en dessous de 65 °C.

Préparer la désinfection ou la routine Steri-Run

1. Retirer toutes les cultures de la chambre de culture et les entreposer en toute sécurité.
2. Prévoir un récipient collecteur ayant une contenance suffisante.
3. Placer l'extrémité du tuyau dans le récipient collecteur et fixer la vanne du tube.

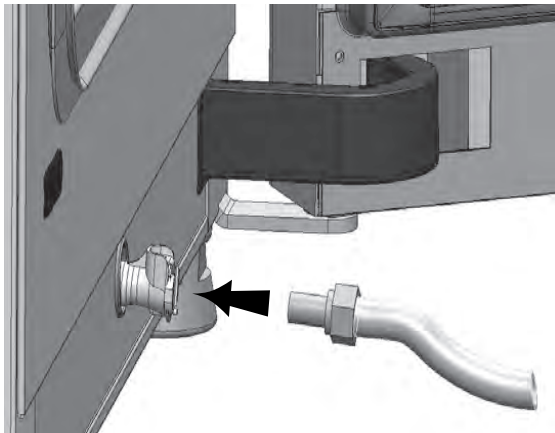

Figure 8-3. Vanne de vidange et de remplissage du réservoir d'eau

4. Vider complètement le réservoir d'eau dans le récipient collecteur.
5. Essuyer l'eau résiduelle avec un chiffon.
6. Retirer le boîtier de filtre (Figure 8-1, 1) de la base du couvercle du réservoir d'eau.
7. Retirer le filtre HEPA (Figure 8-1, 2) du boîtier de filtre (Figure 8-1, 1) et réinstaller le boîtier de filtre.

Effectuer la désinfection ou le Steri-Run (cycle)

AVERTISSEMENT

Surfaces brûlantes !

La poignée de la porte vitrée, le panneau intérieur de la porte extérieure ainsi que les surfaces du système d'étagères et de l'espace utile deviennent extrêmement chauds pendant le cycle de stérilisation Steri-Run.

- Pendant le déroulement du cycle ou tout de suite après, porter toujours des gants de protection lors de tout contact avec ces surfaces !
Les incubateurs équipés d'un système de verrouillage de porte refusent l'accès à l'espace utile de la chambre lorsque les surfaces intérieures sont chaudes en raison du cycle de stérilisation Steri-Run.



ATTENTION Dommage des cultures !

Pendant le cycle de stérilisation Steri-Run, l'espace utile de la chambre chauffe jusqu'à 180 °C.

- S'assurer que :
 - toutes les cultures ont été retirées de l'espace utile de la chambre ;
 - tous les accessoires ont été sortis de l'espace utile ;
 - le filtre HEPA et toutes les chambres Cell Locker ont été retirés de l'espace utile de la chambre.



ATTENTION

La température de fonctionnement du Cell locker ne doit pas dépasser la limite maximum !

- Retirer les Cell Lockers avant de procéder à un cycle de stérilisation Steri-Run.

La température maximale de fonctionnement des Cell Lockers est de 121 °C/250 °F.

Les Cell Lockers fondent dans l'incubateur s'ils sont exposés au cycle Steri-Run.

Les Cell Lockers peuvent être stérilisés en autoclave à 121 °C pendant 15 minutes avec dépressurisation rapide.

Les filtres à membrane des Cell Lockers ne peuvent pas être stérilisés en autoclave.



Remarque

Prévention contre le lancement du cycle de stérilisation Steri-Run

Le cycle de stérilisation Steri-Run ne peut être démarré si l'un des défauts suivants est détecté :

Circuit de régulation de la température

- Défectuosité du capteur
- Porte extérieure et/ou intérieure (lorsque la porte extérieure est ouverte, le message d'erreur « Door open » (Porte ouverte) apparaît)
- Valeur effective élevée (différence trop forte par rapport à la valeur de consigne)
- Valeur effective basse (différence trop forte par rapport à la valeur de consigne)
- Valeur effective incohérente
- Erreur communication
- De l'eau a été détectée

Protection contre la surchauffe

Si la protection contre la surchauffe a été activée sur l'appareil, le cycle de stérilisation Steri-Run ne peut pas démarrer tant que l'erreur n'a pas été corrigée ou après réinitialisation.

Remarque

Quand cette routine est terminée, il faut remettre l'appareil en service à l'aide de la routine auto-start

1. Replacer les éléments du système d'étagères dans l'espace utile après le nettoyage.
2. Placer l'interrupteur général en position de marche.
3. Activer et démarrer le cycle de stérilisation Steri-Run.
4. Placer l'interrupteur général en position d'arrêt une fois le cycle de stérilisation Steri-Run terminé.
5. Retirer le boîtier de filtre ([Figure 8-1, 1](#)) et réinstaller le filtre HEPA ([Figure 8-1, 2](#)).
6. Lancer la procédure auto-start si nécessaire.

Phases du cycle de stérilisation Steri-Run

Le temps de fonctionnement résiduel du cycle de stérilisation Steri-Run désigne le laps de temps du démarrage, ou l'état du temps actuel de la routine, à la fin de la phase refroidissement. Les durées de fonctionnement résiduelles affichées ne sont pas des valeurs mesurées, mais seulement des valeurs approximatives.

Le cycle se compose de trois phases :

1. la phase de chauffage,
2. la phase de stérilisation
3. le refroidissement.

Phase de chauffage

Env. 2 h

La température de l'espace utile est portée à 180 °C.

Les incubateurs équipés du kit de serrure de porte électromagnétique verrouillent la porte lorsque la température de l'enceinte dépasse 65 °C.

Phase de stérilisation

Env. 1,5 h

Une fois la température de stérilisation atteinte, la phase de stérilisation démarre et dure environ 90 minutes. Pendant ce temps, la température est maintenue à 180 °C.

Phase de refroidissement

Env. 8 h

L'appareil refroidit jusqu'à la température initiale de consigne.

Les incubateurs équipés du kit de serrure de porte électromagnétique déverrouillent la porte lorsque la température de l'enceinte descend en dessous de 65 °C.

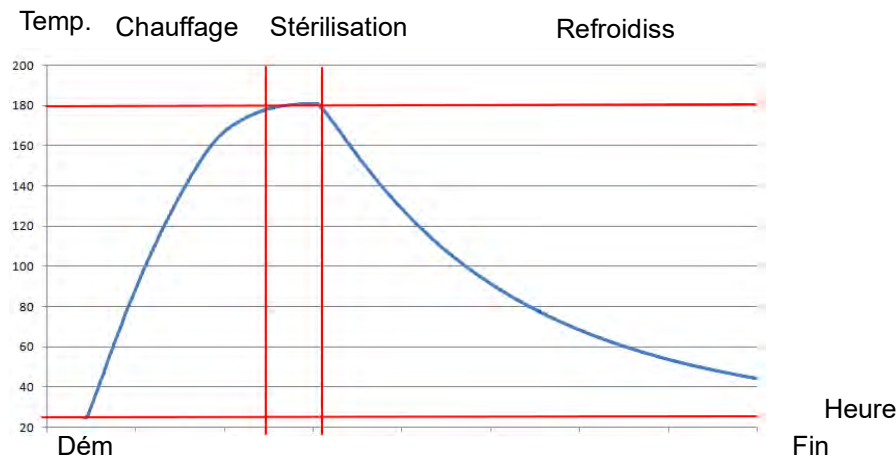

Figure 8-4. Phases du cycle de stérilisation Steri-Run

Activer Steri-Run

1. Sur l'écran d'accueil, appuyer sur la touche « Steri-Run » (Cycle de stérilisation Steri-Run).

Le menu Steri-Run est affiché :

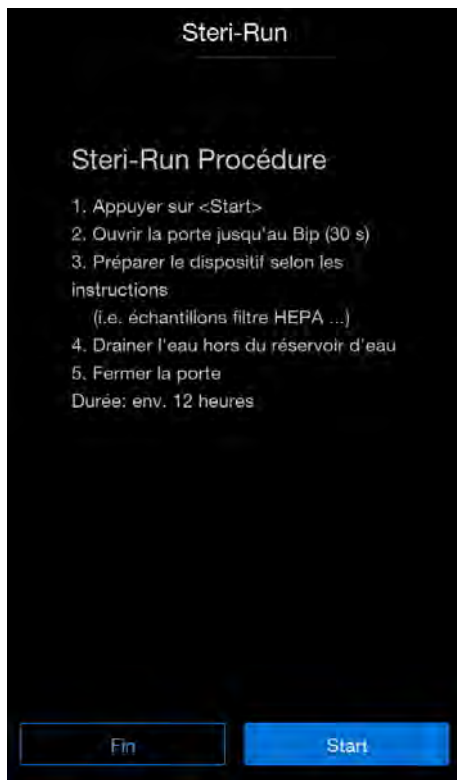

Figure 8-5. Menu Steri-Run

2. Appuyer sur « Start » (Démarrer).
3. Ventiler l'espace utile en ouvrant les deux portes de l'appareil jusqu'au signal sonore, après 30 secondes.
4. Sortir tous les échantillons de l'espace utile.
5. Purger l'eau du réservoir d'eau et essuyer l'eau résiduelle.
6. Après le signal sonore, fermer les deux portes de l'appareil.
7. Démarrer le cycle Steri-Run.

Le cycle de stérilisation Steri-Run commence. L'appareil chauffe et la serrure électromécanique de la porte est activée à 65 °C.

Pendant que le cycle de stérilisation Steri-Run progresse, l'écran affiche l'état actuel et les informations suivantes :

- Température
- Heure de début
- Phase
- Temps restant

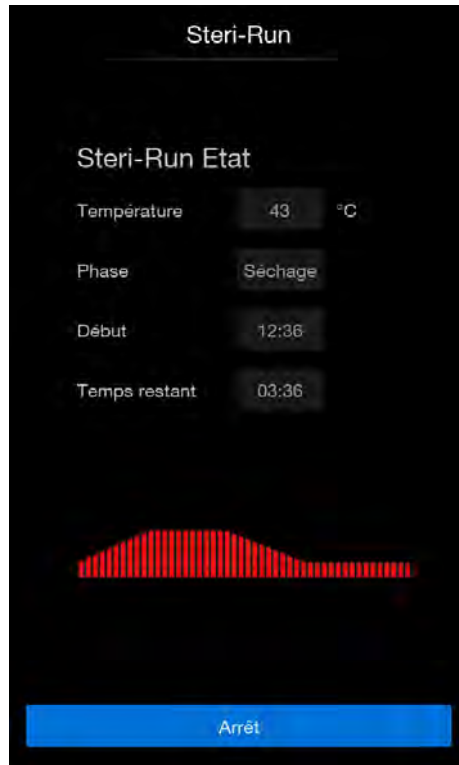

Figure 8-6. Cycle Steri-Run

Interrompre le cycle Steri-Run

Le cycle de stérilisation Steri-Run peut être interrompu à tout moment :

1. Appuyer sur la touche « Arrêt ».

La boîte de dialogue « Steri-Run Arrêt » apparaît à titre de message de sécurité. Maintenant, il est possible d'interrompre définitivement la procédure ou bien de la continuer.

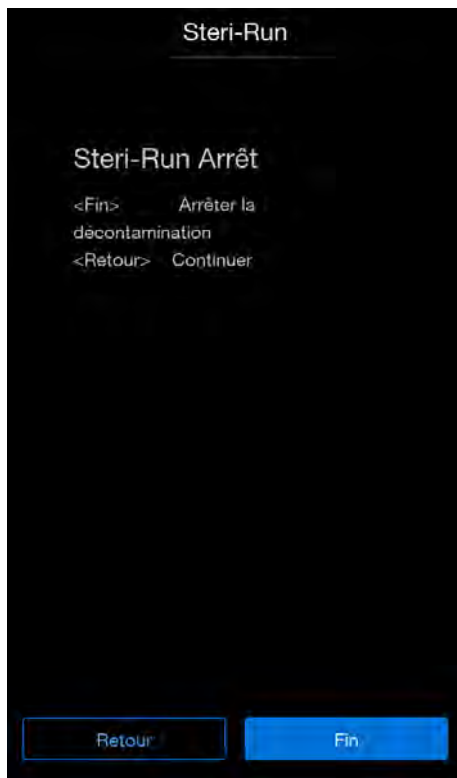

Figure 8-7. Interrompre Steri-Run

Terminer Steri-Run

1. Appuyer sur la touche « Fin ».
Le système revient au menu principal.

Continuer Steri-Run

1. Appuyer sur la touche « Retour ».
Vous reviendrez à l'écran d'état, et le cycle de stérilisation Steri-Run se poursuivra.

Interrompre Steri-Run depuis l'écran d'état

1. Appuyer sur la touche « Arrêt ».
La boîte de dialogue « Steri-Run Arrêt » apparaît à titre de message de sécurité. Procéder comme décrit pour « Terminé Steri-Run ».

Interruption de Steri-Run par une erreur

Si une erreur survient pendant le cycle de stérilisation Steri-Run, un message d'erreur est émis et l'action suivante est initiée :

- Le cycle de stérilisation Steri-Run passe automatiquement en phase de refroidissement.
 - Le signal sonore est déclenché.
1. Confirmer le signal sonore est touchant l'écran n'importe où.

Le signal sonore sola touche « Fin » apparaît. Si le cycle de stérilisation Steri-Run n'est pas annulé manuellement, l'espace utile est refroidi à la température de consigne et séché.

Terminer Steri-Run

Quand les trois phases sont entièrement terminées, la boîte de dialogue « Steri-Run Fin » (Figure 8-8) s'affiche automatiquement. Il faut mettre fin manuellement au cycle de stérilisation Steri-Run.

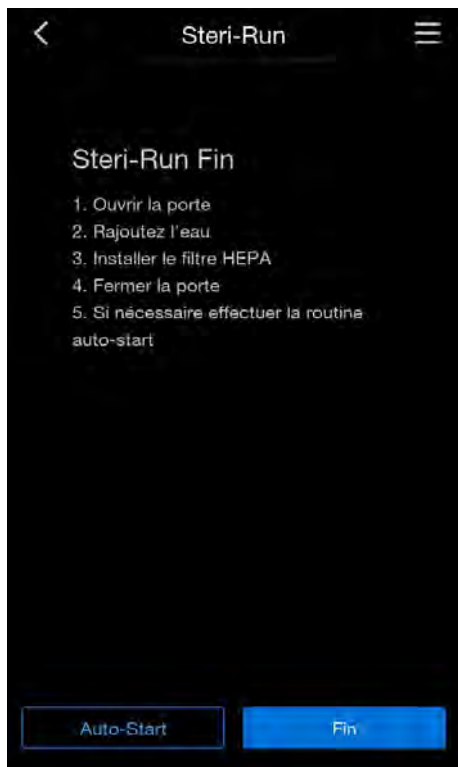

Figure 8-8. Terminer Steri-Run

- Appuyer sur la touche « End » (Fin).

Le système revient au menu principal.

Ouverture de la porte après l'arrêt du cycle de stérilisation Steri-Run

AVERTISSEMENT

Surfaces brûlantes !



La poignée de la porte vitrée, le panneau intérieur de la porte extérieure ainsi que les surfaces du système d'étagères et de l'espace utile deviennent extrêmement chauds pendant le cycle de stérilisation Steri-Run. Pendant le déroulement du programme ou tout de suite après son interruption, ne toucher ces surfaces qu'avec des gants de protection !

Sur les appareils munis du kit de verrouillage électromécanique des portes, la porte ne peut pas être ouverte immédiatement après l'annulation du cycle de stérilisation Steri-Run, que ce soit par l'utilisateur ou suite à une erreur.

Pour déverrouiller le verrouillage de la porte extérieure avant que la température n'ait chuté à une valeur sûre de 65 °C, actionner le levier de déverrouillage d'urgence (Figure 8-9, 1) :

1. Identifier la position du levier de déverrouillage d'urgence (Figure 8-9, 1) sur la face inférieure de l'incubateur. Il se trouve sur le côté gauche de l'appareil, à environ 5 cm de/derrière l'interrupteur général (Figure 8-9, 2).

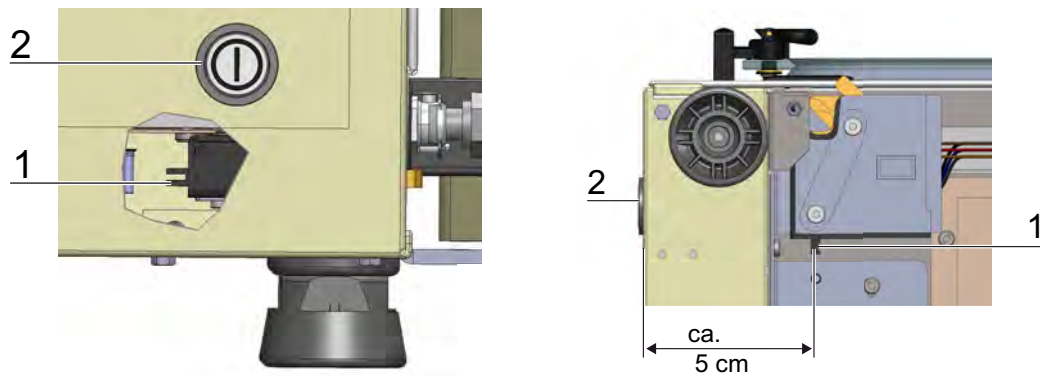

Figure 8-9. Déverrouillage d'urgence sur la face inférieure de l'incubateur

2. Accéder sous le panneau de base et tirer sur le levier de déverrouillage d'urgence (Figure 8-9, 1).

Le verrouillage de la porte se libère et la porte extérieure peut être ouverte.

Service après-vente

Table des matières

- „Inspections et contrôles” à la page 9-1
- „Intervalles d’entretien” à la page 9-2
- „Étalonnage de la température” à la page 9-3
- „Étalonnage du CO₂” à la page 9-7
- „Échanger le filtre HEPA” à la page 9-11
- „Remplacer le filtre d’entrée du gaz” à la page 9-12
- „Remplacer les fusibles de l’instrument” à la page 9-13
- „Remplacement du joint de porte” à la page 9-13

Inspections et contrôles

AVERTISSEMENT

Test de fonctionnalité

Au cas où des dispositifs de sécurité auraient dû être démontés ou désactivés pour des mesures d’inspection, l’appareil ne devra être remis en service que lorsque ces dispositifs auront été rétablis et que leur bon fonctionnement aura été vérifié.

Le maintien du bon fonctionnement et de la sécurité de l’appareil imposent des contrôles réguliers des fonctions et composants énumérés ci-dessous, exécutés à des intervalles divers.

Pour l’entretien du Cell locker, voir le mode d’emploi distinct (dans l’[Annexe](#)).

Contrôle quotidien

- Réserve de gaz du système d'alimentation en CO₂
- Réserve de gaz du système d'alimentation en O₂/N₂

Inspection annuelle

- Étanchéité du joint de la porte vitrée
- Perméabilité de l'ouverture d'équilibrage de pression avec filtre
- Test de fonctionnement du panneau de commande et du système de régulation de l'appareil
- Contrôle de sécurité électrique conformément aux réglementations nationales en vigueur (par ex. BGV 3)

Intervalles d'entretien

- Effectuer les travaux d'entretien suivants pendant le fonctionnement :

Maintenance mensuelle

- Nettoyage et désinfection manuelles de l'appareil.
- Vidange de l'eau distillée stérile et remplacement par de l'eau distillée stérile fraîche.

Maintenance trimestrielle

- Réalisation du cycle de stérilisation Steri-Run et de la procédure Auto-Start,
- Effectuer des mesures comparatives de la température et de la teneur en CO₂/O₂.

Maintenance semestrielle

Remarque

Pour des informations sur les joints et filtres membranes du Cell Locker, voir le mode d'emploi distinct (dans [l'Annexe](#)).

- Tous les 6 mois, inspecter chaque joint de porte et remplacer si nécessaire.

Maintenance annuelle

Remarque

Contrat d'entretien

Thermo Scientific propose un contrat de maintenance adapté à l'appareil et comprenant toutes les mesures de contrôle et d'entretien.

- Changement du filtre d'entrée d'air.
- Changement du filtre HEPA
- Contrôle effectué par le Service technique.

Étalonnage de la température

Préparation de l'étalonnage de la température

Une mesure d'étalonnage de la température doit être effectuée une fois par trimestre afin de déterminer la valeur exacte de mesure du capteur de température intégré à l'appareil. Si une déviation importante de la mesure est identifiée, effectuer un étalonnage de la température :

- Réglage du contrôle de la température de l'appareil en concordance avec la valeur mesurée de la mesure de comparaison. Pour la mesure de comparaison, utiliser un instrument étalonné ayant une précision $< \pm 0,1$ °C. Le lieu de référence de la mesure de comparaison est le centre de l'espace utile.

Remarque

Température trop élevée dans l'espace utile :

On peut résoudre une température pouvant être excessive dans l'espace utile après étalonnage en ouvrant les portes pendant environ 30 secondes.

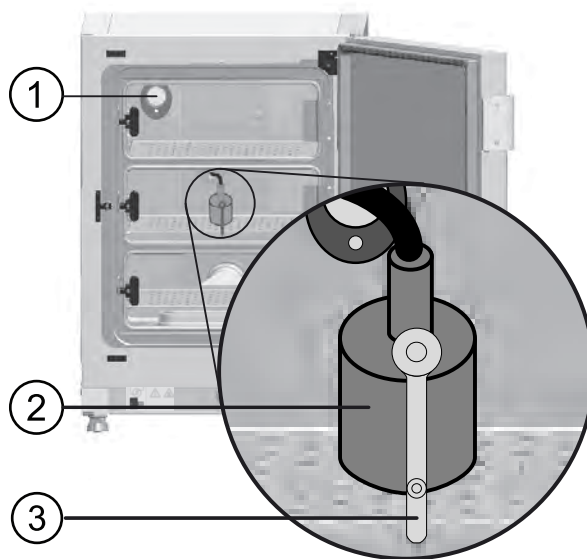

Figure 9-1. Préparation de l'étalonnage de la température

Effectuer la mesure de comparaison

1. Placer l'interrupteur général en position de marche.
2. Ajuster la valeur de consigne de la température et attendre que l'appareil chauffe. Cela peut prendre plusieurs heures.
3. Placer l'instrument de mesure (2) au centre de l'étagère dans la zone centrale de l'espace utile ou, en variante, positionner un capteur de température en cet endroit.
4. Faire passer le câble d'alimentation par l'ouverture de mesure dans la porte vitrée (3) ou par le port d'accès (1) à l'arrière de l'appareil.
5. Fermer les portes.
6. Attendre pour obtenir une valeur de température constante sur l'appareil de mesure.
7. Étalonner la température.

Étalonner la température.

Exemple de mesure :

Valeur de consigne ciblée : 37 °C

Température de comparaison mesurée : 36 °C

1. Appuyer sur la champ d'affichage de la température sur l'écran d'accueil.

Le menu température (Figure 9-2) s'affiche.



Figure 9-2. Menu de sélection de la température

2. Quitter le menu température en appuyant sur « Done ».
3. Aller dans le sous-menu Étalonnage :
 - a. Appuyer sur la touche « Menu » sur l'écran d'accueil.
 - b. Sélectionner le menu « Réglages ».
 - c. Sélectionner le menu « Étalonnage ».
 - d. Sélectionner le menu « Température ».

Le menu « Calibrage de la température » :



Figure 9-3. Étalonner la température.

4. Saisir la valeur mesurée (valeur cible).

Remarque

La valeur ciblée peut être augmentée ou diminuée par incréments. Le fait d'appuyer sur les touches - ou + et de les maintenir enfoncées permet de passer à l'avance rapide. Après environ trois secondes, la vitesse augmente encore.

5. Appuyer sur « Done » (Appliquer) pour appliquer et sauvegarder la valeur cible.
6. Appuyer sur « Cancel » (Annuler) pour abandonner la procédure.

Vous reviendrez alors au menu « Calibration » (Étalonnage). La valeur actuelle mesurée dans l'espace utile est affichée dans le champ d'affichage de la température.

Remarque

Température trop élevée dans l'espace utile

Si la température de l'espace de travail est trop élevée après l'étalonnage, il est possible d'y remédier en ouvrant les portes pendant environ 30 secondes.

Quand il n'y a pas d'autre modification de la valeur pendant 30 s, le menu se ferme automatiquement et la valeur confirmée en dernier est reprise.

Étalonnage du CO₂

Préparer l'étalonnage du CO₂

Une mesure de comparaison du CO₂ doit être réalisée tous les trimestres pour déterminer la valeur mesurée exacte du capteur de CO₂. Si vous remarquez un écart important de la mesure, effectuez un étalonnage du CO₂ :

- Réglage du contrôle du CO₂ de l'appareil en concordance avec la valeur mesurée de la mesure de comparaison. Pour la mesure de comparaison, utiliser un instrument de mesure étalonné (dispositif de mesure IR manuel) ayant une précision de $< \pm 0,3 \%$ en CO₂.
- Prélever l'échantillon de mesure par l'ouverture de mesure refermable [1] de la porte vitrée. Effectuer la mesure de comparaison avec l'appareil chauffé.

Effectuer la mesure de comparaison

1. Placer l'interrupteur général en position de marche.
2. Configurer la valeur de consigne du CO₂ et attendre que l'appareil soit chaud et que l'humidité se soit élaborée.
3. Guider la sonde de mesure de l'appareil de mesure IR manuel par l'ouverture de mesure jusqu'à l'espace utile. Attendre d'une valeur constante du CO₂ s'affiche sur l'appareil de mesure.

Remarque

Pour les appareils équipés de la porte interne segmentée optionnelle, l'ouverture de mesure se trouve :

- pour le Vios iDx 165, dans le segment central de la porte interne segmentée
- pour le Vios iDx 255, dans le segment gauche ou central de la porte interne segmentée

4. Retirer la sonde de mesure.
5. Fermer l'ouverture de mesure et
6. Étalonner le contrôle du CO₂.

Remarque

Cellule de mesure IR

En cas d'appareils équipés d'une cellule de mesure IR (infrarouge), l'étalonnage du CO₂ peut être effectué uniquement pour des concentrations en CO₂ de 4,0 % ou supérieures.

Il convient d'effectuer l'étalonnage avec la valeur de consigne prévue pour le CO₂ pendant le processus de travail (valeur qui désormais sera appliquée lors du processus de travail).

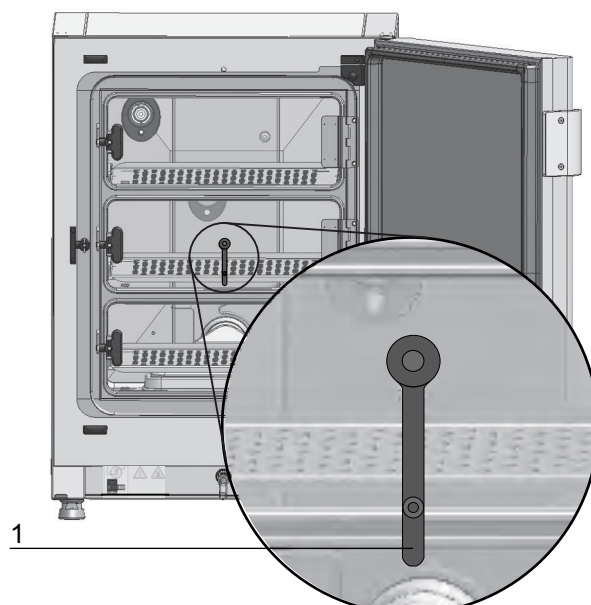

Figure 9-4. Ouverture de mesure dans une porte interne segmentée

Étalonner le CO₂

Exemple de mesure :

Valeur de consigne du CO₂ : 5 %

Valeur de référence : 6 %

1. Appuyer sur le champ d'affichage du CO₂ sur l'écran d'accueil.

Le menu CO₂ s'affiche.



Figure 9-5. Menu de sélection du CO₂

2. Appuyer sur la touche « Done » (Appliquer) pour quitter le menu CO₂
3. Aller dans le sous-menu Étalonnage :
 - a. Appuyer sur la touche « Menu » sur l'écran d'accueil.
 - b. Sélectionner le menu « Réglages ».
 - c. Sélectionner le menu « Étalonnage ».
 - d. Sélectionner « CO₂ ».

Le menu « Calibrage CO₂ » s'ouvre :



Figure 9-6. Étalonner le CO₂

4. Saisir la valeur mesurée (valeur cible).

Remarque

La valeur ciblée peut être augmentée ou diminuée par incréments. Le fait d'appuyer sur les touches - ou + et de les maintenir enfoncées permet de passer à l'avance rapide. Après environ trois secondes, la vitesse augmente encore.

5. Appuyer sur « Done » (Appliquer) pour appliquer et sauvegarder la valeur cible.
6. Vous reviendrez alors au menu « Étalonnage ». La valeur actuelle mesurée dans l'espace utile est affichée dans le champ d'affichage du CO₂.

Remarque

Teneur en CO₂ trop élevée

On peut résoudre un taux de CO₂ pouvant être excessif dans l'espace utile après étalonnage en ouvrant les portes pendant environ 30 secondes

Quand il n'y a pas d'autre modification de la valeur pendant 30 s, le menu se ferme automatiquement et la valeur confirmée en dernier est reprise.

Échanger le filtre HEPA

Le filtre HEPA est placé sous un capot en matière plastique (Airbox) sur le fond devant la paroi arrière de l'espace utile.

1. Mettre l'instrument hors tension.
2. Fermer l'alimentation en gaz.
3. Laisser les gaz se dissiper de l'espace utile.
4. Sortir les étagères centrale et inférieure de l'espace utile.
5. Soulever le couvercle du réservoir d'eau à l'avant. (Figure 9-7, 1)

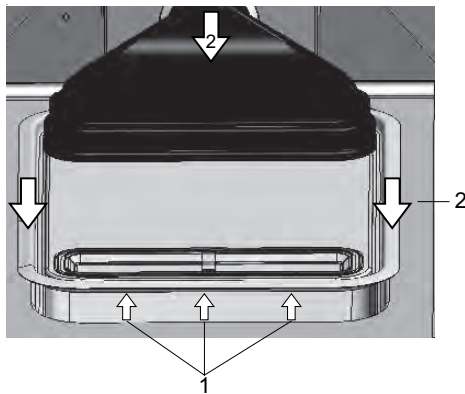

Figure 9-7. Démontez le boîtier du filtre à air

6. Tirer le couvercle du réservoir d'eau vers l'avant et le sortir. (Figure 9-7, 2).
7. Enlever le boîtier de filtre à air avec le filtre HEPA.
8. Tourner le boîtier de filtre et détacher les languettes (Figure 9-8, 5) sur le côté gauche du boîtier de filtre (Figure 9-8, 6) du filtre HEPA.
9. Retirer les languettes sur le côté droit (Figure 9-8, 3) du boîtier de filtre (Figure 9-8, 1) des rainures dans le filtre HEPA (Figure 9-8, 4)

Service après-vente

Remplacer le filtre d'entrée du gaz

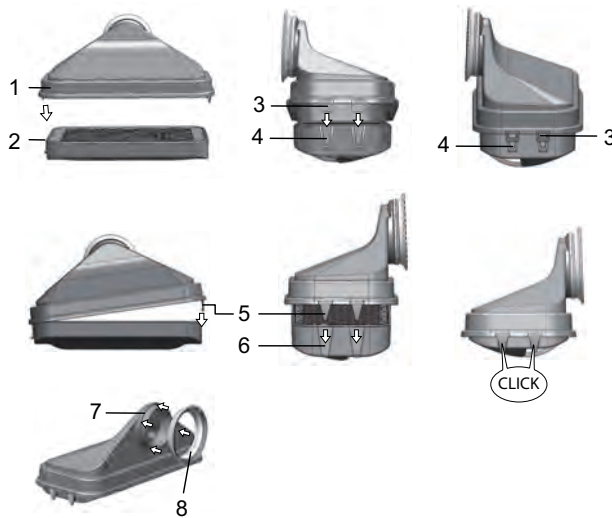

Figure 9-8. Montage du filtre HEPA

10. Placer le nouveau filtre HEPA dans le boîtier de filtre (Figure 9-8, 1) et verrouiller sa position.
11. Poser le boîtier du filtre à air sur la base du couvercle du réservoir d'eau.
12. Activer le filtre HEPA selon les instructions „[Configuration HEPA](#)” à la [page 6-19](#) dans la configuration utilisateur si l'appareil a été utilisé antérieurement sans filtre HEPA.
13. Si nécessaire, configurer l'intervalle de rappel pour le remplacement du filtre HEPA selon les instructions „[Intervalles de rappel](#)” à la [page 6-38](#) dans la configuration utilisateur.

Remplacer le filtre d'entrée du gaz

Le filtre d'entrée du gaz (alimentation en CO₂/O₂/N₂) muni d'un filet en matière plastique est vissé dans le logement fileté sur le coffret de commande.

Filtre d'entrée de gaz de l'alimentation en gaz

1. Vérifier si l'alimentation en gaz est fermée.
2. Desserrer le collier de serrage (Figure 9-9, 4).
3. Déconnecter le tuyau de gaz (Figure 9-9, 5) du connecteur du filtre d'entrée de gaz.
4. Dévisser la plaque de verrouillage (Figure 9-9, 1).
5. Dévisser le filtre d'entrée de gaz (Figure 9-9, 2) du du soquet fileté (Figure 9-9, 3).
6. Lors du vissage du nouveau filtre d'entrée de gaz, veiller à ce que le filet plastique ne soit pas incliné. Visser soigneusement dans le filtre d'entrée de gaz.
7. Visser la plaque de verrouillage.

8. Monter le tuyau de gaz sur le connecteur du filtre et fixer avec le collier de serrage. Vérifier que le tuyau de gaz est fermement fixé au connecteur.

Tous les filtres d'entrée de gaz.

1. Vérifier si l'alimentation en gaz est fermée.
2. Dévisser la plaque de verrouillage (Figure 9-9, 1).
3. Dévisser le filtre d'entrée de gaz (Figure 9-9, 2) du du soquet fileté (Figure 9-9, 3).
4. Lors du vissage du nouveau filtre d'entrée de gaz, veiller à ce que le filet plastique ne soit pas incliné. Visser soigneusement dans le filtre d'entrée de gaz.
5. Visser la plaque de verrouillage.

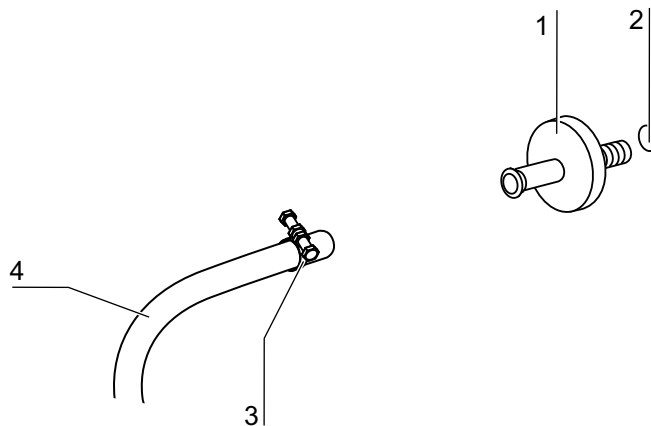

Figure 9-9. Monter le filtre d'entrée du gaz

Remplacer les fusibles de l'instrument

Le remplacement des fusibles de l'appareil par l'utilisateur n'est pas possible. En cas de panne de l'appareil due à un défaut électrique, il faut faire appel au service technique.

Remplacement du joint de porte

Remarque

Il est recommandé de confier le remplacement du joint d'étanchéité de la porte à un technicien du service après-vente ou à un personnel technique qualifié.

Maintenance en fin de vie du produit

Table des matières

- „Aperçu des matériaux utilisés” à la page 10-2



Conformité à la directive DEEE :

Ce produit doit se conformer à la directive 2012/19/UE de l'UE relative aux déchets d'équipements électriques et électroniques (DEEE). Le symbole ci-dessous a été apposé sur ce produit.

AVERTISSEMENT

Risque de contamination !

Il se peut que l'appareil ait été utilisé pour traiter et préparer des substances infectieuses. Pour cette raison, l'appareil ou une partie de l'appareil peut être contaminé. Il faut donc décontaminer tous les composants de l'appareil avant toute élimination !

- Nettoyer soigneusement les composants de l'appareil, puis les désinfecter ou stériliser, selon leur utilisation prévue.
- Joindre aux éléments à éliminer une déclaration d'innocuité comprenant des informations précises sur l'exécution des mesures de désinfection.



Tous les composants de l'appareil peuvent être soumis à une élimination réglementée conformément aux directives nationales applicables après une décontamination appropriée.

L'élimination des filtres HEPA doit se faire selon les directives en vigueur pour les déchets à risque.

Remarque

Service de recyclage :

Thermo Fisher Scientific propose un service de recyclage écologique pour les appareils usagés.

Remarque

Avant l'élimination de l'appareil, toutes les données personnelles stockées doivent être effacées de manière complète et irréversible afin de se conformer aux lois et réglementations internationales et nationales relatives à la protection des données.

Aperçu des matériaux utilisés

Composant	Matériau
Pièces d'isolation thermique	Laine de verre, laine de verre avec voile de verre contrecollé sur une face
Circuits imprimés	Composants électriques enrobés de matières plastiques diverses et intégrés sur cartes imprimées liées à la résine époxy.
Parties en plastique, de manière générale.	ABS et PPS GF40, voir les caractéristiques des matériaux
Chambre extérieure	Tôle d'acier zinguée et laquée, Acier inoxydable 1.4016
Parois arrière de l'appareil	Tôle d'acier zinguée
Porte extérieure	Tôle d'acier zinguée et laquée, Acier inoxydable 1.4016
Tôle intérieure de la porte	Tôle d'acier inoxydable 1.4301
Film zone de commande et d'affichage	Polyéthylène
Éléments chauffants	Résistances de chaleur enrobées de silicone
Récipient intérieur, éléments de montage et les étagères	Acier inoxydable électropoli 1.4301, 100 % cuivre naturel
Insert pour l'ouverture d'équilibrage de la pression	Acier inoxydable 1.4301 (socle), 1.4404 (filtre fritté)
Vitre	Verre de silicate de sodium
Bloc de capteurs (WLD)	Acier inoxydable 1.4301
Plomberie	Torons en cuivre gainés de matière plastique et de silicone
Élastomères, généralement	Silicone

Composant	Matériau
Filtres	Filtre HEPA, verre microfin, Filtre à membrane du Cell locker en ABS et silicone Filtre à gaz boîtier en polypropylène et membrane en PTFE/GF Préfiltre, toile métallique en acier inoxydable 1.4401
Conditionnement	Carton ondulé, feuille de polyéthylène, pièces moulées en polystyrène et polypropylène
Aimant du joint de porte	Aimant permanent
Cell Locker	Polycarbonate Makrolon 2528
Pieds de l'appareil	Polyamide

Données techniques

Table des matières

- „Vios iDx 165” à la page 11-2
- „Vios iDx 255” à la page 11-6

Vios iDx 165

Description	Unité	Valeur
Mécanique		
Dimensions extérieures (l x H x P)	mm	637 x 900 x 880
Dimensions intérieures (l x H x P)	mm	470 x 607 x 576
Volume de la chambre intérieure, dont volume utile	L L	env. 165 env. 100
Étagères (l x P)	mm	423 x 465
Nombre, quantité incluse	unités	3
Nombre, maximum	unités	11
Capacité de charge max des étagères	kg	10 / étagère
Charge totale de l'appareil, maximum	kg	30
Poids	kg	82
Thermique		
Caractéristiques de sécurité thermique conformes à DIN 12880:2007-05		Classe 3.1 (Contrôleur de température avec fonction de sécurité en cas de dépassement de la température)
Plage de température ambiante	°C	+18...34
Température ambiante des appareils empilés	°C	+18...28
Plage de régulation de la température, incubation	°C	RT + 3...55
Écart de température, temporel (DIN 12880, partie 2) à 37 °C	°C	± 0,1
Écart de température, spatial (DIN 12880, section 2) à 37 °C ^{a*}	°C	≤ ± 0,3
Durée de la routine auto-start : jusqu'à 37 °C Température ambiante à 20 °C	h	5...10
Perte de chaleur à l'environnement :		
à 37 °C	kWh/h	0,06

Description	Unité	Valeur
Pendant un cycle de stérilisation Steri-Run :	kWh/h	0,59
Humidité		
Propriétés de l'eau distillée stérile		Résistivité : 50 KΩcm à 1 MΩcm Conductivité : 1 à 20 μS/cm
Volumes de remplissage : Pendant le fonctionnement	l	max. 3 / min. 0,5
Humidité constante pour 37 °C (mode d'humidité haute)	% HR	env. 93 ^b
Humidité constante pour 37 °C (mode d'humidité basse)	% HR	env. 90
Autre		
Niveau de pression acoustique (DIN 45 635, section 1)	dB(A)	< 50
Humidité relative de l'environnement	% HR	max. 80
Altitude du site d'installation	Mètres au-dessus du niveau de la mer	max. 2 000

^aValeurs déterminées sur base de DIN 12880 pour les appareils standard. Consulter les instructions d'étalonnage pour de plus amples informations.

^b Les données techniques sont satisfaites dans des conditions normales de laboratoire au niveau de la mer, à une température ambiante de +22 °C et sous tension nominale de fonctionnement. D'autres conditions de fonctionnement ou températures ambiantes ou altitudes peuvent affecter la performance de ± 2,5 % au maximum. Par exemple, une modification de la température ambiante de 2 °C peut affecter l'humidité relative HR de 1 %.

Vios iDx 165

Description	Unité	Valeur
Technologie du gaz CO₂		
Pureté du gaz	%	min. 99,5 ou qualité médicale
Pression d'alimentation	bar	min. 0,8 - max. 1
Plage de mesure et de régulation	Vol %	0...20
Déviation temporelle	Vol %	± 0,1
Cellule de mesure du CO₂		
Exactitude à 37 °C et 5 % de CO ₂	% CO ₂	± 0,3
Technologie des gaz O₂/N₂		
Pureté du gaz	%	min. 99,5 ou qualité médicale
Pression d'alimentation	bar	min. 0,8 - max. 1
Plage de mesure et de régulation	Vol %	1... 21 ou 5...90
Déviation temporelle	Vol %	± 0,2
Cellule de mesure de l'O₂		
Exactitude à 37 °C et 21 % d'O ₂	% O ₂	± 0,5 (Option : 1.....21 % d'O ₂) ± 2,0 (Option : 5.....90 % d'O ₂)
Électrique		
Tension nominale	V	1/N/PE 230 VCA (± 10 %) 1/N/PE 220 VCA (± 10 %) 1/N/PE 120 VCA (± 10 %) 1/N/PE 100 VCA (± 10 %)
Fréquence nominale	Hz	50/60
Type de protection (CEI 60529)		IP 20
Classe de protection		I
Catégorie de surtension (EN 61010)		II
Degré de pollution (EN 61010)		2

Description	Unité	Valeur
Courant nominal	A	230 V : Stérilisation : 4,6 Incubation : 2,4
		220 V : Stérilisation : 4,4 Incubation : 2,3
		120 V : Stérilisation : 8,3 ; Incubation : 4,6
		100 V : Stérilisation : 7,2 ; Incubation : 3,9
Disjoncteur		16 A
Consommation nominale	kW	230 V : Stérilisation : 1,10 Incubation : 0,56
		220 V : Stérilisation : 0,97 Incubation : 0,51
		120 V : Stérilisation : 1,01 Incubation : 0,55
		100 V : Stérilisation : 0,72 Incubation : 0,39

Vios iDx 255

Description	Unité	Valeur	
Mécanique			
Dimensions extérieures (l x H x P)	mm	774 x 969 x 934	
Dimensions intérieures (l x H x P)	mm	607 x 670 x 629	
Volume de la chambre intérieure, dont volume utile	L	env. 255	
	L	env. 162	
Étagères (l x P)	mm	560 x 500	
		3	
	Nombre, quantité incluse	unités	12
	Nombre, maximum	unités	10 / étagère (cuivre)
Capacité de charge max des étagères	kg	14 / étagère (acier inoxydable)	
Charge totale de l'appareil, maximum	kg	30 / étagère (cuivre)	
		42 / étagère (acier inoxydable)	
Poids	kg	105	
Thermique			
Caractéristiques de sécurité thermique conformes à DIN 12880:2007-05		Classe 3.1 (Contrôleur de température avec fonction de sécurité en cas de dépassement de la température)	
Plage de température ambiante	°C	+18...34	
Température ambiante des appareils empilés	°C	+18...28	
Plage de régulation de la température, incubation	°C	RT + 3...55	
Écart de température, temporel (DIN 12880, partie 2) à 37 °C	°C	± 0,1	
Écart de température, spatial (DIN 12880, section 2) à 37 °C ^a)	°C	± 0,3	
Durée de la routine auto-start : jusqu'à 37 °C Température ambiante à 20 °C	h	5...10	
Perte de chaleur à l'environnement			
à 37 °C	kWh/h	0,07	

Description	Unité	Valeur
Pendant un cycle de stérilisation Steri-Run :	kWh/h	0,75
Humidité		
Propriétés de l'eau distillée stérile		Résistivité : 50 KΩ cm à 1 MΩ cm Conductivité : 1 à 20 μS/cm
Volumes de remplissage : Pendant le fonctionnement	l	max. 3 / min. 0,5
Humidité constante pour 37 °C (mode d'humidité haute)	% HR	env. 93 ^b
Humidité constante pour 37 °C (mode d'humidité basse)	% HR	env. 90
Autre		
Niveau de pression acoustique (DIN 45 635, section 1)	dB(A)	< 50
Humidité relative de l'environnement	% HR	max. 80
Altitude du site d'installation	Mètres au-dessus du niveau de la mer	max. 2 000

^aValeurs déterminées sur base de DIN 12880 pour les appareils standard. Consulter les instructions d'étalonnage pour de plus amples informations.

^b Les données techniques sont satisfaites dans des conditions normales de laboratoire au niveau de la mer, à une température ambiante de +22 °C et sous tension nominale de fonctionnement. D'autres conditions de fonctionnement ou températures ambiantes ou altitudes peuvent affecter la performance de ± 2,5 % au maximum. Par exemple, une modification de la température ambiante de 2 °C peut affecter l'humidité relative HR de 1 %.

Vios iDx 255

Description	Unité	Valeur
Technologie du gaz CO₂		
Pureté du gaz	%	min. 99,5 ou qualité médicale
Pression d'alimentation	bar	min. 0,8 - max. 1
Plage de mesure et de régulation	Vol %	0...20
Déviati on temporelle	Vol %	± 0,1
Cellule de mesure du CO₂		
Exactitude à 37 °C et 5 % de CO ₂	% CO ₂	± 0,3
Technologie des gaz O₂/N₂		
Pureté du gaz	%	min. 99,5 ou qualité médicale
Pression d'alimentation	bar	min. 0,8 - max. 1
Plage de mesure et de régulation	Vol %	1... 21 ou 5...90
Déviati on temporelle	Vol %	±0,2
Cellule de mesure de l'O₂		
Exactitude à 37 °C et 21 % d'O ₂	% O ₂	± 0,5 (Option : 1.....21 % d'O ₂) ± 2,0 (Option : 5.....90 % d'O ₂)
Électrique		
Tension nominale	V	1/N/PE 230 VCA (± 10 %) 1/N/PE 220 VCA (± 10 %) 1/N/PE 120 VCA (± 10 %) 1/N/PE 100 VCA (± 10 %)
Fréquence nominale	Hz	50/60
Type de protection (CEI 60529)		IP 20
Classe de protection		I
Catégorie de surtension (EN 61010)		II
Degré de pollution (EN 61010)		2

Description	Unité	Valeur
Courant nominal	A	230 V : Stérilisation : 5,5 Incubation : 3,3
		220 V : Stérilisation : 5,3 Incubation : 3,2
		120 V : Stérilisation : 10,4 ; Incubation : 6,3
		100 V : Stérilisation : 8,9 ; Incubation : 5,3
Disjoncteur		16 A
Consommation nominale	kW	230 V : Stérilisation : 1,26 Incubation : 0,76
		220 V : Stérilisation : 1,16 Incubation : 0,69
		120 V : Stérilisation : 1,25 Incubation : 0,75
		100 V : Stérilisation : 0,89 Incubation : 0,53

*1) Valeurs déterminées sur base de DIN 12880 pour les appareils standard.
Consulter les instructions d'étalonnage pour de plus amples informations.

Communications de données

Table des matières

- „Structure des séquences de commandes pour la communication de données” à la page 12-4
- „Aperçu des paramètres généraux (adresses 0xxx)” à la page 12-6
- „Aperçu des paramètres de l’incubateur (adresses 2xxx)” à la page 12-6
- „Structure de la mémoire de défauts” à la page 12-10
- „Structure de l’enregistreur de données” à la page 12-14
- „Exemple de codage de l’enregistreur de données” à la page 12-18
- „Programme Vios iDx 165/255” à la page 12-24

Interface USB

Les appareils sont dotés d’une interface USB. L’interface USB est conforme au standard USB 1.1 / USB 2.0 / USB 3.0 (full speed). L’interface USB est exploitée en tant que port de communication virtuel. L’échange de données se fait via une structure déterminée de séquences de commandes. Les séquences de commandes correspondent au diagramme de structure de l’interface RS 232.

Remarque

Pour configurer la connexion USB comme port de communication (port COM) virtuel

- Pour utiliser l’interface USB pour l’échange de données entre le PC et l’incubateur, le pilote livré permet de configurer la connexion USB en tant que port de communication virtuel (port série USB).
- Identifier le port COM attribué dans le Windows Device Manager/boîte de dialogue des ports : par exemple, port série USB (COM5), puis le définir dans le Vios iDx 165/255 programme comme l’interface de communication (voir „Programme Vios iDx 165/255” à la page 12-24).



Figure 12-41. Gestionnaire de périphériques

Le pilote est exécutable sous les systèmes d'exploitation suivants :
Windows 7, Windows 8, Windows 2000, Windows XP, Windows Vista.

Installer le pilote de l'interface USB

1. Connecter le câble USB à l'interface USB (facultatif) sur le boîtier de contrôle du Vios iDx 165/255 et le raccorder au PC.

Dès que le détecteur de matériel Windows reconnaît la connexion USB, la boîte de dialogue FIND NEW HARDWARE (ASSISTANT DE RECHERCHE DE NOUVEAU MATÉRIEL) s'ouvre.

2. Sélectionner l'option NE PAS RECHERCHER DE LOGICIEL.



Figure 12-42. Installer le pilote de l'interface USB - 1

3. Sélectionner l'option INSTALL SOFTWARE FROM A CERTAIN SOURCE (INSTALLER LE LOGICIEL D'UNE CERTAINE SOURCE).

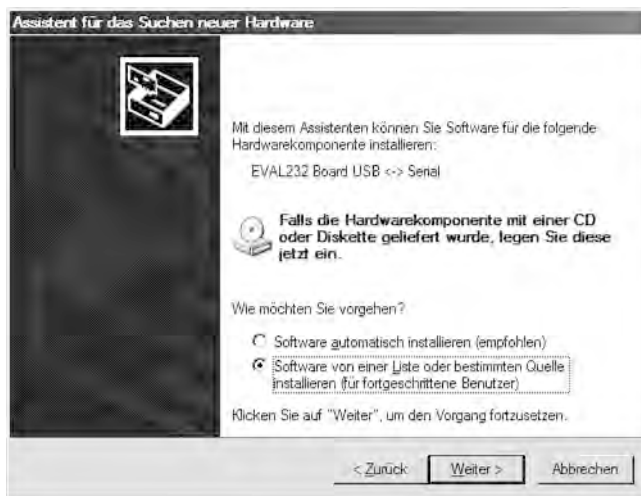

Figure 12-43. Installer le pilote de l'interface USB - 2
4. Sélectionner le CD de données comme source.



Figure 12-44. Installer le pilote de l'interface USB -3

Communications de données

Structure des séquences de commandes pour la communication de données

5. Sur le CD des données, sélectionner le sous-répertoire PILOTE.



Figure 12-45. Installer le pilote de l'interface USB - 4

La routine d'installation installe le pilote : EVAL22 Board USB.

6. Mettre fin à la routine après une installation réussie à l'aide de TERMINER.

Structure des séquences de commandes pour la communication de données

Tous les caractères envoyés et reçu lors de l'échange de données entre un PC et Vios iDx 165/255 l'incubateur sont des caractères ASCII qui peuvent être affichés sur un terminal classique. Cela permet une mise en service, un contrôle et une programmation simples de la communication.

Description du protocole

Codage des caractères : Les caractères ASCII et les lettres majuscules ne sont pas autorisés.

Lire les paramètres :

Requête : ?:aaaa:bb::cc<CR>

ou : ?:aaaa:bb:XXXX:cc<CR>

Réponse : !:aaaa:bb:XXXXX:cc<CR>

avec : aaaa = adresse du paramètre

bb = nombre des données utilisateur contenu dans ce

télégramme (00 – ff)

cc = somme de contrôle : CRC8-CCITT: $x^8 + x^2 + x^1 + 1 = 0x07$
sans cc et <CR>

XXXX = octets bb données utilisateur

Description des éléments de la réponse :aaaaadresse du paramètre
 bb nombre des données utilisateur contenu dans ce télégramme (00 – ff)
 cc somme de contrôle : ou-exclusif (XOR) inverse de tous les octets
 sans somme de contrôle et <CR>

Exemple Interrogation de la version du logiciel (50111927) :

Requête : ?:0001:00::cc<CR>
 Réponse : !:0001:08:50111927:cc<CR>

Écrire les paramètres :

Commande : !:aaaa:bb:XXXXX:cc<CR>
 Réponse : !:aaaa:bb::cc<CR>
 avec : aaaa = adresse du paramètre
 bb = nombre des données utilisateur contenu dans ce télégramme (00 – ff)
 cc = somme de contrôle : CRC8-CCITT: $x^8 + x^2 + x + 1 = 0x07$
 sans cc et <CR>
 XXXX = octets bb données utilisateur

Réponses contenant un message d’erreur :

Réponse : !:aaaa:bb:XX:cc<CR>

Description des éléments de la réponse :

aaaa adresse du paramètre,
 bb nombre des données utilisateur (à chaque fois 02)
 cc = somme de contrôle : CRC8-CCITT: $x^8 + x^2 + x + 1 = 0x07$
 sans cc et <CR>
 XX = 2 octets de messages d’erreur (voir tableau ci-dessous)

Exemple d’une commande inconnue :

Requête : ?:0005:00::cc<CR>
 Réponse : !:0005:02:?1:cc<CR>

Signification des deux octets dans le message d’erreur :

Message d’erreur	Description
?0	Erreur dans la structure du télégramme ou de la somme de contrôle
?1	Commande inconnue ou paramètre inconnu
?2	Erreur de mémoire interne
?3	Erreur de données (valeur en dehors des limites)

Aperçu des paramètres généraux (adresses 0xxx)

Les paramètres généraux sont des valeurs du système, comme la date, l'heure et le numéro de version de la carte mère.

Lire les paramètres généraux

Adresse	Description	Commentaire
0001	Numéro de version carte mère	8 chiffres
0010	Affichage date et heure [heures:minutes:secondes] ; [jour:mois:année]	17 octets / valeur décimale au format xx:xx:xx;xx:xx:xx
0011	Date [jour:mois:année]	8 octets / valeur décimale au format xx:xx:xx
0012	Heure [heures:minutes:secondes]	8 octets / valeur décimale au format xx:xx:xx

Aperçu des paramètres de l'incubateur (adresses 2xxx)

Les paramètres de l'incubateur sont divisés en :

- les paramètres de base des trois cis de régulation température, CO₂, and O₂,
- les paramètres (fonctions internes) des fonctions de service et l'enregistrement de données.

Lire les paramètres (Basic)

Adresse	Description	Commentaire
2 000	État appareil ^{*1)} (Erreur) État des circuits de régulation température, CO ₂ , O ₂ , HR, temp. réf.	33 octets / valeur hexadécimale au format xxxxxxxx;xxxx; ... ;xxxx;xxxx;xxxx
2010	Température théorique, effective, de référence ^{*2)})	23 octets / valeur décimale au format +xxx.xx;+xxx.xx;+xxx.xx
2020	Teneur théorique et effective en CO ₂ ^{*2)}	15 octets / valeur décimale au format +xxx.xx;+xxx.xx
2030	Teneur théorique et effective en O ₂ ^{*2)}	15 octets / valeur décimale au format +xxx.xx;+xxx.xx
204a	Niveau d'eau effectif (100 % ou 0 %)	7 octets / valeur décimale au format +xxx.xx
204b	Affichage humidité basse (1 actif, 0 inactif)	2 octets / valeur hexadécimale au format xx

*1) Exemple d'état de l'appareil et état d'erreur, circuits de régulation (plus de détails voir messages d'erreur)

*2) Toutes les valeurs ont deux décimales

Lire les paramètres (fonctions internes)

Adresse	Description	Commentaire
2 100	État d'exécution ^{*1)} et temps restant [heures:minutes] Désinfection, ainsi que la date et l'heure du dernier démarrage	25 octets / valeur décimale au format xx;+xxx:xx;xx.xx.xx;xx:xx
2105	État d'exécution ^{*1)} , CO ₂ actuel + temps d'attente [minutes:secondes] auto-start, ainsi que la date et l'heure du dernier démarrage	25 octets / valeur décimale au format xx;xx.x;+xxx:xx;xx.xx.xx;xx:xx
2140	Lire l'état de l'inverseur de bouteilles CO ₂ ^{*3)}	2 octets / valeur hexadécimale au format xx
2141	Lire l'état de l'inverseur de bouteilles O ₂ ^{*3)}	2 octets / valeur hexadécimale au format xx
2300	Lire la mémoire des erreurs (erreurs actuelles) ^{*4)}	Jusqu'à 241 octets / valeur hexadécimale Format, voir chapitre correspondant
2301	Lire la mémoire des erreurs (erreurs anciennes) ^{*4)}	Jusqu'à 241 octets / valeur hexadécimale Format, voir chapitre correspondant
2400	Interrogation (démarrage) des données stockées dans l'enregistreur de données ^{*5)}	Jusqu'à 224 octets / valeur hexadécimale Format, voir chapitre correspondant
2401	Interrogation d'autres données stockées dans l'enregistreur de données ^{*6)}	224 octets / valeur hexadécimale Format, voir chapitre correspondant
2402	Interrogation répétitive de la dernière requête de l'enregistreur de données ^{*7)}	224 octets / valeur hexadécimale Format, voir chapitre correspondant
2410	Lire le cycle d'écriture de l'enregistreur de données en heures: minutes:secondes	8 octets / valeur décimale au format xx:xx:xx

- *1) voir le tableau des remarques sur l'état du procédé de désinfection et auto-start.
- *2) Deux octets par niveau.
- *3) Bouteille A active (0x01), bouteille B active (0x02), pression bouteille A OK (0x10), pression bouteille B OK (0x20).
- *4) Plus d'informations sur la mémoire des erreurs voir au chapitre 13.5.
- *5) Placer le pointeur de lecture sur la première entrée, lire 7 enregistrements maxi.
- *6) Envoyer les 7 prochains enregistrements. Placer automatiquement le pointeur de lecture sur le dernier enregistrement le plus proche, lire 7 enregistrements maxi.
- *7) Ré-envoyer les enregistrements du télégramme précédent. À utiliser après une erreur de communication.

Annotation à *3) État des opérations de désinfection et d'auto-start :

Bit	Désinfection	Auto-start
0x00	Steri-Run non actif	Auto-start non actif
0x01	Initialisation	Initialisation
0x02	Attendre l'expiration du temps d'ouverture de la porte	Attendre l'expiration du temps d'ouverture de la porte
0x03	Attendre la fermeture de la porte	Attendre la fermeture de la porte
0x04	Démarrage	Démarrage
0x05	Chauffage	Chauffage
0x06	Maintien	Effectuer un équilibrage des contre-tensions
0x07	Formation de condensat	Temps d'attente 1
0x08	Refroidissement	Définir la limite de tolérance
0x09	Séchage	Établir une humidité stable
0x0A	Attendre autorisation	Effectuer un équilibrage des contre-tensions
0x0B	Abandon	Temps d'attente 2
0x0C	-	Déterminer l'Offset
0x0D	-	Lire l'Offset, vérifier
0x0E	-	Libérer
0x0F	-	Abandon

Structure de la mémoire de défauts

La mémoire de défauts contient 22 messages d'erreur. A chaque interrogation, une réponse contenant 22 blocs de données est donnée ; ces enregistrements sont séparés par un deux-points et peuvent être interrogés par la commande suivante :

Requête : ?:2300:00::cc<CR>
Lecture des 11 derniers enregistrements de la mémoire de défauts.

Requête : ?:2301:00::cc<CR>
Lecture des premiers 11 enregistrements de la mémoire de défauts.

Ces blocs de données se composent de 11 octets et sont chiffrés en 21 caractères ASCII avant la transmission. Par exemple, l'octet 0x23 est transformé en les caractères ASCII 0x32 ('2') et 0x33 ('3').

- L'octet 1 comprend 1 caractère,
- les octets 2 à 11 comprennent 2 caractères.

Une réponse comprend donc $1+(10 \times 2) = 21$ octets de données plus le séparateur.

Un bloc de données est toujours avec la date, l'heure, le circuit de régulation défectueux, l'état de l'appareil et le message d'erreur.

Exemple d'une réponse :

```
!:2300:fb:10b01060f372280000002:20b01060f38100001... ..:80
```

1er bloc : !:2300:fb:10b01060f372280000002:
(avec 21 octets)

2e bloc : 20b01060f38100001... ..:80
(début du 2e bloc de données après 01060 octets du 1er bloc et
du
séparateur [1 octet])

Diagramme de la structure d'un bloc de données de la mémoire de défauts

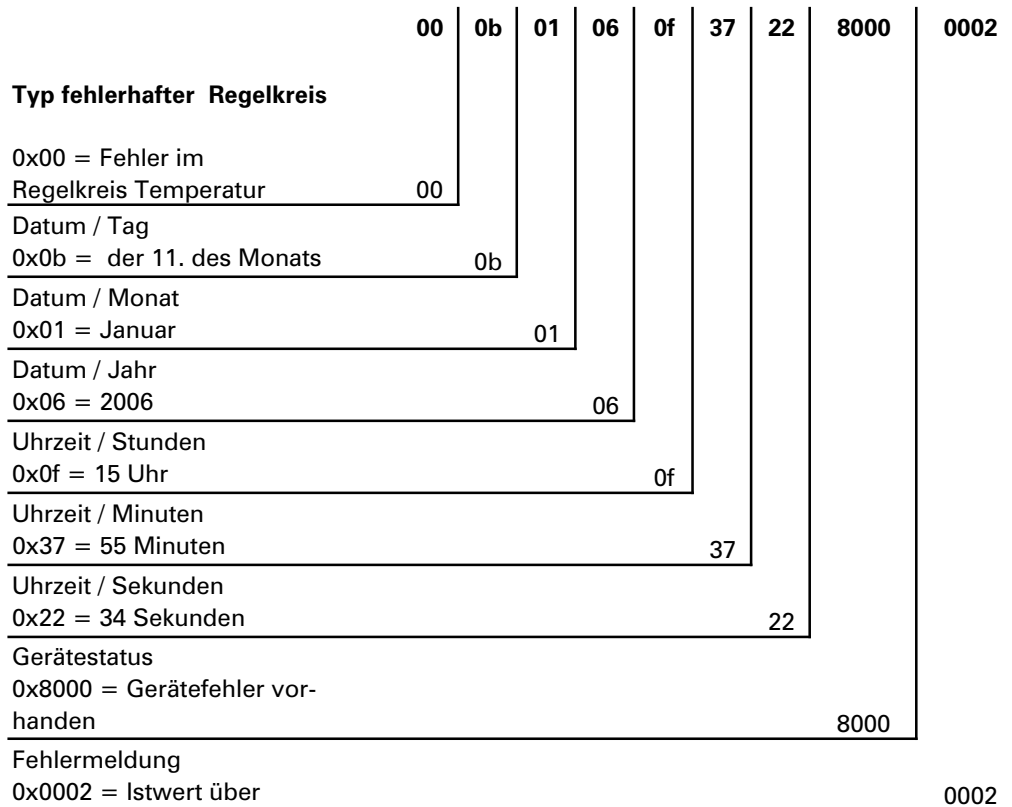

Figure 12-46. Structure d'un bloc de données de la mémoire de défauts

Dans cet enregistrement sont transmises les informations suivantes :

- Créé le 11 janvier 2006 à 15:55:34.
- Un défaut d'appareil est survenu et la température réelle est trop élevée.

Aperçu des messages d'erreurs possibles en codage hex

Code hexa	Description/Type
0x00	Circuit de régulation de la température
0x01	Circuit de régulation du CO ₂
0x02	Circuit de régulation de l'O ₂
0x07	Niveau d'eau
0x08	État général de l'appareil

Aperçu des messages d'erreurs possibles en codage binaire État général de l'appareil, circuit de régulation de la température et du CO₂

Bit	État général de l'appareil
0x0002	Porte ouverte trop longtemps
0x0004	Erreur écran d'affichage
0x0008	Paramètre carte mère incohérent (défaut EEPROM)
0x0010	Erreur enregistreur de données (appareil toujours opérationnel)
0x0020	Erreur de désinfection / Steri-Run
0x0040	Coupure courant pendant un cycle Steri-Run
0x0080	Erreur auto-start
0x0100	Test ADC a échoué
0x0400	Défaut de ventilation
0x1000	Capteur IR remplacé (information)
0x2000	Auto-start actif (info)
0x4000	Désinfection active (info)
0x8000	Erreur système (info)

Bit	État d'erreur du circuit de régulation de la température
0x0001	Défectuosité du capteur
0x0002	Valeur effective haute
0x0004	Valeur effective basse
0x0008	Valeur effective incohérente
0x0010	Valeurs étalonnage trop hautes/basses

Bit	État d'erreur du circuit de régulation du CO ₂
0x0001	Défaillance du capteur
0x0002	Valeur effective haute
0x0004	Valeur effective basse
0x0010	Valeurs étalonnage trop hautes/basses
0x0020	Erreur communication (vers le capteur)
0x0040	Erreur communication (vers permutateur bouteilles)
0x0080	Absence de gaz, Bouteilles A et B vides
0x0200	Bouteille A vide
0x0400	Bouteille B vide

Circuit de régulation de l'O₂ et du niveau d'eau :

Bit	État d'erreur du circuit de régulation de l'O ₂
0x0001	Défectuosité du capteur
0x0002	Valeur effective haute
0x0004	Valeur effective basse
0x0020	Erreur communication (vers le capteur)
0x0040	Erreur permutateur bouteilles à gaz
0x0080	Absence de gaz, Bouteilles A et B vides
0x0200	Bouteille A vide
0x0400	Bouteille B vide

Bit	État d'erreur du niveau d'eau
0x0001	Absence d'eau

Structure de l'enregistreur de données

L'enregistreur de données peut enregistrer jusqu'à 10 000 enregistrements. En fonction du réglage du cycle d'enregistrement (en intervalles de secondes), il est possible - par exemple pour une valeur de 10 000 s (valeur de consigne) - d'enregistrer les événements pendant env. 5 jours.

L'enregistreur de données mémorise les informations suivantes :

- Actions importantes de l'utilisateur, événements système et messages d'erreurs.
- Données de mesure des trois circuits de régulation pendant le fonctionnement de l'incubateur.

L'enregistreur de données peut être interrogé au moyen des commandes suivantes : Requête :?:2400:00::cc<CR>

Positionnement du pointeur de lecture de l'enregistreur de données sur le plus ancien enregistrement et édition des 1er blocs de données.

Requête : ??:2401:00::cc<CR>

Édition des enregistrements suivants, le pointeur de lecture passe

automatiquement et progressivement des enregistrements plus anciens aux enregistrements plus récents.

Requête : ??:2402:00::cc<CR>

Nouvelle sortie des données lues en dernier, le pointeur de lecture ne sera pas

déplacé en appelant cette commande. Cette commande peut être utilisée pour éviter la perte de données après

Une erreur de communication.

Aux commandes d'interrogation, on obtient à chaque fois une réponse contenant jusqu'à 7 blocs de données sans séparateur. Ces blocs de données se composent de 16 octets et sont chiffrés en 32 caractères ASCII avant la transmission.

L'octet 0x23 est chiffré p. ex. en caractères ASCII :

0x32 (« 2 ») et 0x33 (« 3 »).

La réponse comporte donc jusqu'à $7 * 16 = 112$ octets et ainsi 224 caractères ASCII.

Avec un bloc de données, la date et l'heure (sans secondes), l'état de l'appareil et le type de l'enregistrement de l'enregistreur de données sont à chaque fois transmis (octet 0-7, ou caractères ASCII 0-15).

Selon l'enregistrement, il est également possible d'introduire les valeurs effectives ou de consigne des circuits de régulation ou d'autres paramètres (octets 8-15, ou caractères ASCII 16-31).

Exemple d'une réponse :

```
!:2400:e0:010b01060f3700000177002800d40000110b01060f3800000172003200  
d20352... ....:80
```

1er bloc !:2400:e0:010b01060f3700000177002800d4000011
(comprenant 32 octets de caractères ASCII)

2e bloc 0b01060f3800000172003200d20352...:80

(début du deuxième bloc de données après 32 octets du premier bloc de données)

Diagramme de la structure d'un bloc de données de l'enregistreur de données

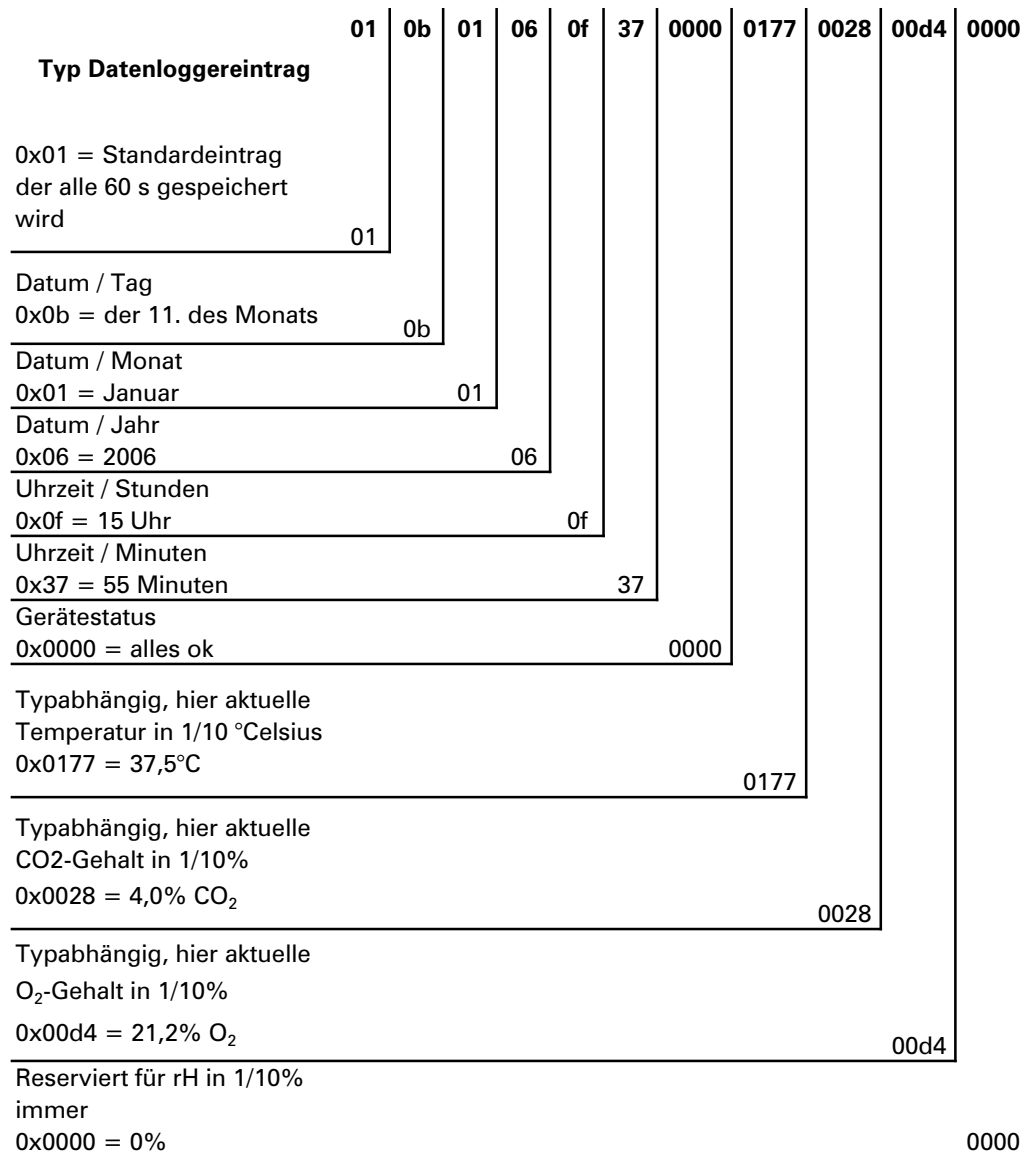

Figure 12-47. Structure d'un bloc de données de l'enregistreur de données

Dans cet enregistrement sont transmises les informations suivantes :

- Créé le 11 janvier 2006 à 15:55.
- L'état de l'appareil ne signale aucune particularité.
- La température est de 37,5 °C.
- Concentration en gaz de 4,0 % pour le CO₂, 21,2 % pour l'O₂

Remarque

Exemple de codage

Vous trouverez un exemple de codage annexé à ce chapitre.

Aperçu des enregistrements d'événements en codage binaire

Aperçu des enregistrements d'événements, partie I :

Code	Événement	Informations (octets 8-15)
0x01	Valeurs de consigne de tous les circuits de régulation (en intervalles de minutes)	Valeurs effectives de température, CO ₂ , O ₂ , et HR
0x02	Modification de valeur de consigne (au début d'une nouvelle phase)	Valeur de consigne de température, CO ₂ , O ₂ , et HR
0x10	Modifier valeur de consigne température	Valeur de consigne de température, CO ₂ , O ₂ , et HR
0x11	Valeur de consigne de CO ₂ modifiée	Valeur de consigne de température, CO ₂ , O ₂ , et HR
0x12	Modifier la valeur de consigne de l'O ₂	Valeur de consigne de température, CO ₂ , O ₂ , et HR
0x20	Nouvelle erreur de température	État / enregistrement erreur de température, CO ₂ , O ₂ , et HR
0x21	Nouvelle erreur CO ₂	État / enregistrement erreur de température, CO ₂ , O ₂ , et HR
0x22	Nouvelle erreur O ₂	État / enregistrement erreur de température, CO ₂ , O ₂ , et HR
0x2F	Nouvelle erreur système	État / enregistrement erreur de température, CO ₂ , O ₂ , et HR
0x30	Réinitialisation réseau	Valeur de consigne de température, CO ₂ , O ₂ , et HR
0x31	Capot ouvert	Valeurs effectives actuelles de température, CO ₂ , O ₂ et HR
0x32	Porte fermée	Valeurs effectives actuelles de température, CO ₂ , O ₂ et HR
0x40	Étalonnage de la température par le client	Niveau étalonnage (2 octets), ancienne température, nouvelle température (2 octets chacune)

Code	Événement	Informations (octets 8-15)
0x41	Étalonnage client du CO ₂	Niveau étalonnage (2 octets), ancienne valeur CO ₂ , nouvelle valeur CO ₂ (2 octets chacune)
0x42	Étalonnage client de l'O ₂	Niveau étalonnage (2 octets), ancienne valeur O ₂ , nouvelle valeur O ₂ (2 octets chacune)
0x50	Lancer auto-start	État / enregistrement erreur de température, CO ₂ , O ₂ , et HR
0x51	Auto-start terminé avec succès	Valeurs effectives actuelles de température, CO ₂ , O ₂ et HR

Aperçu des enregistrements d'événements partie II :

Code	Événement	Informations (Octets 8-15)
0x52	Auto-start terminé avec erreur	État / enregistrement erreur de température, CO ₂ , O ₂ , et HR
0x53	Auto-start arrêté manuellement	État / enregistrement erreur de température, CO ₂ , O ₂ , et HR
0x60	Démarrage d'un cycle Steri-Run	État / enregistrement erreur de température, CO ₂ , O ₂ , et HR
0x61	Cycle Steri-Run terminé avec succès	Valeurs effectives actuelles de température, CO ₂ , O ₂ et HR
0x62	Cycle Steri-Run terminé avec erreur	État / enregistrement erreur de température, CO ₂ , O ₂ , et HR
0x63	Cycle Steri-Run arrêté manuellement	État / enregistrement erreur de température, CO ₂ , O ₂ , et HR
0x90	Démarrage humidité basse	Valeurs effectives actuelles de température, CO ₂ , O ₂ et HR
0x91	Arrêt humidité basse	Valeurs effectives actuelles de température, CO ₂ , O ₂ et HR
0xe0	Données enregistrées effacées	Valeurs effectives actuelles de température, CO ₂ , O ₂ et HR
0xff	Dernières données enregistrées	Aucune information, ni sur la date, ni sur l'heure ni sur l'état

Exemple de codage de l'enregistreur de données

Un enregistrement dans l'enregistreur de données a une taille de 16 octets et se compose comme suit :

1er octet : indique l'événement (par ex. porte ouverte 0x31, enregistrement mesure 0x01)

2e octet : jour de l'enregistrement

3e octet : mois

4e octet : année

5e octet : heure

6e octet : minutes

7e et 8e octets : statut de l'appareil

9e à 16e octets : différentes données concernant l'événement

Fonctions d'interrogation de l'enregistreur de données

Dans l'exemple de codage suivant permettant de lire l'enregistreur de données, six fonctions sont utilisées :

- `ahex`
// transforme le caractère ASCII reçu en un caractère hexadécimal,
- `send_telegramm`
// envoie une demande à l'enregistreur de données,
- `get_telegramm`
// reçoit une réponse émise par l'enregistreur de données,
- `time_2_str`
// utilise une valeur hexadécimale pour créer des caractères ASCII, au format d'heure,
- `num_2_string`
// utilise des valeurs hexadécimales pour créer des caractères ASCII, destinés à être introduits dans un fichier,
- `read_datalogger`
// traite les données reçues et les écrit dans un fichier.

Exemple de codage pour interroger l'enregistreur de données

char ahex (char a)

```
char ahex(char a)
{
    char i;
    char hexa[16]="0123456789abcdef";

    for (i = 0; i < 16; i++)
        if (a == hexa[i])
            return (i);
    return 0;
}
```

send_telegramm

```
void send_telegram(char *p)
{
    char string [15];
    unsigned char bcc = 0xFF;
    char i;

    // Copier télégramme
    strncpy (&string[0], „?:xxxx:00::00\r“, 14);
    // Insérer adresse à 4 chiffres
    strncpy (&string[2], p, 4);
    // Calculer le total de cont. : XOR inversé de tous les octets.
    // sans total de contrôle et <CR>
    for (i = 0; i < 11; i++)
        bcc = (bcc^string[i]);
    // Copier le total de contrôle
    string[11] = hexa(bcc/16);
    string[12] = hexa(bcc%16);
    // Envoyer un télégramme
    ComWrt (COM_NR, string, 14);
    return;
}
```

get_telegramm

```
int get_telegram(char *p)
{
    int reading_count = 0;
    // lire le télégramme caractère par caractère
    do
        ComRd(COM_NR, &p[reading_count], 1);
    // jusqu'à la réception de <CR>
```

```
    while ((p[reading_count++] != '\r'));  
    // Retour = Nombre des caractères reçus  
    return (reading_count);
```

time_2_str

```
char time_2_str (int z, char * b)  
{  
    char i;  
    // Éditer deux chiffres  
    for (i = 1; i >= 0; i--){  
    //Calculer la valeur  
        b[i] = z%10+0x30;  
    // Réduire la valeur par défaut  
        z = z/10;  
    }  
    return (2);  
}
```

num_2_string

```
char num_2_str (int z, char * b)  
{  
    // Nombre avec une décimale  
    char a[12];  
    char i, l;  
    int rest = 0;  
    l = 0;  
    // Nombre négatif ?  
    if (z < 0) {  
    // Placer un signe  
        b[0] = '-'; l = 1;  
    // Convertir la valeur  
        z = 0xffffffff-z+1;  
    }  
    // Enregistrer la décimale  
    rest = z % 10;  
    // Tronquer la décimale  
    z = z / 10;  
    // Calculer le nombre devant la virgule et le copier  
    for (i = 0; i < 12; i++){  
    // Calculer la valeur  
        a[i] = z%10+0x30;  
    // Réduire la valeur par défaut  
        z = z/10;  
    // Copie complète du nombre ?  
        if (z == 0) break;  
    }  
}
```

```
    for ( ; i >= 0; i--)b[l++] = a[i];  
    // Calculer le chiffre après la virgule et le copier  
    b[l++] = ',';  
    // Calculer la valeur  
    b[l++] = rest%10+0x30;  
    return (l);  
}
```

read_datalogger

```
int read_datalogger ()  
{  
#define SIZE_DATA2 16  
#define EVENT_STATUS 0x01  
unsigned char buffer[300], string [300];  
unsigned char numberstring [150], datestring, timestring;  
unsigned char excelstring [150];  
unsigned char len, h,i;  
unsigned int read_count,status;  
#define EVENT_DATA.END 0xFF  
char data;  
int GetTele = 0  
GetError = 0,  
// Écrire l'en-tête dans le fichier  
WriteFile (FileHandle, „Date;Time;Comment;Temp Act.;CO2 Act.;O2  
Act.;rH Act.;Temp Set;CO2 Set;O2 Set;rH Set;\n“, 85);  
// Boucle infinie  
while (1)  
{  
// Remettre l'enregistreur de données à zéro et lire  
if (!GetTele) {  
send_telegram ("2400");  
}  
else{  
// Lire d'autres enregistrements  
send_telegram ("2401");  
}  
len = get_telegramm (buffer);  
// Aucun télégramme reçu  
if (!len) {  
GetError ++;  
// Nouvelle demande  
send_telegramm („2402“);  
len = get_telegramm (buffer);  
// Toujours sans réception de télégramme  
if (!len) return 1;  
}  
// Augmenter le compteur de télégramme  
GetTele ++;
```

Communications de données

Exemple de codage de l'enregistreur de données

```
// Longueur des données utilisateur transmises
len = (ahex(buffer[7]) * 0x10 + ahex(buffer[8])) / 2;
// Conversion chaîne ASCII en chaîne de nombres utilisable
for (i = 0; i < (string); i++)
    chaîne de chiffres [i] = (ahex(buffer[10 + (2*i)]) * 0x10 +
    ahex(buffer[11 + (2*i)]));
// Calcul des paquets de données transmis
data = ((len) / SIZE_DATA2);
// Analyse de tous les paquets de données
for (i = 0; i < data; i++)9{
    len = 0;
// Ecrire l'heure et la date dans le fichier
    len += time_2_str (chaîne de chiffres[1+i*SIZE_DATA2],
    &excelstring[len]);
    excelstring[len++] = '.';
    len += time_2_str (numberstring[2+i*SIZE_DATA2],
    &excelstring[len]);
    excelstring[len++] = '.';
    len += time_2_str (numberstring[3+i*SIZE_DATA2],
    &excelstring[len]);
    excelstring[len++] = ';';
    len += time_2_str (numberstring[4+i*SIZE_DATA2],
    &excelstring[len]);
    excelstring[len++] = ':';
    len += time_2_str (numberstring[5+i*SIZE_DATA2],
    &excelstring[len]);
    excelstring[len++] = ':';
    len += time_2_str (0, &excelstring[len]);
    excelstring[len++] = '.';

    switch (numberstring[i*SIZE_DATA2]){
        case EVENT_STATUS:
//Vérifier l'absence d'erreurs système dans les enregistrements cycliques
        status = chaîne de chiffres[6+i*SIZE_DATA2]*0x100+
        chaîne de chiffres[7+i*SIZE_DATA2];
        if (status & INFO_ERROR){
            str_cpy (&excelstring[len], „Error active;“, 13);
            len += 13;
        }
        else{
// interroger toutes les erreurs de l'appareil (voir „Aperçu des enregistrements
d'événements en codage binaire Aperçu des enregistrements d'événements,
partie I .:“ à la page 12-16)
            if (status & DOOR_LONG){
                str_cpy (&excelstring[len], „Door open too long;“,
                19);
                len += 19;
            }
            else {
                if (status & DOOR_OPEN){
```

```
        str_cpy (&excelstring[len], „Door open;“, 10);
        len += 10;
    }
}

// Interroger maintenant le reste des erreurs système
// .
// .
// .
// .
// .
//et enfin interroger l'introduction de valeur effective cyclique sans erreurs de
l'appareil
//query

else{
    str_cpy (&string[string], „ok;“, 3);
    string += 3;
}
}

// Copier les valeurs effectives de la chaîne de nombres dans la chaîne Excel
len += num_2_str ((chaîne de chiffres[8+i*SIZE_DATA2]*0x100+
chaîne de chiffres[9+i*SIZE_DATA2]), &excelstring[len]);
excelstring[len++] = ';';
len += num_2_str ((numberstring[10+i*SIZE_DATA2]*0x100+
numberstring[11+i*SIZE_DATA2]), &excelstring[len]);
excelstring[len++] = ';';
len += num_2_str ((numberstring[12+i*SIZE_DATA2]*0x100+
numberstring[13+i*SIZE_DATA2]), &excelstring[len]);
excelstring[len++] = ';';
len += num_2_str ((numberstring[14+i*SIZE_DATA2]*0x100+
numberstring[15+i*SIZE_DATA2]), &excelstring[len]);
excelstring[len++] = ';';
// Introduire des valeurs de consigne à partir d'ici
len += num_2_str (TempCible, &excelstring[len]);
excelstring[len++] = ';';
len += num_2_str (CO2Cible, &excelstring[len]);
excelstring[len++] = ';';
len += num_2_str (CO2Cible, &excelstring[len]);
excelstring[len++] = ';';
len += num_2_str (rHCible, &excelstring[len]);
excelstring[len++] = ';';
excelstring[len] = '\n';
len += 1;
WriteFile (FileHandle, excelstring, len);
break;
// Interroger à partir d'ici les autres événements
case EVENT_FORMAT_DATALOG:
    WriteFile (FileHandle, excelstring, len);
    WriteFile (FileHandle, „Data logger erased;\n“,20);
```

```
        break;
    case EVENT_POWER_ON:
// Mettre à jour les valeurs théoriques
        TempCible = chaîne de chiffres[8+i*SIZE_DATA2]*0x100+
chaîne de chiffres[9+i*SIZE_DATA2];
        CO2Cible = chaîne de chiffres[10+i*SIZE_DATA2]*0x100+
chaîne de chiffres[11+i*SIZE_DATA2];
        CO2Cible = chaîne de chiffres[12+i*SIZE_DATA2]*0x100+
chaîne de chiffres[13+i*SIZE_DATA2];
        HRCible = chaîne de chiffres[14+i*SIZE_DATA2]*0x100+
chaîne de chiffres[15+i*SIZE_DATA2];
        WriteFile (FileHandle, excelstring, len);
        WriteFile (FileHandle, „Power on;\n“, 10);
        break;
    case..
// interroger tous les événements ici (voir „Aperçu des enregistrements
d'événements en codage binaire Aperçu des enregistrements d'événements,
partie I :” à la page 12-16)
// Annulation 0xFF marque la fin de l'enregistreur de données
        case 0xFF:
            WriteFile (FileHandle, „End;\n“,5);
        }
    }
return 0;
}
```

Programme Vios iDx 165/255

Le programme met à disposition une interface utilisateur (uniquement avec les désignations des menus en anglais) permettant la communication de données entre l'appareil et un PC raccordé.

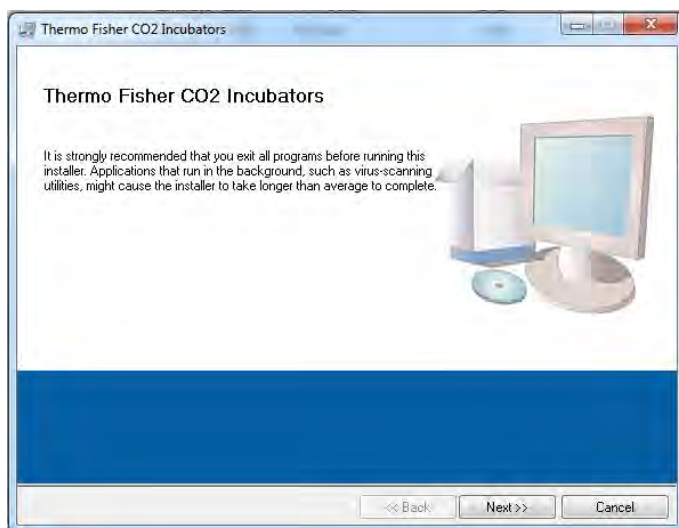

Figure 12-48. Programme de Vios iDx 165/255

Le programme sert à :

- la lecture et l’archivage des messages d’erreur (enregistreur de défauts - Error Logger). Les blocs de données sont enregistrés en format méta *.CSV.
- la lecture et l’archivage des enregistrements d’événements (enregistreur de données - data Logger). Les blocs de données sont enregistrés en format méta *.CSV.
- la création d’un fichier de service (Service file) pour être communiqué au service technique de Thermo Fisher Scientific. Grâce aux informations stockées dans le fichier de service, la transmission systématique des défauts peut être effectuée. Les blocs de données sont enregistrés en format propriétaire *.SRF :

Vios iDx 165/255 Installation

1. Appeler dans le sous-répertoire PROGRAMS du CD de données le fichier SETUP.EXE par un double-clic afin de démarrer la routine d’installation.

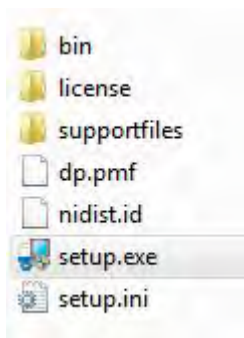

Figure 12-49. Installation du programme de Vios iDx 165/255 - 1

2. Spécifier le répertoire d'installation pour le programme.

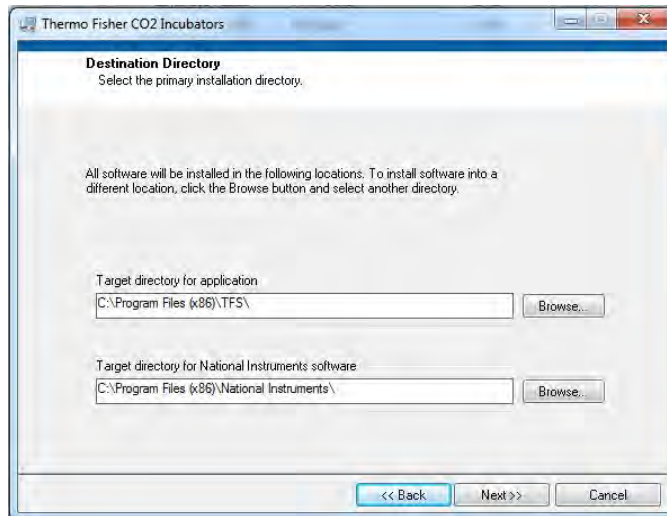

Figure 12-50. Installation du programme de Vios iDx 165/255 - 2

3. Procéder comme suit :

- a. confirmer l'accord de licence,
- b. Confirmer l'étendue d'installation,
- c. après édition de la mention d'intégralité de l'installation (installation complète), fermer l'interface d'installation et redémarrer l'ordinateur.

Vios iDx 165/255 Utiliser

Structure de l'interface utilisateur

L'interface utilisateur est répartie en deux menus principaux :

- MAIN avec deux éléments de fonctions :
 - Numéro de version du programme : FIRMWARE VERSION
 - Bouton de fin de programme : QUIT (Quitter)

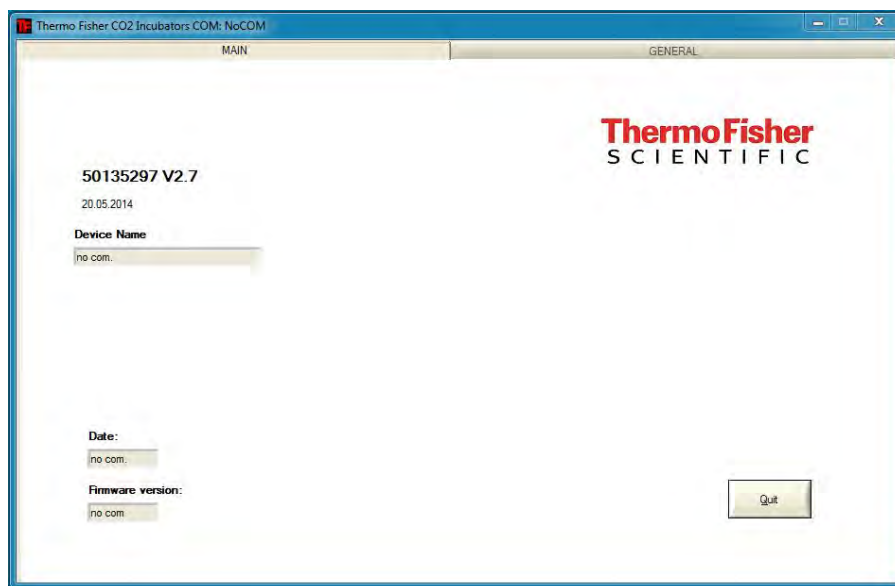

Figure 12-51. Interface utilisateur Vios iDx 165/255 - 1

- GENERAL avec les sous-menus :
 - PRESETTING pour spécifier la vitesse de transmission et pour sélectionner le port série,
 - TEST COM pour tester la liaison de communication entre le PC et l'incubateur,
 - DATE & TIME pour définir la date et l'heure du fuseau horaire souhaité,
 - ERROR LOGGER pour la lecture des messages d'erreur,
 - DATA LOGGER pour la lecture des enregistrements d'événements,
 - SERVICEFILE pour la lecture des informations relatives aux erreurs et pour la création d'un fichier de service,
 - PASSWORD pour bloquer l'accès aux paramètres de l'incubateur.

Fonction des menus utilisateur :

PRESETTING

Le sous-menu PRESETTING permet de définir la vitesse de transmission et la sélection du port série.

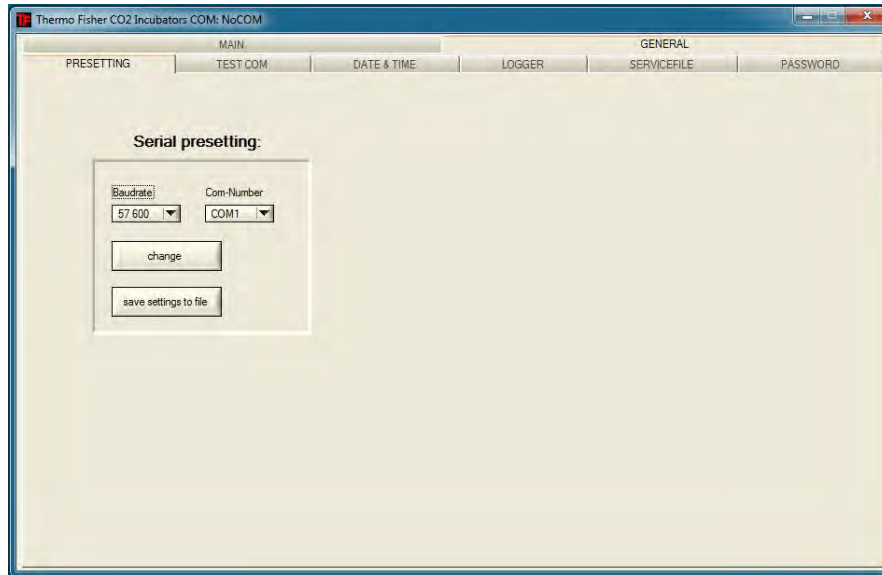

Figure 12-52. Interface utilisateur Vios iDx 165/255 - 2

4. Sélectionner le port série du PC. Une fois le pilote USB installé, vous pouvez sélectionner le port COM (virtuel) attribué à la connexion USB („Interface USB” à la [page 12-1](#)).
5. Appliquer les réglages en appuyant sur la touche « Change » (Modifier).
6. Enregistrer les réglages dans un fichier .ini en appuyant sur la touche « SAVE TO FILE » (Enregistrer dans fichier).

Remarque

Vitesses de transmission

Les réglages des vitesses de transmission spécifiés dans le menu utilisateur PRESETTING et sur l'appareil doivent être identiques !

TEST COM

Le sous-menu TEST COM permet de tester la liaison de communication avec les paramètres définis dans le sous-menu PRESETTING.

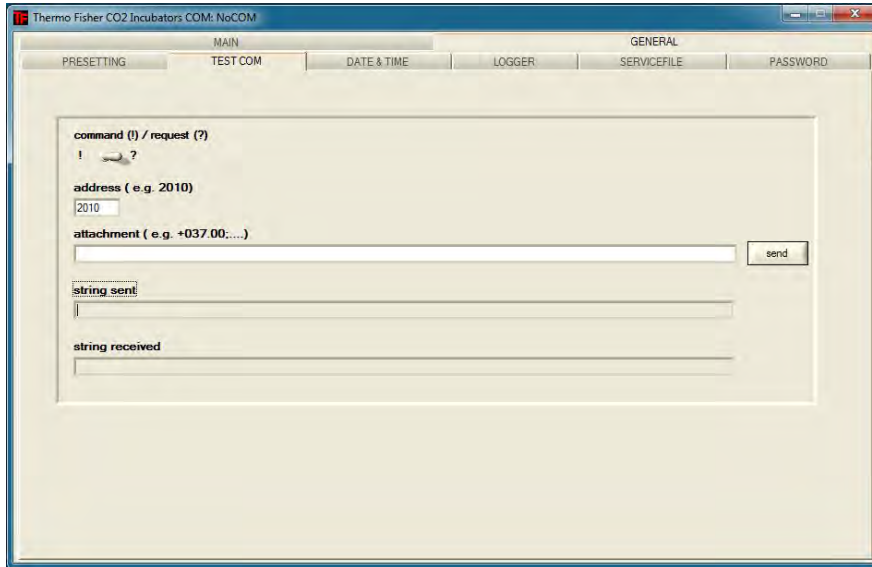

Figure 12-53. Interface utilisateur Vios iDx 165/255 - 3

Exemple d'interrogation des valeurs de température actuelles mesurables de l'incubateur :

- Interrogation: ? (réglage par défaut, non modifiable)
- Adresse : 2010 (adresse valeurs de température: valeur de consigne, valeur effective, valeur de référence)

1. Envoyer l'interrogation à l'incubateur :
 - a. Appuyer sur la touche « SEND » (Envoyer).

Si l'incubateur retourne une chaîne de réponse, la communication à l'incubateur est établie.

Si aucune communication n'est possible, une boîte de message d'erreur s'affiche :

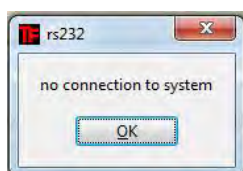

Figure 12-54. Interface utilisateur Vios iDx 165/255 - 4

- b. Fermer le message d'erreur en appuyant sur la touche « OK ».

DATE & TIME

Le sous-menu DATE & TIME permet d'adapter la date et l'heure au fuseau horaire souhaité.

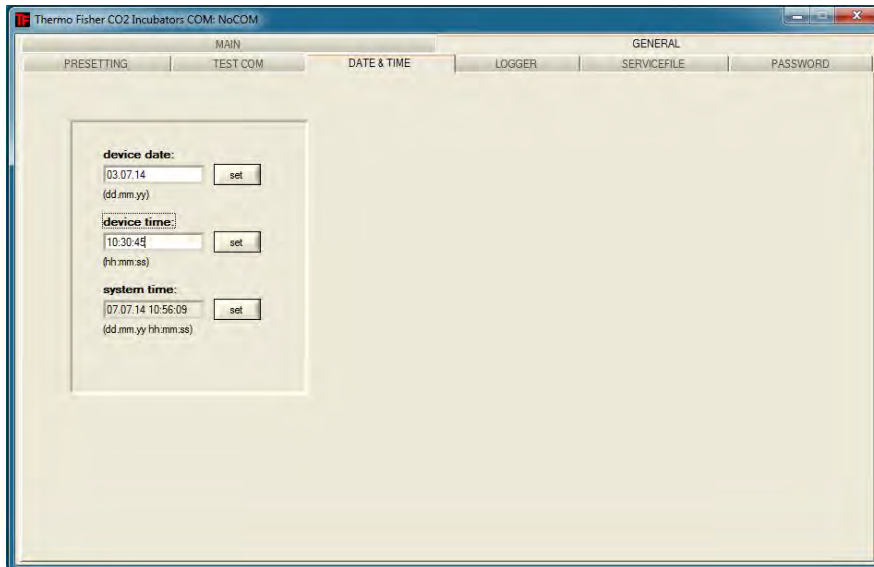

Figure 12-55. Interface utilisateur Vios iDx 165/255 - 5

Les entrées dans les deux zones de texte doivent avoir le format JJ.MM.AA (jour, mois, année).

- Appliquer les entrées en appuyant sur la touche « Set » (Définir).

ERROR LOGGER

Le sous-menu ERROR LOGGER lit et affiche les messages d'erreur dans la zone de texte de l'interface utilisateur.

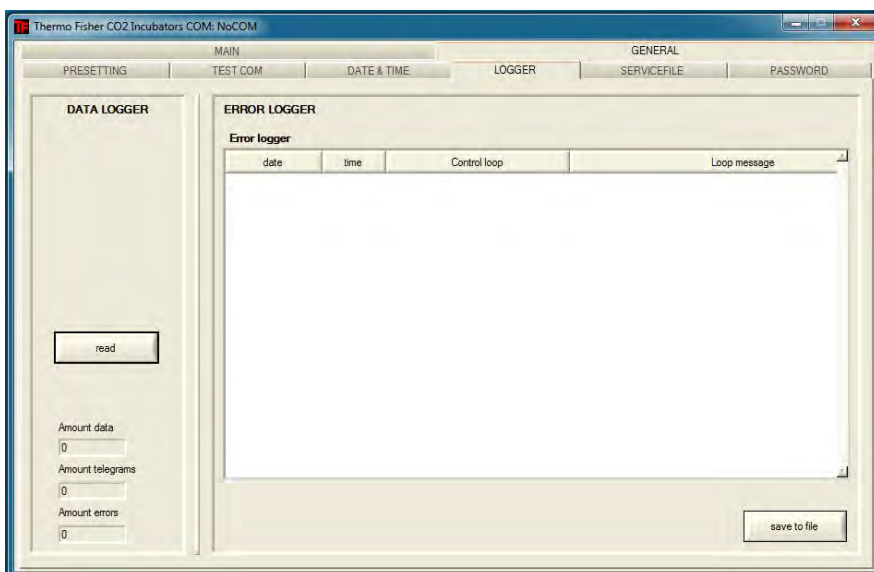

Figure 12-56. Interface utilisateur Vios iDx 165/255 - 6

Les blocs de données peuvent être enregistrés au format méta *.CSV.

- Enregistrer les enregistrements de données sous forme de fichier en appuyant sur la touche « SAVE TO FILE » (Enregistrer dans fichier).

DATA LOGGER

Le sous-menu DATA LOGGER lit et affiche les enregistrements d'événements dans la zone de texte de l'interface utilisateur.

Les blocs de données peuvent être enregistrés au format méta *.CSV.

- Importer les blocs de données en appuyant sur la touche « READ » (Lire).

Le progrès de la transmission de données en cours est affiché dans les trois zones de texte :

- AMOUNT DATA : nombre total de blocs de données transmis
- AMOUNT TELEGRAM : nombre de télégrammes transmis.
- AMOUNT ERRORS : nombre de messages d'erreur transmis.

Remarque

Durée de la transmission de données :

Étant donné que l'enregistreur de données peut contenir jusqu'à 10 000 blocs de données, la transmission des données vers un PC peut durer quelques temps.

SERVICEFILE

Le sous-menu SERVICEFILE sert à la lecture des informations relatives aux défauts sur l'incubateur et à la création d'un fichier de service, sauvegardé au format propriétaire *.srf. Le fichier de service est transmis au service de support technique de Thermo Fisher Scientific dans le but de l'analyse des défauts.

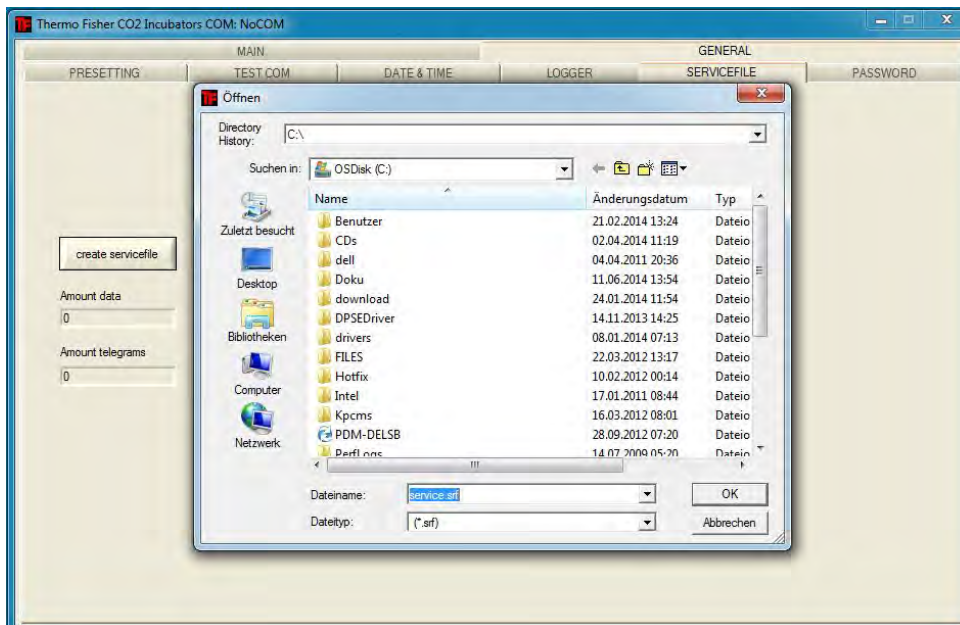

Figure 12-57. Interface utilisateur Vios iDx 165/255 - 7

1. Créer un fichier de service en appuyant sur la touche « CREATE SERVICEFILE » (Créer fichier de service).
2. Définir le nom du fichier et sauvegarder le directory dans la boîte de dialogue Windows.
3. Commencer le processus d'enregistrement en appuyant sur la touche « OK ».

Remarque

Durée de la création

La composition des données d'appareil et la création du fichier de service peuvent durer quelques temps.

PASSWORD

Le sous-menu PASSWORD n'est accessible qu'au personnel de service de Thermo Fisher Scientific.

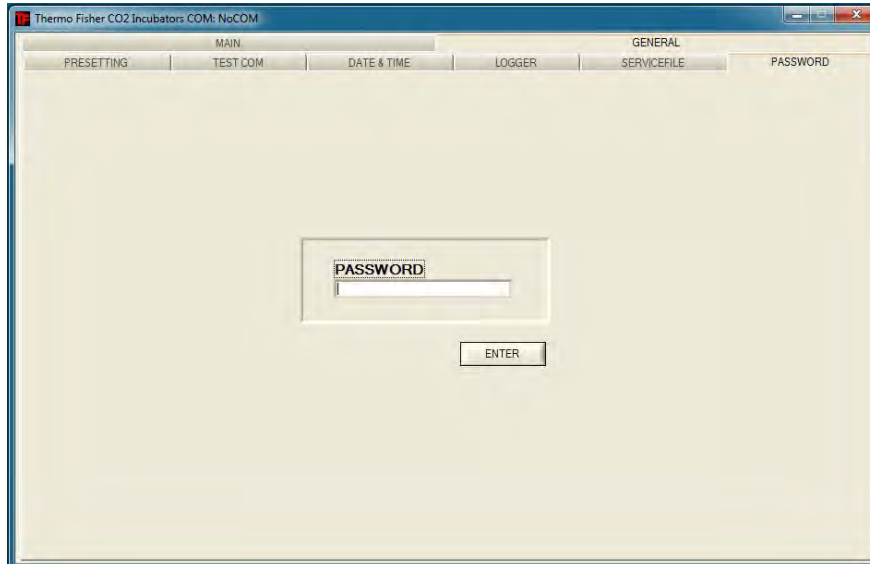

Figure 12-58. Interface utilisateur Vios iDx 165/255 - 8

Coordonnées de Thermo Scientific

Vue d'ensemble des unités de vente internationales Thermo Fisher
Adresse postale en Allemagne : Thermo Electron LED GmbH
Robert-Bosch-Straße 1
D - 63505 Langenselbold

Demandes de renseignements depuis l'Allemagne : Téléphone Distribution
0800 1 536376
Téléphone Service 0800 1 112110
Télécopie Distribution/Service 0800 1 112114
E-mail : info.labequipment.de@thermofisher.com
E-mail service d'assistance technique :
service.lpg.germany.de@ThermoFisher.com

Demandes d'information depuis l'Europe, le Moyen-Orient et l'Afrique :
Tél. + 49 (0) 6184 / 90-6940
Télécopie : + 49 (0) 6184 / 90-7474
E-mail info.labequipment.de@thermofisher.com

Adresse postale aux Etats-Unis :
Thermo Scientific
275 Aiken Road
Asheville, NC 28804
États-Unis

Demandes de renseignements depuis l'Amérique du Nord :
Téléphone +1 800-879 7767 +1 800-879 7767
Télécopie +1 828-658 0363
E-mail : info.labequipment@thermofisher.com

Demandes de renseignements depuis l'Amérique latine : Téléphone
+1 828-658 2711
Télécopie +1 828-645 9466
E-mail : info.labequipment@thermofisher.com

Demandes de renseignements depuis l'Asie-Pacifique : Phone +852-2711
3910
Télécopie : +852-2711 3858
E-mail : info.labequipment@thermofisher.com

Demande écrite de renseignements depuis les États-Unis :

Thermo Scientific
275 Aiken Road
Asheville, NC 28804
États-Unis

Demande de renseignements depuis les États-Unis/Canada

Ventes :+1 866 984 3766

Service+1 800 438 4851

Demandes de renseignements depuis l'Amérique latine

Ventes :+1 866 984 3766

Service :+1 866 984 3766

Demandes de renseignements depuis l'Asie :

Chine

Ventes:+86 10 8419 3588

Service :appel gratuit 8008105118

Support Mobile 4006505118 ou +86 10 8419 3588

Inde

Ventes :+91 22 6716 2200

Service :appel gratuit 1 800 22 8374 ou +91 22 6716 2200

Japon

Ventes :+81 45 453 9220

Service :+81 45 453 9224

Demande de renseignement depuis le reste de l'Asie/l'Australie/la

Nouvelle-Zélande

Ventes :+852 2885 4613

Service :+65 6872 9720

Demande de renseignement pour les pays non énumérés/reste de l'EMEA

Ventes :+49 6184 90 6940 ou +33 2 2803 2000

Service :+49 6184 90 6940

Demande de renseignements depuis l'Europe :

Autriche

Ventes :+43 1 801 40 0

Service :+43 1 801 40 0

Belgique

Ventes :+32 53 73 4241

Service :+32 53 73 4241

Finlande, Pays nordiques et baltes

Ventes :+358 9 329 100

Service :+358 9 329 100

France

Ventes :+33 2 2803 2180

Service :+33 825 800 119

Allemagne :

Adresse postale en Allemagne :Thermo Electron LED GmbH

Robert-Bosch-Straße 1

D - 63505 Langenselbold

Téléphone

Ventes appel gratuit 0800 1 536 376

ou +49 6184 90 6940

Serviceappel gratuit 0800 1 112110

ou +49 6184 90 6940

E-mail info.labequipment.de@thermofisher.com

Italie

Ventes+39 02 95059 341

Service+39 02 95059 250

Pays-Bas

Ventes+31 76 579 5555

Service+31 76 579 5639

Russie / CEI

Ventes+7 812 703 4215

Service+7 812 703 4215

Espagne/Portugal

Ventes+34 93 223 0918

Service+34 93 223 0918

Suisse

Ventes+41 61 716 7755

Service+41 61 716 7755

Angleterre/Irlande

Service+44 870 609 9203

Ventes+44 870 609 9203

© 2024 Thermo Fisher Scientific Inc. Tous droits réservés. Toutes les marques commerciales sont la propriété de Thermo Fisher Scientific Inc. et de ses filiales. Les caractéristiques, les conditions et les tarifs sont susceptibles d'être modifiés. Tous les produits ne sont pas disponibles dans tous les pays. Pour tout renseignement, veuillez vous adresser à votre distributeur local.

Find out more at [thermofisher.com](https://www.thermofisher.com)

thermoscientific

Annexe

Porte en six parties pour le Cell Locker

La porte interne en six parties pour le Cell Locker divise l'intérieur existant de l'incubateur à CO₂ en six espaces utiles individuels (Cell Locker). Les portes vitrées (ouvertures d'accès) sont insérées dans la partie avant pour le retrait des cultures. Celles-ci peuvent être ouvertes et fermes distinctement.



Figure 14-1. Porte en six parties pour le *CELL LOCKER*

Remarque

Changement de performance

En raison de la conception de la porte interne en six parties, les données de performance de l'incubateur sont modifiées (voir [Spécifications](#)).

Installation des étagères

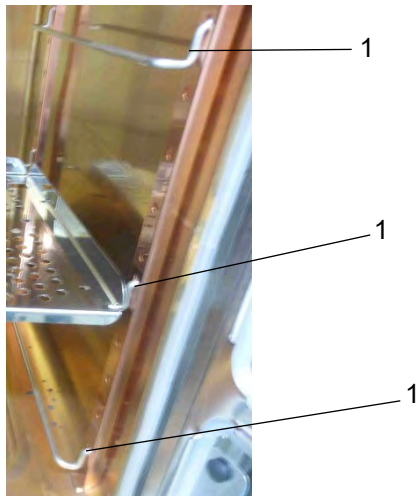

Figure 14-2. Installation des supports

1. Insérer les supports (1) dans les trous rectangulaires inférieurs, centraux et supérieurs des rails de support.
2. Insérer les étagères perforées en haut et au centre avec les rails de guidage non séparés.

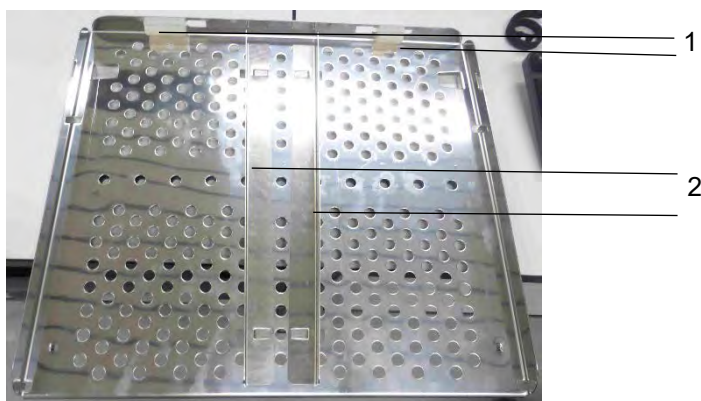

Figure 14-3. Étagère perforée avec rails de guidage non séparés

Remarque

Ne pas retirer les coiffes en silicone (1).

3. Insérer les rails de guidage (2).

Remarque

Les rails de guidage peuvent être enlevés, si nécessaire.

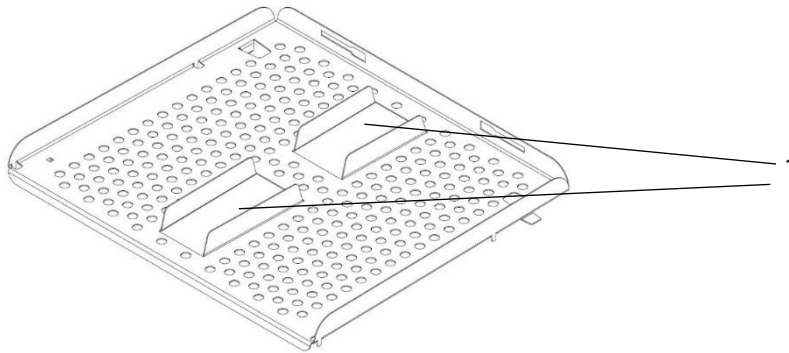

Figure 14-4. Étagère perforée avec rails de guidage divisés (dessous)

4. Insérer l'étagère perforée avec les rails de guidages divisés (Fig. 14-4, 1) et les ouvertures centrales sur le fond.



Figure 14-5. Installation d'une étagère métallique perforée

5. Vérifier que les étagères métalliques perforées sont bien en place derrière le rail. La languette métallique située sous l'étagère doit être fixée derrière le rail pour permettre la fermeture de la porte.

Remarque

Ces rails de guidage ne peuvent pas être enlevés.

6. Fermer la porte interne en six parties.